



T-Touch Connect Solar



[Pagina principală](#)

Pagina principală

Vă felicităm că ați ales un ceas fabricat de Tissot™, o companie elvețiană fondată în Le Locle, în 1853, unde își are sediul și astăzi. Ceasul dumneavoastră a fost realizat cu cea mai mare grijă, folosind materiale și componente de calitate superioară și este protejat împotriva șocurilor, fluctuațiilor de temperatură, apei și prafului.

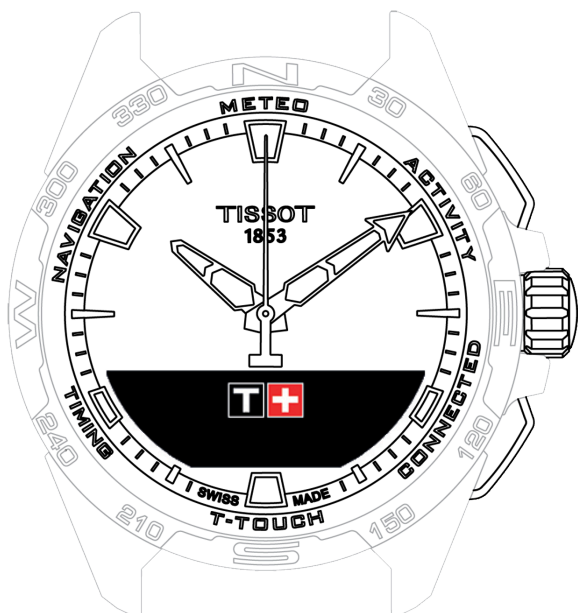

CONECTARE



Clock



METEO (Vreme)



ACTIVITY



CONNECTED



T-TOUCH



TIMING (Cronometrare și alarmă)



NAVIGATION



CONECTARE

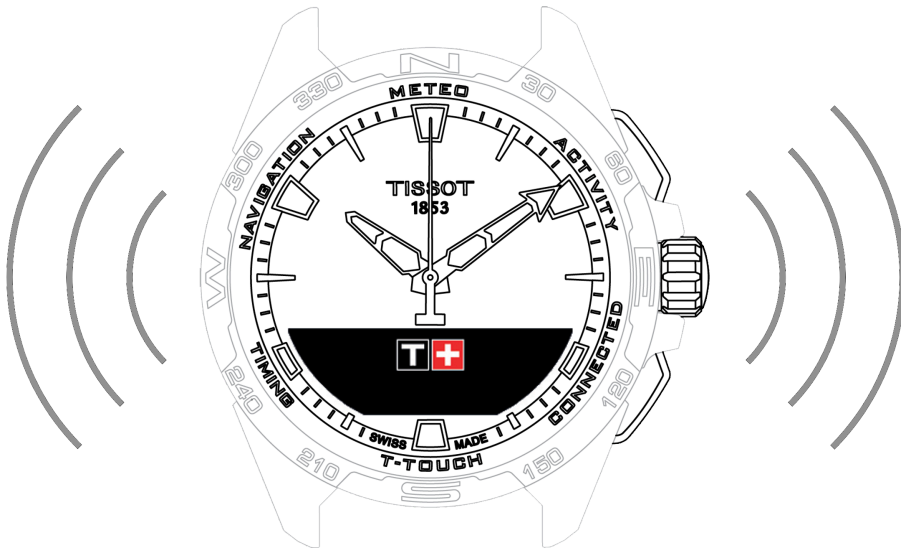

Încărcarea



Activarea ceasului



Utilizarea ceasului T-Touch Connect Solar asociat unui smartphone



Utilizarea ceasului T-Touch Connect Solar neasociat unui smartphone



Reconectarea ceasului la telefon



Încărcarea

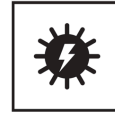

Informații suplimentare

- Încărcător fără fir
- Energia solară



Încărcător fără fir

Nu utilizați un adaptor USB (nefurnizat) care oferă o putere mai mare de 15 wați.

Nu utilizați un cablu sau un conector care este îndoit, răsucit, deteriorat sau rupt.

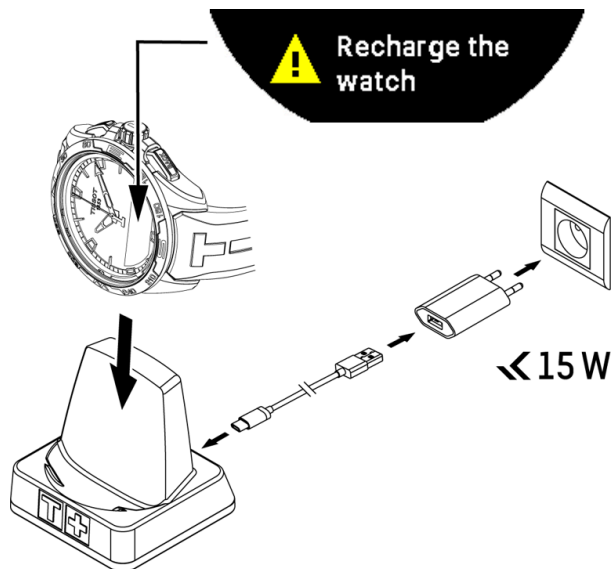

Prima dată când utilizați ceasul T-Touch Connect Solar, vă recomandăm să îl încărcați cu ajutorul încărcătorului T229 furnizat, având grijă să poziționați corect ceasul T-Touch Connect Solar pe încărcătorul său și să verificați dacă indicatorul „Charging” este vizibil pe ecranul MIP.

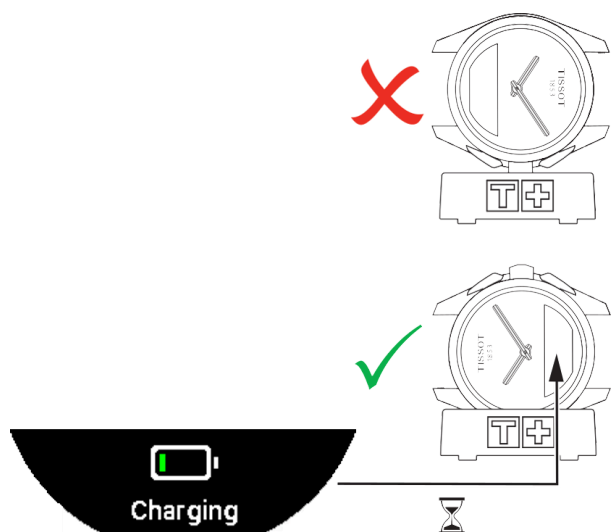

Când este introdus la încărcătorul fără fir T229, ceasul T-Touch Connect Solar se încarcă complet în mai puțin de 4 ore.

Această alimentare fără fir este în conformitate cu circuitul PS1, așa cum se prevede în standardul EN 62368-1.

Prima încărcare

- Odată ce bateria ceasului T-Touch Connect Solar este încărcată, apăsați scurt pe coroană pentru a selecta limba ceasului.



- Confirmați alegerea prin apăsarea scurtă pe coroană. Vi se vor oferi două opțiuni de utilizare a ceasului: asociat la un smartphone sau neasociat.



Energia solară

După cum ne indică și denumirea sa, ceasul T-Touch Connect Solar utilizează lumină, în special lumina solară, pentru a-și reîncărca automat și în mod natural bateria. Acest lucru are avantajul de a prelungi durata de funcționare a ceasului.

! INFO

Rețineți: Evitați expunerea imediată (≤ 20 cm) a ceasului la orice sursă de lumină. În niciun caz nu trebuie să faceți acest lucru în încercarea de a grăbi încărcarea bateriei.



Activarea ceasului

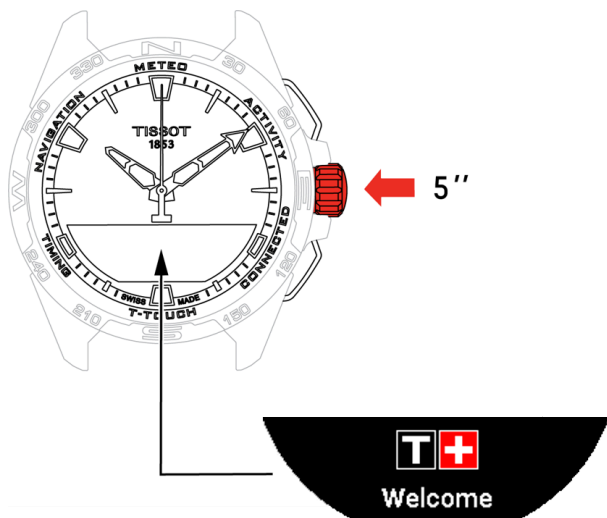

- Apăsați coroana timp de 5 secunde, până când se aprinde ecranul MIP.



Utilizarea ceasului T-Touch Connect Solar asociat unui smartphone

Numai modul asociat asigură accesul la toate funcțiile ceasului T-Touch Connect Solar.

Descărcați aplicația T-Touch Connect Solar pe smartphone și urmați informațiile de conectare.



Pe ecranul MIP al ceasului T-Touch Connect Solar se va afișa:

„PAIR WITH PHONE?”

- Cu ajutorul coroanei, selectați „YES”.



„Install the Tissot app.”

- Deschideți aplicația T-Touch Connect Solar de pe smartphone.



„Pair with T-Touch XXX”

- Aplicația se va asocia automat cu cel mai apropiat ceas și afișează mesajul „PAIRING CODE”. În cazul în care codul nu este vizibil pe ceas sau în cazul în care codul afișat pe ceas este diferit de cel afișat în aplicație, faceți clic pe „CANCEL” și luați-o de la capăt.

! INFO

Notă: Notă: aceasta nu este o etapă de verificare ca următoarea, dar vă permite să selectați ceasul potrivit dacă există mai multe în apropiere.



„PAIRING CODE”

- Confirmați codul de asociere pe ecranul MIP al ceasului T-Touch Connect Solar și în aplicația T-Touch Connect Solar.
 - Atenție: aveți la dispoziție numai 30 de secunde pentru a efectua această acțiune înainte de expirarea procesului de asociere.

„SET PASSWORD?”

1. Până la versiunea 6.2, utilizați coroana pentru a alege dacă doriți să securizați ceasul cu o parolă. Activarea unei parole asigură faptul că:
 - Conținutul notificărilor primite nu este afișat pe ceas, pentru a vă proteja confidențialitatea;
 - Meniurile ceasului nu sunt accesibile.

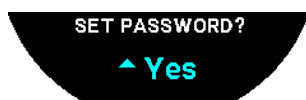

2. Pentru a seta o parolă, selectați „Yes”.

„ENTER CODE”

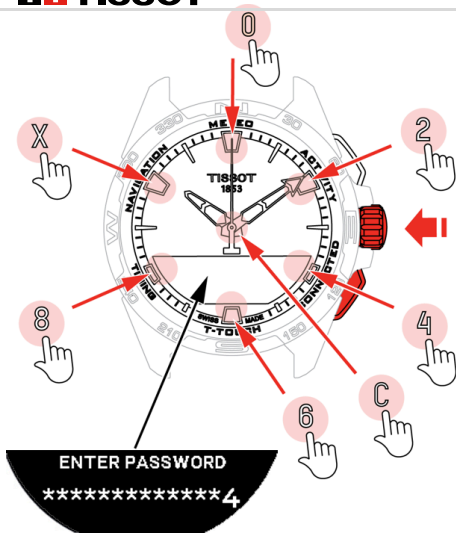

1. Utilizați touchpad-urile pentru a crea parola, fiecare zonă corespunde unui caracter: 0, 2, 4, C, 6, 8 și X.

- Atenție: minimum 6 cifre, maximum 14.

2. După ce ați introdus parola, confirmați cu ajutorul coroanei. Puteți reveni în orice moment cu ajutorul butonului BACK.

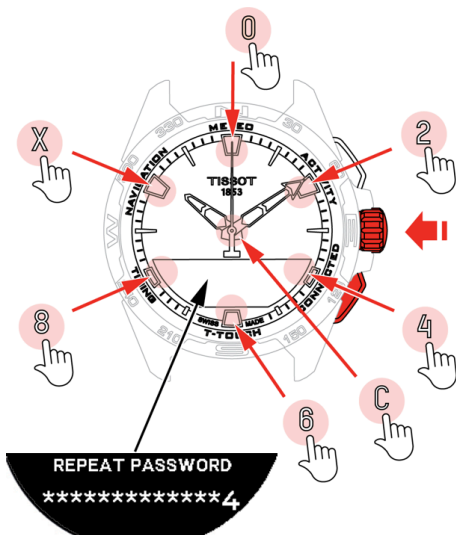

3. Reintroduceți parola, apoi confirmați cu ajutorul coroanei.

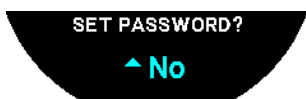

4. Pentru a renunța la setarea unei parole, selectați „No” și continuați cu etapa următoare.
 - Va apărea mesajul „Setting complete”, ceea ce înseamnă că instalarea a fost finalizată cu succes.
 - Acele ceasului sunt poziționate la ora stabilită, iar ceasul se blochează automat.
5. Dacă apare o eroare când încercați să asociați ceasul dumneavoastră cu aplicația Tissot T-Connect, selectați opțiunea „Retry” pentru a reporni procesul.
6. Dacă problema persistă, urmați pașii de mai jos:
 - i. Dezinstalați aplicația Tissot T-Connect.
 - ii. Resetați ceasul (buton BACK > „CANCEL” sau meniul T-TOUCH / SETTINGS / System / Restore to factory settings).
 - iii. De pe ecranul „Home” al ceasului dumneavoastră, apăsați pe coroană.
 - iv. Activați funcția Bluetooth pe smartphone-ul dumneavoastră.
 - v. Ștergeți ceasul din setările Bluetooth ale smartphone-ului.
 - vi. Activați conexiunea de internet a smartphone-ului.
 - vii. Instalați cea mai recentă versiune a aplicației Tissot T-Connect.
 - viii. Porniți aplicația și conectați-vă la cont pentru a reporni procesul.



Utilizarea ceasului T-Touch Connect Solar neasociat unui smartphone

Pe ecranul MIP al ceasului T-Touch Connect Solar se va afișa:

„PAIR WITH PHONE?”

- Cu ajutorul coroanei, selectați „No”.

„SET PASSWORD?”

1. Cu ajutorul coroanei, alegeți dacă doriți să securizați ceasul cu o parolă. Activarea parolei asigură faptul că meniurile ceasului nu pot fi accesate.

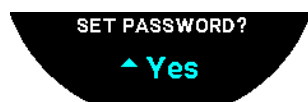

2. Pentru a defini o parolă, selectați „Yes”.

„ENTER PASSWORD”

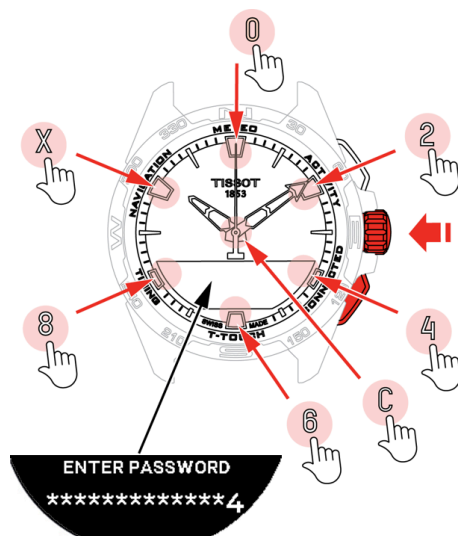

1. Utilizați zonele tactile pentru a vă crea parola. Fiecare zonă corespunde unui caracter: 0, 2, 4, C, 6, 8 și X.

- Atenție: minimum 6 cifre, maximum 14.

2. După ce ați introdus parola, confirmați cu coroana. Puteți reveni în orice moment la ecranul anterior utilizând butonul BACK.

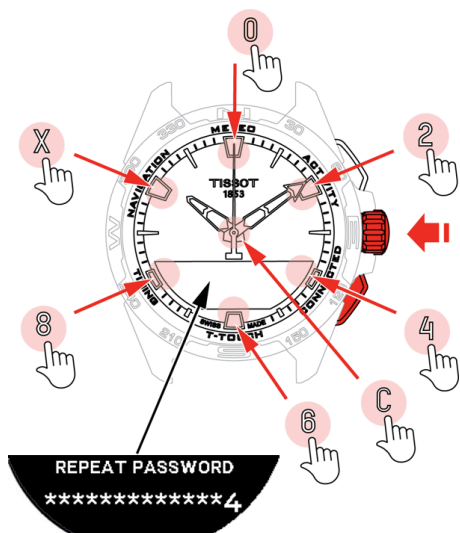

3. Introduceți parola a doua oară, apoi confirmați cu coroana.

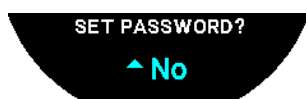

4. Pentru a evita definirea unei parole, selectați „No” și continuați cu etapa următoare.

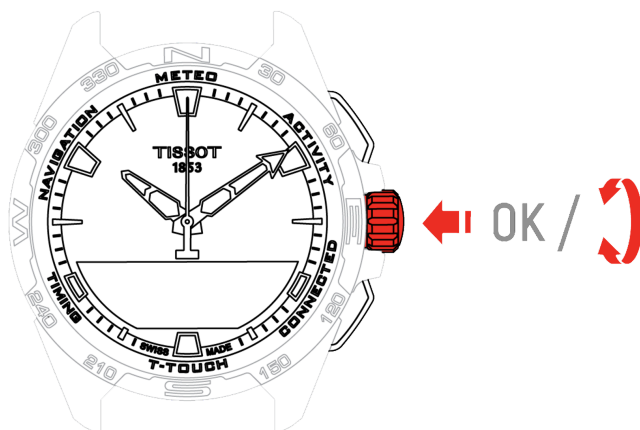

5. Utilizați coroana pentru a regla manual setările ceasului:

„GENDER”

- Male, female sau undefined.

- Centimetres sau Feet;
- Introduceți înălțimea dumneavoastră.

„WEIGHT UNIT”

- Kilograms sau Pounds;
- Introduceți greutatea dumneavoastră.

„DATE FORMAT”

- DD.MM.YY (zi.lună.an) sau MM.DD.YY (lună.zi.an).

„DATE OF BIRTH”

- Selectați anul, luna și ziua.

„DATE”

- Introduceți data de astăzi.

„TIME FORMAT”

- 24-hour sau 12-hour.

„TIME 1” (Ora)

- Introduceți ora.

Apare mesajul „Setup completed”, ceea ce înseamnă că instalarea a fost finalizată cu succes.

Acele ceasului se poziționează la ora pe care ați introdus-o, iar ceasul se blochează automat.



Reconectarea ceasului la telefon

Când ceasul este conectat la telefon, acest lucru este indicat de pictograma 

Când ceasul se află temporar în afara razei de acțiune a telefonului, acesta va încerca să se reconecteze timp de o perioadă de 2 ore. Acest lucru este indicat de pictograma „reconectare”. În această situație, trebuie doar să apropiați ceasul la câțiva metri de telefon pentru reconectare, cu condiția ca funcția Bluetooth a telefonului să fie activă.

După această perioadă, pentru a economisi bateria, ceasul va întrerupe semnalul Bluetooth; nu va fi afișată nicio pictogramă de conectare. Începând cu versiunea 2.0, trebuie doar să apăsați unul dintre butoanele (BACK / START / COROANĂ) pentru a reactiva semnalul. Pictograma „reconectare” va fi afișată imediat.



Clock

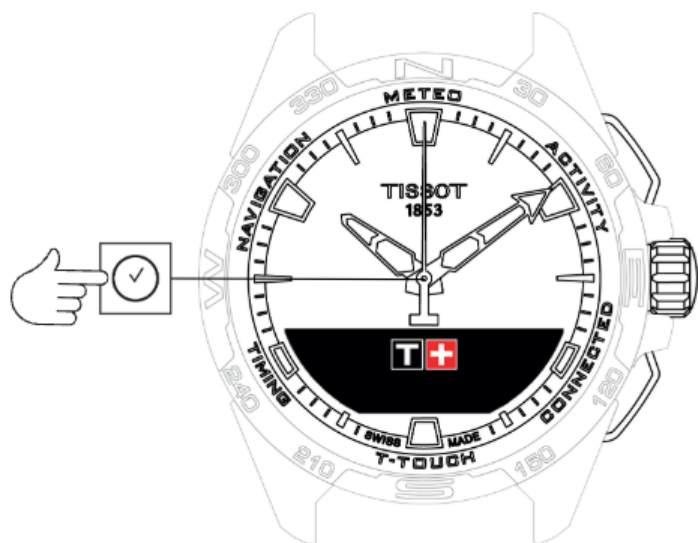

Accesarea funcțiilor „Clock”:

1. Deblocați ceasul cu o apăsare lungă pe butonul START.
2. Apăsați pe zona tactilă „Clock”.
 - Prin apăsarea și rotirea coroanei veți avea acces la următoarele funcții:



! INFO

Rețineți: Puteți reveni în orice moment cu ajutorul butonului BACK.

Informații suplimentare

- TIME 1 și TIME 2
- Date



TIME 1 și TIME 2



Set Time



Fus orar



Swap with Time 2 (Trecerea la a doua oră)



Set Time

În modul neasociat

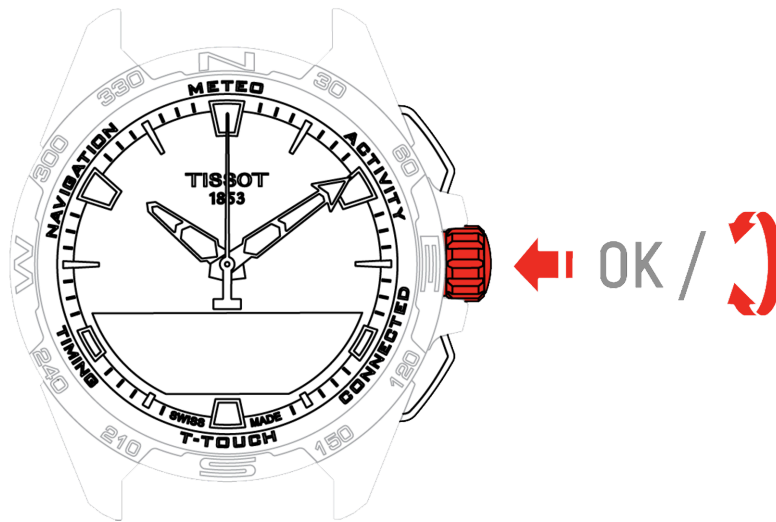

1. Rotiți coroana pentru a afișa TIME 1, apăsați pe coroana, ceasul afișează „Set time 1”
2. Confirmați apăsând pe coroana
 - Utilizând coroana introduceți ora, apoi confirmați apăsând pe coroana



Fus orar

În modul asociat

Ceasul prezintă două ore, TIME 1 și TIME 2, pentru care puteți alege fusul orar dorit dintr-o listă care poate fi modificată în aplicația Tissot de pe smartphone. Acele ceasului afișează întotdeauna TIME 1.

Lista fusurilor orare conține:

- Fusul orar „phone”, care este fusul orar al smartphone-ului.
- Fusul orar „custom”, care vă permite să setați manual ora
- Fusurile orare ale diferitelor orașe și ale altor locuri, așa cum sunt prezentate în aplicația T-Touch Connect Solar a smartphone-ului

INFO

Rețineți: La trecerea de la ora de vară la cea de iarnă, ceasul vă va informa despre schimbare cu 18 ore înainte și se va actualiza automat.

Swap with Time 2 (Trecerea la a doua oră)

Funcția „Swap” permite comutarea între orele setate în TIME 1 și TIME 2.



ⓘ INFO

Rețineți că această funcție este disponibilă numai atunci când TIME 1 și TIME 2 au fost setate.



Date

Ceasul T-Touch Connect Solar este prevăzut cu un calendar:

-  : în modul asociat, data este sincronizată automat cu ceasul.
-  : în modul neasociat, setările sunt introduse manual:

1. Apăsați pe coroana

- „Set Date?”

2. Apăsați pe coroana

3. Introduceți data de astăzi



METEO (Vreme)

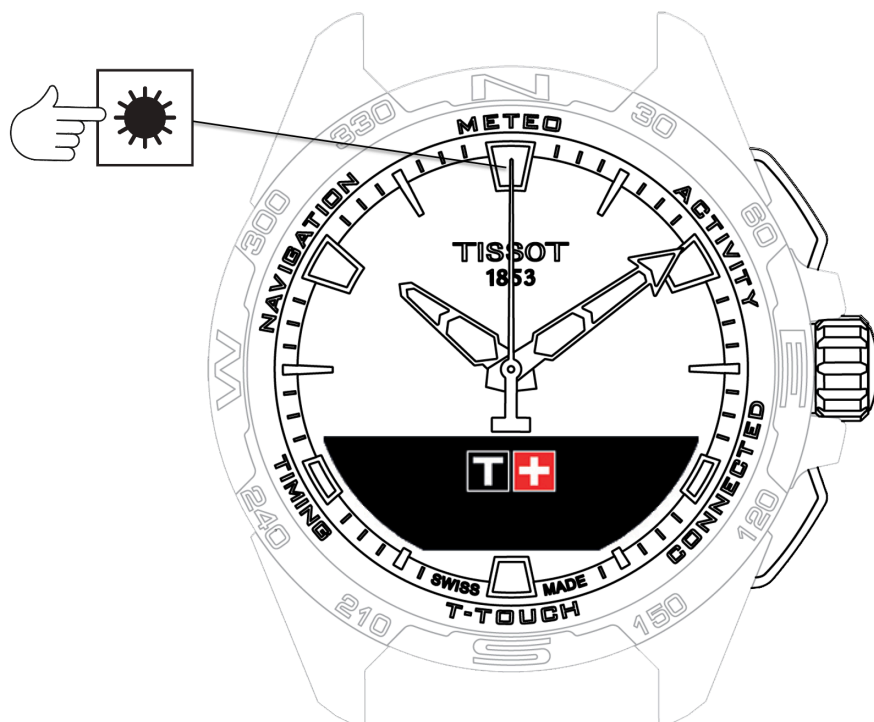

Accesarea funcțiilor „METEO” (Vreme):

1. Deblocați ceasul cu o apăsare lungă pe butonul START.
2. Apăsați pe zona tactilă „METEO”.
 - Prin apăsarea și rotirea coroanei veți avea acces la următoarele funcții:

-  **BAROMETER**
-  **TEMPERATURE**

! INFO

Rețineți: Puteți reveni în orice moment cu ajutorul butonului BACK.



BAROMETER

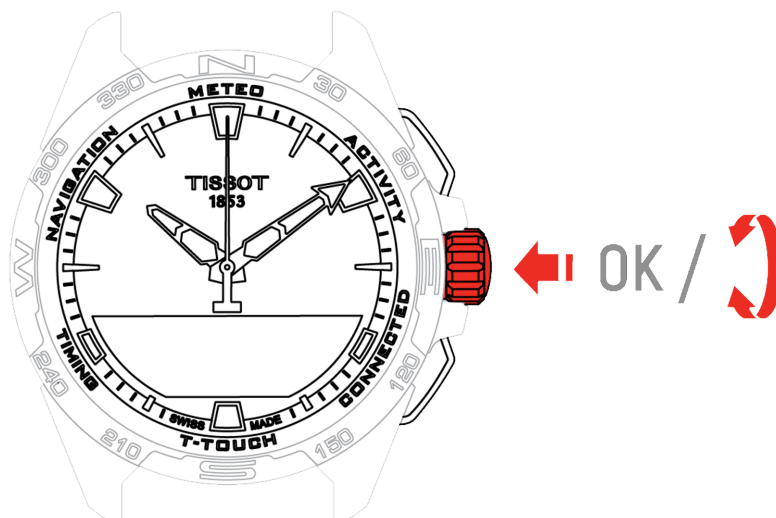

Prin apăsarea și rotirea coroanei veți avea acces la următoarele funcții:

- Calibrarea presiunii relative
- Absolute pressure
- Glosar

Calibrarea presiunii relative

Reglarea presiunii relative determină schimbarea altitudinii afișate. Presiunea relativă este limitată în mod intenționat între 950 hPa și 1.100 hPa.

Absolute pressure

Presiunea atmosferică absolută este presiunea reală la ora și locul efectuării măsurătorii și nu poate fi modificată.

Pentru a obține cele mai exacte valori ale barometrului, puteți regla emisfera și zona climatică în funcție de locația dumneavoastră geografică. În funcțiile „T-TOUCH” / „SETTINGS” / „Calibration” / „Altimeter”, selectați manual sau automat zona dumneavoastră climatică utilizând clasificarea simplificată a climei după Koeppen (consultați ilustrația de mai jos). În cazul în care ceasul nu este setat („Not Set”), se utilizează modelul de atmosferă standard: temperatură setată la nivelul mării = 15 °C, presiune medie la nivelul mării: 1013,25 hPa.

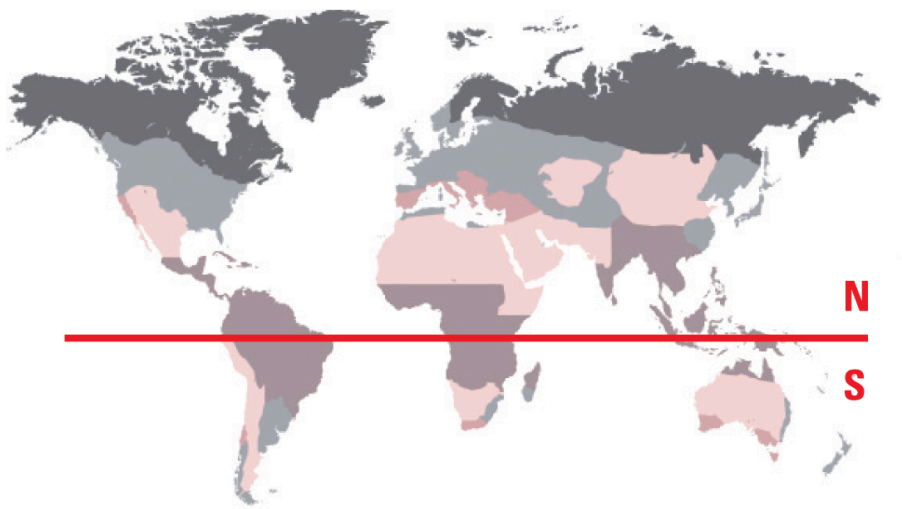

- Polar
- Temperat
- Arid
- Tropical
- Mediteranean



Glosar

În modul Meteo, acele ceasului sunt suprapuse pentru a indica tendința meteorologică. Avantajul barometrului este faptul că permite afișarea presiunii atmosferice relative. Această presiune relativă este afișată în hectopascali.

Schimbările de vreme sunt legate de variațiile presiunii atmosferice. Când presiunea atmosferică crește, cerul se înseninează. În acest caz, zona este denumită zonă de „înalță presiune” sau „anticlon”. Când presiunea atmosferică scade, cerul se înnorează. Zona este denumită zonă de „joasă presiune” sau „depresiune”.

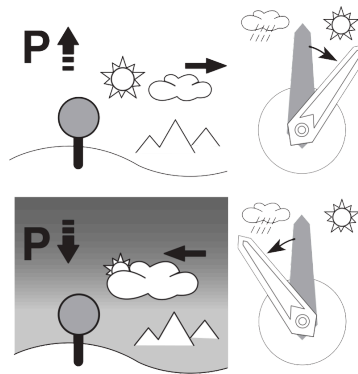
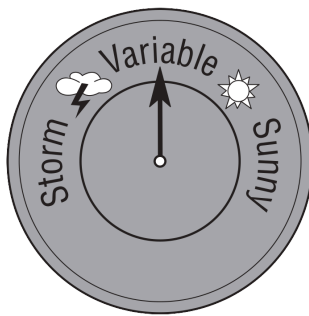

- Ceasul T-Touch Connect Solar măsoară aceste variații ale presiunii și indică tendința meteorologică cu ajutorul acelor de ceas care pot adopta următoarele 7 poziții, în funcție de schimbarea condițiilor meteorologice:

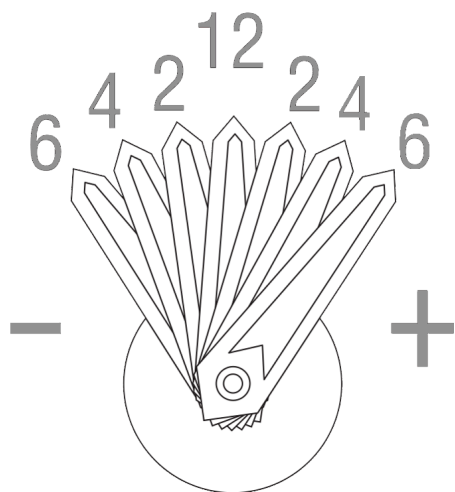

+6': Scădere bruscă a presiunii, deteriorare rapidă

+4': Scădere moderată a presiunii, deteriorare probabilă

+2': Ușoară scădere a presiunii, ușoară deteriorare probabilă

12h: Nicio schimbare apreciabilă a vremii

-2': Ușoară creștere a presiunii, ușoară îmbunătățire probabilă

-4': Creștere moderată a presiunii, îmbunătățire probabilă

-6': Creștere bruscă a presiunii, îmbunătățire rapidă

Programul ceasului T-Touch Connect Solar ține cont de variațiile presiunii atmosferice din ultimele 6 ore pentru a calcula tendința care urmează să fie afișată. În plus, variația presiunii generată de o schimbare rapidă de altitudine este detectată de ceas și compensată automat. Prin urmare, aceasta are doar o influență minimă asupra tendinței barometrice. Afișajul digital al ceasului T-Touch Connect Solar prezintă valorile presiunii atmosferice absolute și relative în hectopascali [hPa]. Presiunea atmosferică absolută este presiunea reală la ora și locul efectuării măsurătorii și nu poate fi modificată. Presiunea relativă este o valoare raportată la nivelul mării, bazată pe presiunea atmosferică absolută locală. Barometrele și hărțile meteorologice prezintă valorile presiunii relative. Valoarea presiunii relative depinde de zona climatică setată și poate fi presetată pe ceas. Presetarea presiunii relative se face în raport cu altitudinea.

Interval de măsurare:	presiune absolută: de la 250 hPa până la 1200 hPa presiune relativă: de la 950 hPa până la 1100 hPa
Precizie:	presiune absolută: ± 3 hPa

Presiune relativă:	se modifică în funcție de altimetru
Rezoluție:	1 hPa
Conversia unităților:	1 hectopascal [hPa] = 1 milibar [mb]



TEMPERATURE

Temperatura afișată este temperatura carcasei ceasului. Aceasta este, la rândul său, afectată de temperatura corpului. Din acest motiv, temperatura afișată poate să difere de temperatura ambiantă.

Pentru a afișa temperatura ambiantă reală, ceasul trebuie îndepărtat de la încheietura mâinii până când nu mai este afectat de temperatura corpului (durează aproximativ 15-30 de minute).

Temperatura poate fi afișată în grade Celsius [°C] sau grade Fahrenheit [°F].

Interval de măsurare:	de la -10 °C până la +60 °C	de la 14 °F până la 140 °F
Precizie:	± 1 °C	± 1,8 °F
Rezoluție:	1 °C	1 °F





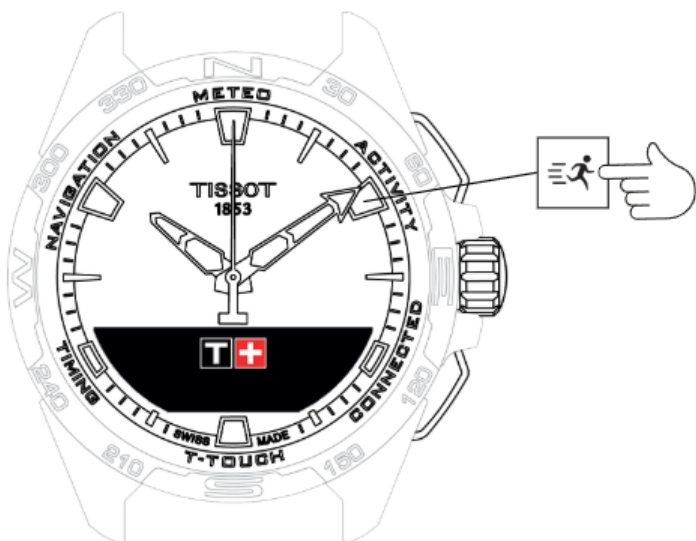

ACTIVITY



Accesarea funcțiilor „ACTIVITY”:

1. Deblocați ceasul cu o apăsare lungă pe butonul START.
2. Apăsați pe zona tactilă „ACTIVITY”
 - Prin rotirea coroanei veți avea acces la următoarele funcții:

-  **ACTIVITY**
-  **DAILY STEPS**
-  **ALTIMETER**
-  **BRING ME BACK**

! INFO

- Rețineți: Puteți reveni în orice moment cu ajutorul butonului BACK.

- Rețineți: Funcția „BRING ME BACK” este disponibilă numai dacă funcția „ACTIVITY” funcționează.



ACTIVITY

Ceasul T-Touch Connect Solar vă permite înregistrarea unei activități în aer liber cu ajutorul funcției „ACTIVITY” (de exemplu, când faceți o drumeție la munte). Această funcție indică timpul scurs, numărul de pași, numărul de calorii, altitudinea reală, câștigurile și pierderile de altitudine cumulate, precum și vitezele medii de urcare și coborâre în plan vertical.

! INFO

Această funcție este limitată sau indisponibilă în anumite părți ale globului.

În modul neasociat sau atunci când nu este realizată conexiunea, nu vor fi disponibile toate funcțiile „ACTIVITY”, iar coordonatele GPS nu vor fi înregistrate în timpul călătoriei.

Informații suplimentare

- [Începerea activității](#)
- [Descrierea pictogramelor specifice de pe ceas din timpul activității](#)
- [Descrierea ecranelor specifice ale ceasului din timpul activității](#)
- [Oprirea activității](#)
- [Istoricul activităților](#)
- [Ecranele specifice ale aplicației T-Touch](#)
- [Informații tehnice](#)

Începerea activității

- Ceasul trebuie să fie asociat la telefonul utilizatorului pentru a putea utiliza pe deplin toate funcțiile aplicației. În plus, este recomandabil să fiți conectat la rețeaua de date, sau să vă fi conectat recent.



1. În punctul de începere al călătoriei, selectați „ACTIVITY” apăsând scurt pe coroană.



2. Porniți „ACTIVITY” apăsând scurt pe coroană.
3. Dacă aplicația T-Touch este în fundal sau închisă, ecranul ceasului va afișa mesajul care îi indică utilizatorului să deschidă sau să activeze aplicația.

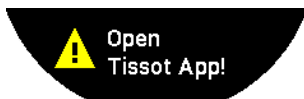

- Aplicația T-Touch trebuie să aibă permisiunile necesare pentru a utiliza funcția GPS a telefonului.

Când „ACTIVITY” este salvată, puteți întrerupe funcția în orice moment prin apăsarea scurtă a butonului „START”.

Descrierea pictogramelor specifice de pe ceas din timpul activității



Urmărirea activității în curs;



Urmărirea activității în curs;



Urmărirea activității în curs;

Semnalele GPS ale telefonului sunt active.

Aceste două pictograme asemănătoare disting dacă semnalul GPS este activ sau pierdut. Dacă semnalul GPS este pierdut, dispozitivul de urmărire a activității nu poate salva coordonatele.

Dacă semnalul GPS este pierdut, se recomandă să vă opriți și să așteptați câteva minute pentru ca semnalul să revină. Dar în funcție de locație (de exemplu: într-o vale închisă sau în apropierea unor pante abrupte), nu are rost să așteptați revenirea semnalului; în acest caz, este preferabil să vă continuați ruta.

INFO

Notă: Aceste pictograme sunt vizibile numai în partea din stânga sus a ecranului ceasului când acesta este blocat.

Descrierea ecranelor specifice ale ceasului din timpul activității

În timpul călătoriei, funcția „ACTIVITY” afișează timpul scurs, numărul de pași, distanța totală, numărul de calorii, altitudinea curentă, câștigurile și pierderile de altitudine cumulate, vitezele medii de urcare și coborâre în plan vertical și accesul la funcția „BRING ME BACK”.

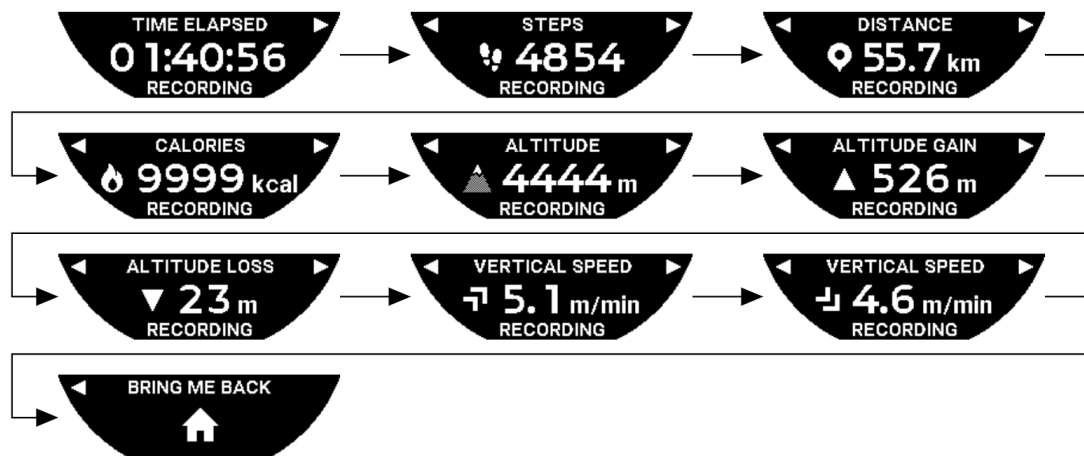

Oprirea activității

La punctul final al călătoriei:

1. Opriți funcția „ACTIVITY” de pe ecranul ceasului prin apăsarea scurtă a butonului BACK.



2. Confirmați mesajul apăsând pe ecranul ceasului, sau apăsați pe coroană.

Istoricul activităților

Din funcția „ACTIVITY”, apăsați și rotiți coroana pentru a vizualiza istoricul:



Ecranele specifice ale aplicației T-Touch

Aplicația T-Touch afișează istoricul călătoriilor. Punctele GPS înregistrate (prin intermediul funcției de localizare a telefonului) sunt utilizate pentru a afișa parcursul pe o hartă geografică. Precizia punctelor este direct legată de calitatea recepției GPS a telefonului. Un tabel rezumativ afișează, de asemenea, următoarele date: data și ora începerii, data și ora finalizării, timpul scurs, numărul de pași, distanța totală, numărul de calorii, altitudinea de la început, câștigurile și pierderile de altitudine cumulate, vitezele medii de urcare și coborâre în plan vertical.

Informații tehnice

Dacă ceasul și telefonul sunt în modul asociat, funcția „ACTIVITY” salvează toate datele din timpul călătoriei. De îndată ce călătoria a fost finalizată, aceste date pot fi vizualizate pe ecranele ceasului, fiind, de asemenea, afișate în formatul aplicației instalate pe telefon, pentru o utilizare mai ușoară.

ⓘ INFO

Această funcție este limitată sau indisponibilă în anumite părți ale globului.



BRING ME BACK

Ceasul T-Touch Connect Solar vă ghidează înapoi la punctul de începere al călătoriei care este în curs de salvare, fie într-o linie dreaptă, fie urmând punctele de referință de pe traseul înregistrat (în ordine inversă). Această funcție afișează pe ecran distanța rămasă, iar acele ceasului indică direcția (azimutul) de urmat.

PERICOL

Pericol de cădere

Ceasul indică punctul de începere al activității ca o linie dreaptă față de poziția curentă. Acest azimut trebuie să fie interpretat cu grijă, ținând cont de topografia locației. Acest lucru trebuie efectuat cu scopul de a evita alunecările sau căderile (coastă abruptă, crevasă, întindere de apă, obstacol de netrecut sau alt pericol natural).

INFO

Notă: Funcția „BRING ME BACK” este disponibilă numai dacă funcția „ACTIVITY” funcționează.

Informații suplimentare

- Pornirea funcției Bring Me Back
- Schimbarea modului pentru funcția „Bring Me Back”
- Optimizarea traseului „Bring Me Back”
- Descrierea ecranelor specifice ale ceasului pe drumul de întoarcere
- Descrierea pictogramelor specifice ale ceasului pe drumul de întoarcere
- Oprirea funcției automate
- Informații tehnice

Pornirea funcției Bring Me Back

Dacă doriți să vă întrerupeți călătoria și să reveniți în punctul de începere ghidat de ceasul T-Touch Connect Solar, trebuie să porniți funcția „BRING ME BACK” de pe ecranul ceasului folosind coroana.

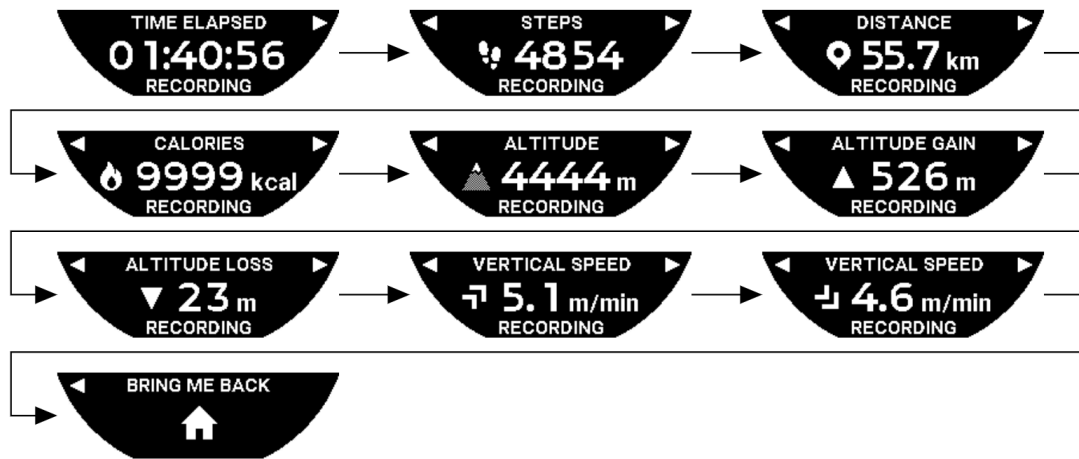

! INFO

Notă: Funcția „BRING ME BACK” este utilizabilă de îndată ce a fost salvat un punct GPS. În caz contrar, funcția nu este disponibilă și se va afișa următorul ecran:



Schimbarea modului pentru funcția „Bring Me Back”

Există două moduri ale funcției „Bring Me Back” între care puteți alege: Direct sau Puncte de referință. Modul Direct (sau Liniar) vă ghidează înapoi la punctul de începere al călătoriei care este în curs de salvare, urmând o linie dreaptă. Modul Puncte de referință vă ghidează înapoi urmând punctele de referință de pe traseul înregistrat (în ordine inversă).

Dacă funcția „BRING ME BACK” este activă, puteți schimba modul apăsând scurt pe coroană.



Optimizarea traseului „Bring Me Back”

Puteți opta în orice moment pentru optimizarea traseului „Bring Me Back”, pentru a urma cea mai scurtă cale.

Dacă funcția „BRING ME BACK” este activă, puteți optimiza traseul prin apăsarea și rotirea coroanei.

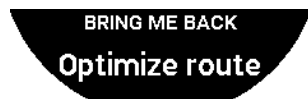

Descrierea ecranelor specifice ale ceasului pe drumul de întoarcere

În modul Direct, distanța rămasă până la punctul de începere este afișată pe ecranul ceasului.



Dacă ceasul este blocat, se va afișa următorul ecran:



În modul Puncte de referință, distanța rămasă până la următorul punct de referință și distanța rămasă până la punctul de începere sunt afișate pe ecranul ceasului.



Dacă ceasul este blocat, se va afișa următorul ecran:



Pe drumul de întoarcere la punctul de începere, ceasul utilizează semnalul GPS pentru a vă ghida. Aceste date sunt calculate în permanență și depind de semnalul GPS primit. În funcție de mediul în care vă aflați, semnalul poate să fie pierdut pentru scurt timp. În acest caz, pe ecranul ceasului se afișează o pictogramă cu un satelit care clipește, pentru a indica faptul că recepția „GPS” este insuficientă pentru a vă ghida precis.



Dacă ceasul este blocat, se va afișa următorul ecran:



Dacă semnalul GPS este pierdut, se recomandă să vă opriți și să așteptați câteva minute pentru ca semnalul să revină. Dar în funcție de locație (de exemplu: într-o vale închisă sau în apropierea unor pante abrupte), nu are rost să așteptați revenirea semnalului; în acest caz, este preferabil să vă continuați ruta.

Descrierea pictogramelor specifice ale ceasului pe drumul de întoarcere



Urmărirea activității în curs;



Semnale GPS insuficiente;



Semnale GPS active.

Aceste două pictograme asemănătoare disting dacă semnalul GPS este activ sau pierdut.

Dacă semnalul GPS este pierdut, se recomandă să vă opriți și să așteptați câteva minute pentru ca semnalul să revină. Dar în funcție de locație (de exemplu: într-o vale închisă sau în apropierea unor pante abrupte), nu are rost să așteptați revenirea semnalului; în acest caz, este preferabil să vă continuați ruta.

! INFO

Notă: Aceste pictograme sunt vizibile numai în partea din stânga sus a ecranului ceasului când acesta este blocat.

Oprirea funcției automate

Când vă apropiați la o distanță de +/- 50 m de punctul de începere, funcția „BRING ME BACK” se încheie, iar următorul mesaj va fi afișat pe ecranul ceasului:



Dacă ceasul este blocat, se va afișa următorul ecran:



ⓘ INFO

Notă: Vă rugăm să rețineți că dacă, înainte de a reveni la punctul de începere, opriți prematur funcția „ACTIVITY”, funcția „BRING ME BACK” va fi, de asemenea, întreruptă.

Informații tehnice

Această funcție utilizează mult din resursele bateriei telefonului și ceasului. Dacă telefonul nu mai are suficientă baterie, ceasul va continua să vă ghideze. Totuși, în această situație de urgență extremă, durata minimă de funcționare doar cu ceasul nu poate fi indicată.

Detectarea semnalului GPS este sensibilă la perturbări electromagnetice și la locația geografică. Este cu adevărat necesar să țineți ceasul plan, cu fața în sus și la distanță mare față de suprafețe din metal pentru a obține cea mai bună recepție posibilă a semnalului GPS.



DAILY STEPS

În modul de urmărire a activității, ceasul T-Touch Connect Solar măsoară activitatea fizică zilnică prin monitorizarea numărului de pași parcurși.

Aceste date zilnice sunt calculate întotdeauna prin consultarea TIME 1, iar schimbarea automată a TIME 1 determină înprospătarea datelor.

Pentru o urmărire mai detaliată a activității, sunt estimate mai multe date, precum distanța parcursă, numărul de calorii arse și durata activității.

Prin apăsarea și rotirea coroanei veți avea acces la următoarele date:



CALORIES



DISTANCE



ACTIVITY PERIOD



STEPS GOAL



CALORIES

Afișează numărul de calorii arse în timpul zilei.



DISTANCE

Afișează distanța parcursă în timpul zilei, în kilometri (km) sau mile (mi). Aceasta este calculată în funcție de numărul de pași parcurși zilnic.



ACTIVITY PERIOD

Afișează durata activității din zi.



STEPS GOAL

Obiectivul implicit de pași zilnici este de 5000. Această cifră poate fi modificată prin utilizarea coroanei.

Atunci când obiectivul zilei a fost atins, este afișată o notificare „goal alert”, însoțită de un semnal sonor sau o vibrație. Această notificare poate fi personalizată pe ceas Profil.

-  : în modul asociat

Funcția „STEPS GOAL” poate fi setată, de asemenea, din aplicație. În plus, înregistrările activității zilnice pe o durată de până la 10 ani pot fi consultate în aplicație.



ALTIMETER

Ceasul calibrează automat altitudinea de două ori pe zi. Funcția manuală este în continuare disponibilă pentru o operare mai precisă.



ALTITUDE SETTING (Calibrarea altitudinii)



Glosar



ALTITUDE SETTING (Calibrarea altitudinii)

„Calibrarea” unui altimetru înseamnă reglarea acestuia la altitudinea reală a unui punct specific. Puteți reseta altitudinea cu ajutorul coroanei. Valorile reale ale altitudinii sunt afișate în mai multe locuri: pe indicatoare rutiere și linii de contur, precum și puncte cotate pe hărți. Altitudinea trebuie să fie „calibrată” în raport cu presiunea atmosferică ambiantă.

Interval de măsurare:	de la - 400 m până la + 9000 m	de la - 1312 ft până la + 29,527 ft
Rezoluție:	1 m	3 ft

! INFO

Notă: Presiunea medie la nivelul mării este de 1013,25 hPa.

Pentru a obține cea mai exactă funcție a altimetrului, puteți regla emisfera și zona climatică în funcție de locația dumneavoastră geografică. În funcțiile „T-TOUCH” / „SETTINGS” / „Calibration” / „Altimeter”, selectați manual sau automat zona dumneavoastră climatică utilizând clasificarea simplificată a climei după Koeppen (consultați ilustrația de mai jos). În cazul în care ceasul nu este setat („Not Set”), se utilizează modelul de atmosferă standard: temperatură setată la nivelul mării = 15 °C, presiune medie la nivelul mării: 1013,25 hPa.

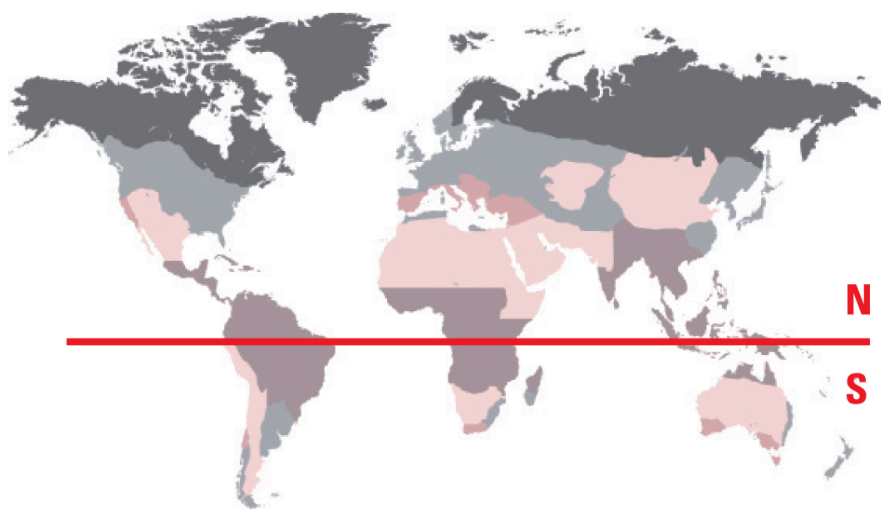



Polar



Temperat



Arid



Tropical



Mediteranean



Glosar

În modul altimetru, ceasul T-Touch Connect Solar devine un altimetru barometric și afișează altitudinea în raport cu nivelul mediu al mării. Unitatea de măsură utilizată pentru a afișa altitudinea (m sau ft) este unitatea care a fost selectată în opțiuni.

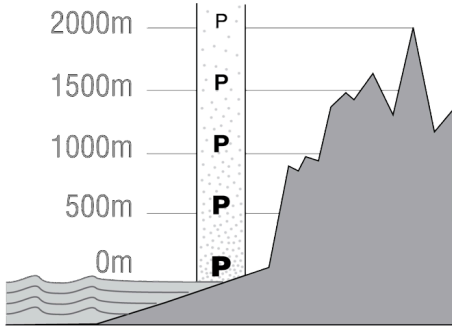

Notă: Deoarece presiunea este utilizată pentru a calcula altitudinea, altimetrul este sensibil la variațiile presiunii atmosferice pe măsură ce vremea se schimbă. Nu este un lucru neobișnuit să observăm diferențe de altitudine de 100 m într-o singură noapte. Așadar, valoarea afișată poate să varieze chiar dacă altitudinea nu s-a schimbat de fapt.

Schimbarea vremii = variație a presiunii = schimbarea altitudinii afișate

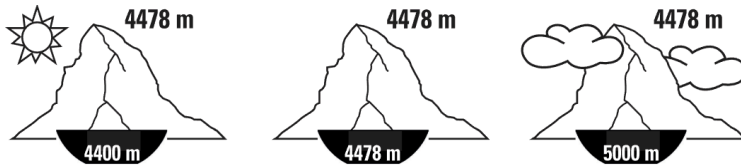





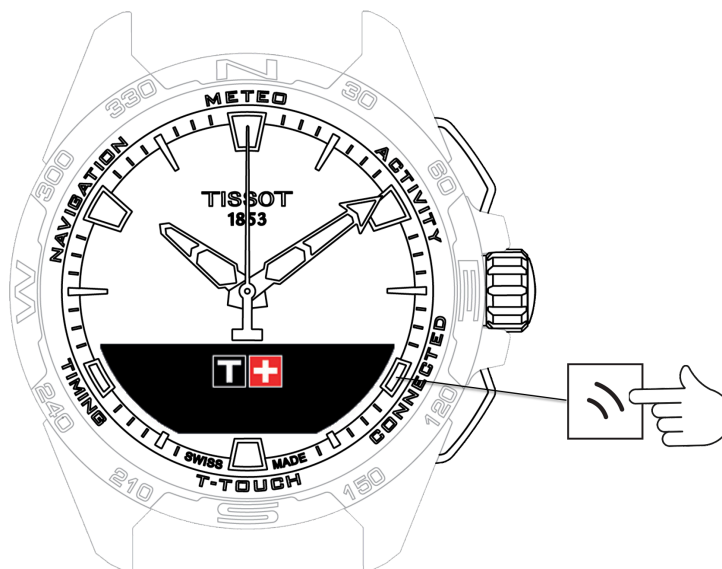

CONNECTED



Accesarea funcțiilor „CONNECTED”:

1. Deblocați ceasul cu o apăsare lungă pe butonul START.
2. Apăsați pe zona tactilă „CONNECTED”.

Prin apăsarea și rotirea coroanei veți avea acces la următoarele funcții:

-  Incoming call
-  NOTIFICATONS (mesaj, e-mail, memento, rețele sociale)
-  FIND MY PHONE
-  Find my watch
-  NBA

Rețineți: Puteți reveni în orice moment cu ajutorul butonului BACK.



Incoming call

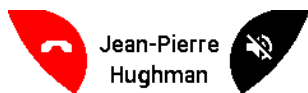

La primirea unui apel, puteți:

- Puneți ceasul în modul de dezactivare a sunetului apăsând pe simbolul „dezactivare sunet” din partea dreaptă a ecranului MIP sau apăsând pe coroana
- Respingeți apelul apăsând pe simbolul „încheiere apel” din partea stângă a ecranului MIP sau apăsând pe butonul BACK



NOTIFICATONS (mesaj, e-mail, memento, rețele sociale)

Când ceasul este asociat cu și conectat la un smartphone, acesta poate afișa notificări trimise de smartphone (mesaj, e-mail, apel, rețele sociale). Alegerea notificărilor care urmează să fie trimise de smartphone către ceas este efectuată în setările smartphone-ului și depinde de sistemul de operare al smartphone-ului.

La primirea unei notificări, puteți:

- Deschideți notificarea prin apăsarea și rotirea coroanei pentru a derula notificarea. La sfârșit, este afișat mesajul „CLEAR?“, iar prin apăsarea pe coroana se șterge notificarea de pe ceas.
- Pentru a ascunde notificarea, faceți clic pe butonul BACK, iar notificarea va fi memorată în secțiunea „NOTIFICATIONS“.
- Dacă nu faceți nimic, notificarea rămâne vizibilă pe ecranul MIP timp de 15 secunde, după care aceasta va fi memorată automat în secțiunea „NOTIFICATIONS“.

Citirea și ștergerea notificărilor ascunse și neșterse:

- Când este afișată secțiunea „NOTIFICATIONS“, confirmați apăsând pe coroana și rotiți coroana pentru a răsfoi printre diversele notificări primite.
- Deschideți o notificare apăsând pe coroana și rotiți coroana pentru a derula printre notificări. La sfârșit, este afișat mesajul „CLEAR“, iar prin apăsarea pe coroana se șterge notificarea de pe ceas.



FIND MY PHONE

Dacă ceasul este asociat cu și conectat la un smartphone, acesta poate face ca telefonul să sune pentru a ajuta la găsirea acestuia în cazul în care este ascuns.

Va fi afișat ecranul „Start”; activați soneria apăsând pe coroana. Dacă aceasta localizează telefonul, opriți soneria apăsând din nou pe coroana.

! INFO

Notă: Dacă telefonul utilizează un sistem iOS, volumul soneriei depinde de setările telefonului. Nu puteți face telefonul să sune dacă acesta se află în modul silențios.



Find my watch

Dacă ceasul este asociat cu și conectat la un smartphone, este posibil ca ceasul să sune din aplicația T-Touch Connect Solar pentru a-l putea găsi.



NBA

În modul NBA, ceasul afișează rezultatul celui mai recent meci al echipei preferate, precum și data următorului meci.

- Apăsați și rotiți coroana pentru a afișa calendarul echipei dumneavoastră preferate.

! INFO

Rețineți: Conectați-vă la aplicație pentru a alege echipa dumneavoastră preferată, precum și pentru a accesa mai multe informații despre sezonul NBA.



T-TOUCH

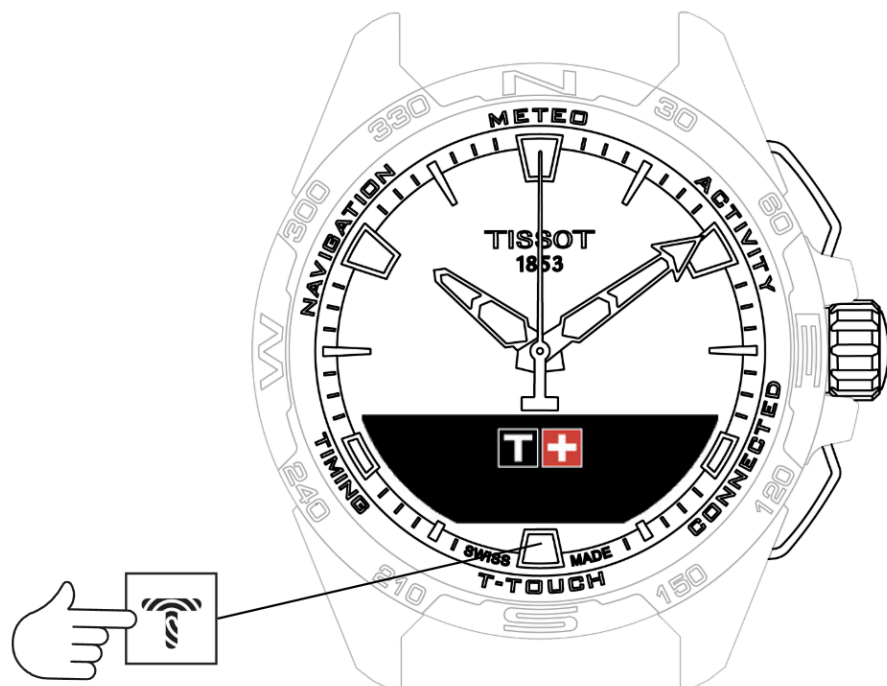

Accesarea funcțiilor „T-TOUCH”:

1. Deblocați ceasul cu o apăsare lungă pe butonul START.
2. Apăsați pe zona tactilă „T-TOUCH”.

Prin apăsarea și rotirea coroanei veți avea acces la următoarele funcții:

-  QUICK SETTINGS
-  WATCH SETTINGS

! INFO





Rețineți: Puteți reveni în orice moment cu ajutorul butonului BACK.



QUICK SETTINGS

Utilizați Quick settings pentru a verifica rapid unele dintre setările ceasului.

1. Apăsați pe coroana pentru a activa sau dezactiva următoarele setări rapide:

-  „Bluetooth” (Setare rapidă a funcției Bluetooth®)
-  „Sound” (Setări rapide ale sunetului)
-  „Vibration” (Setări rapide ale vibrației)
-  „BATTERY LEVEL”
-  „SOLAR ENERGY”

 **„Bluetooth” (Setare rapidă a funcției Bluetooth®)**



Activarea sau dezactivarea funcției Bluetooth®.

! INFO

Rețineți: Ceasul T-Touch Connect Solar este deconectat de la smartphone.



„Sound” (Setări rapide ale sunetului)



Alertele sonore ale ceasului sunt activate sau dezactivate.

! INFO

Rețineți: Sunetele alarmei și ale temporizatorului rămân active indiferent de această setare.



„Vibration” (Setări rapide ale vibrației)



Alertele cu vibrații ale ceasului sunt activate sau dezactivate.

! INFO

Rețineți: Vibrațiile alarmei și ale temporizatorului rămân active indiferent de această setare.

-  : în modul asociat

Când ceasul este asociat cu un smartphone, puteți controla tehnologia Bluetooth® a ceasului cu ajutorul setărilor rapide suplimentare.



„BATTERY LEVEL”

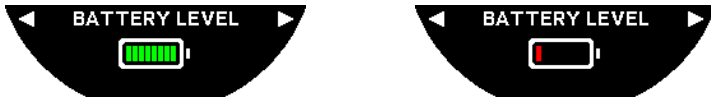

Indică nivelul curent al bateriei.

ⓘ INFO

Notă: Nivelul bateriei este reprezentat de barele colorate. Când ceasul este încărcat complet, nivelul bateriei este reprezentat de 8 bare verzi. Când bateria este aproape goală, nivelul acesteia este reprezentat de o bară roșie.



„SOLAR ENERGY”

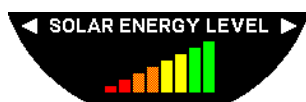







Indică nivelul actual de energie solară primit de ceas.

! INFO

Rețineți: Nivelul de energie este reprezentat de barele colorate. Scala completă corespunde unei expuneri la lumina soarelui.



WATCH SETTINGS

-  „Pair with phone”
-  „CONNECTION” (Setări privind conexiunea)
-  System
-  User profile
-  Calibration
-  About
-  E-labelling (Etichetare electronică)



„Pair with phone”



: disponibil numai în modul neasociat

Când ceasul funcționează în modul neasociat, aveți opțiunea de a-l asocia cu telefonul în orice moment.

INFO

Rețineți faptul că datele memorate în ceas vor fi șterse dacă confirmați această opțiune.

Rețineți: Este necesară instalarea celei mai recente versiuni a aplicației Tissot T-Connect pe telefonul dumneavoastră.



„CONNECTION” (Setări privind conexiunea)

În acest submeniu, puteți regla setările pentru conectarea ceasului la telefon.

„Alerts” (Alerte privind conexiunea)



Activarea sau dezactivarea alertelor privind comunicarea.

! INFO

Rețineți: Dacă această setare este activă, ceasul vă va informa de fiecare dată când se conectează la sau se deconectează de la telefon.

„Notification”



Activarea sau dezactivarea funcției de primire a notificărilor de la telefon.

! INFO

Rețineți: Dacă această setare este activă, ceasul va primi notificări de la telefon.

„Unpair from phone” (Deconectarea ceasului de la telefon)

Această acțiune deconectează ceasul de la telefonul dumneavoastră și nu permite sincronizarea datelor dumneavoastră în aplicația Tissot T-Connect.



System

În submeniul „System”, puteți regla opțiunile pentru sistemul ceasului.

„Language”

În submeniul „Language”, puteți seta limba ceasului dumneavoastră. Consultați capitolul „Compatibilitate” pentru a afla ce limbi sunt acceptate de ceasul dumneavoastră.

„Time (data și ora)”

În submeniul „Time” (Dată și oră), puteți regla toate setările privind data și ora ceasului, precum și formatul de afișare a datei și orei, și prima zi a săptămânii.

„Code”

În submeniul „Password”, puteți gestiona parola ceasului. Atunci când parola este activată, ceasul se blochează automat atunci când se deconectează de la telefon sau dacă apăsați simultan pe butoanele „START” și „BACK”.

„Sounds”

În submeniul „Sounds”, puteți seta semnalele acustice și de vibrație pentru notificări și pentru navigarea prin meniurile ceasului.

INFO

Rețineți: Sunetele și vibrațiile alarmei și temporizatorului sunt întotdeauna active indiferent de acest parametru.

„Units”

În submeniul „Units”, puteți regla toate unitățile ceasului.

„Energy saving”

Submeniul „Energy saving” vă permite să gestionați consumul ceasului dumneavoastră.

Activarea și dezactivarea modului „Auto sleep”

ⓘ INFO

Rețineți: Când este activat acest mod, ceasul intră automat în modul de veghe atunci când nu a fost purtat timp de cel puțin 2 ore. Când ceasul se află în modul de veghe, acele sunt oprite, iar ecranul, retroiluminarea și funcția Bluetooth® sunt oprite pentru a economisi energie.

Puteți introduce manual acest mod prin selectarea funcției „Enter sleep mode”.



Activarea și dezactivarea „Eco mode”

Acest mod crește durata de viață a bateriei reducând performanța ceasului. De exemplu, conexiunea cu telefonul este mai lentă, iar vibrațiile și retroiluminarea sunt dezactivate.

Mai jos găsiți o listă completă a funcțiilor care sunt diminuate pentru a extinde durata de viață a bateriei:

- Vibrația este dezactivată
- Soneria este dezactivată, cu excepția alarmelor și a temporizatorului
- Retroiluminarea automată este dezactivată, însă retroiluminarea manuală este încă disponibilă
- Altimetrul își reîmprospătează altitudinea la fiecare 5 secunde
- Modul Chrono afișează mesajul „IN PROGRESS” în locul orei actuale

„Restore to factory settings”

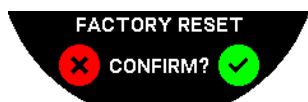

Din acest submeniu puteți restabili ceasul la setările din fabrică.

ⓘ INFO

Rețineți: Dacă optați să restabiliți ceasul la setările din fabrică, toate datele care nu sunt încă sincronizate cu aplicația mobilă Tissot T-Connect vor fi pierdute. Conexiunea cu telefonul dumneavoastră va fi ștearsă și va trebui să eliminați ceasul din setările de conectare ale telefonului dacă vă doriți să inițiați o nouă procedură de conectare.



User profile

În submeniul „User profile”, puteți schimba toate detaliile legate de profilul de utilizator, precum și setările privind primirea alertelor.

„Move alerts”



Activarea și dezactivarea funcției de primire a alertelor când nu vă deplasați suficient.

! INFO

Rețineți: Dacă nu v-ați deplasat suficient timp de o perioadă de timp, ceasul emite o alertă care vă solicită să vă deplasați.

„Goal alerts”



Activați/Dezactivați alertele care vă înștiințează în momentul în care atingeți obiectivul numărului de pași zilnici pe care l-ați stabilit.



Calibration

În submeniul „Calibration”, puteți calibra și regla toți senzorii și toate motoarele ceasului.

„Compass”

Pentru a maximiza precizia busolei, puteți regla valoarea corectă a declinării magnetice (pentru loc și dată), fie automat, fie manual. Puteți, de asemenea, calibra busola după cum este explicat în capitolul „NAVIGAȚIE/Busolă”.

„Barometer”

Pentru a obține cele mai exacte valori ale barometrului, puteți regla emisfera și zona climatică în funcție de locația dumneavoastră geografică.

„Altimeter”

Pentru a obține cele mai exacte valori ale altimetrului, puteți regla emisfera și zona climatică în funcție de locația dumneavoastră geografică.

„Motors”

Când acele ceasului nu mai afișează ora corectă, puteți calibra automat motoarele din acest submeniu. Această sincronizare are loc automat în fiecare noapte.



About

În submeniul „About”, puteți obține detalii complete despre ceas.



E-labelling (Etichetare electronică)

În meniul „About”, veți găsi toate informațiile despre etichetarea electronică



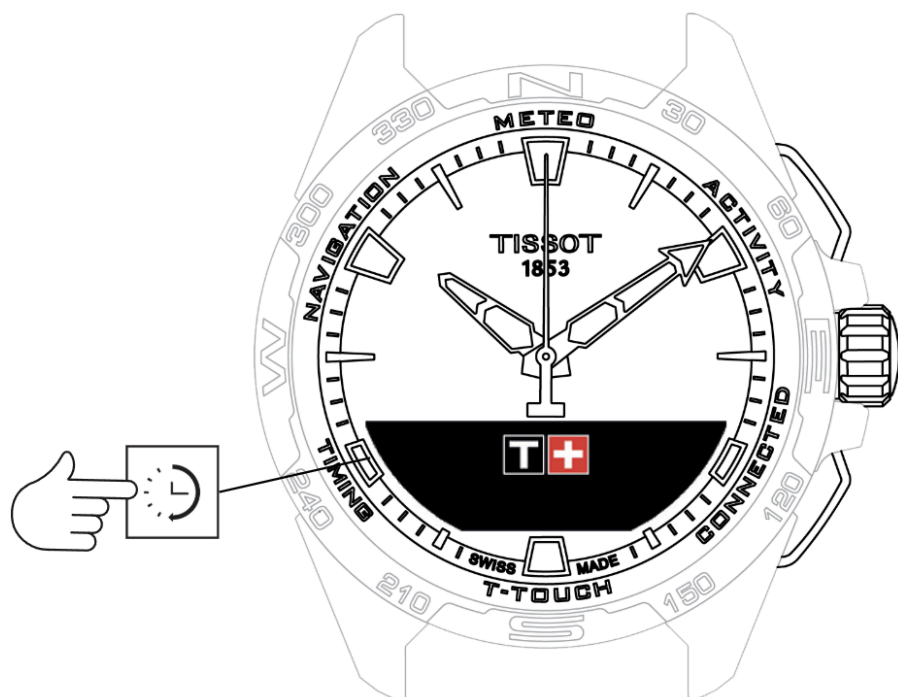

TIMING (Cronometrare și alarmă)



Accesarea funcțiilor „TIMING” (Cronometrare și alarmă):

1. Deblocați ceasul cu o apăsare lungă pe butonul START.
2. Apăsați pe zona tactilă „TIMING”.

Prin apăsarea și rotirea coroanei veți avea acces la următoarele funcții:

-  **CHRONO** (Cronometrare)
-  **TIMER**
-  **ALARM**

Rețineți: Puteți reveni în orice moment cu ajutorul butonului BACK.



CHRONO (Cronometrare)



În modul „CHRONO”, sunt disponibile diverse tipuri de cronometrare în plus față de cronometrarea elementară, precum cronometrarea turei și cronometrarea intermediară.

Activarea funcțiilor de cronometrare:

1. Apăsați scurt pe butonul „START” pentru a porni temporizatorul
2. Apăsați scurt pe butonul „BACK” pentru a introduce un timp intermediar (de exemplu, durata unei ture sau sosirea primului alergător)
3. Apăsați scurt pe butonul „START” pentru a opri temporizatorul (de exemplu, sfârșitul ultimei ture sau sosirea ultimului alergător)
4. Apăsați scurt pe butonul „START” pentru a reseta temporizatorul la zero

Pentru a alege între cronometrarea de tip tură și cronometrarea intermediară:

- Selectați „Set mode” prin apăsarea și rotirea coroanei. Veți avea acum acces la „Set mode”, care vă permite să alegeți între tipurile de cronometrare, precum și la „LOGBOOK”, pentru cei mai recente timpi înregistrați.

-  **LAP (Cronometrare tură)**
-  **SPLIT (Cronometrare intermediară)**
-  **LOGBOOK**



LAP (Cronometrare tură)

Funcția de cronometrare a turelor este un temporizator pentru măsurarea duratei unei ture pentru un singur alergător, autovehicul etc. Limita maximă de măsurare: 99 zile 23 ore 59 minute 59 secunde.



SPLIT (Cronometrare intermediară)

Funcția de cronometrare intermediară este un temporizator pentru măsurarea duratei totale a unei curse pentru până la 99 de alergători sau autovehicule care participă la același eveniment cronometrat. De exemplu: măsurarea timpului de sosire a mai multor alergători într-o cursă de 100 de metri.







LOGBOOK

Indiferent de tipul de asociere, funcția „LOGBOOK” vă oferă acces la ultima cronometrare efectuată, precum și la unele statistici specifice tipului de cronometrare. Pentru a accesa aceste detalii, apăsați și rotiți coroana.

! INFO

Rețineți: Datele memorate sunt șterse atunci când începeți o nouă cronometrare de la zero.

- Citirea datelor memorate privind durata unei ture:
 -  : în modul neasociat, toți timpii mășurați de funcția de cronometrare a turelor sunt memorați și pot fi afișați pe ceas prin funcția „LOGBOOK”, împreună cu statisticile privind durata totală a cursei și timpii cei mai rapizi, cei mai lenți și medii ai turelor.
 -  : în modul asociat, veți găsi, de asemenea, cei mai recentți timpți înregistrați în aplicația T-Touch Connect Solar. În rubrica istoric, veți avea, de asemenea, acces la cele mai recente cronometrări efectuate.

- Citirea datelor memorate privind timpul intermediar:
 -  : în modul neasociat, toți timpii mășurați de funcția de cronometrare intermediară sunt memorați și pot fi afișați pe ceas prin funcția „LOGBOOK”.
 -  : în modul asociat și cu temporizatorul resetat la zero, puteți consulta cei mai recentți timpți înregistrați în aplicația T-Touch Connect Solar. În rubrica istoric, veți avea, de asemenea, acces la cele mai recente cronometrări efectuate.



TIMER



Funcția „TIMER” vă permite să porniți o numărătoare inversă de până la 23 de ore, 59 minute și 59 secunde.

1. Pentru a regla durata numărării inverse, apăsați și rotiți coroana
2. Apăsați scurt butonul „START” pentru a confirma
 - Se va auzi un semnal acustic la sfârșitul numărării inverse
3. Opriți semnalul acustic prin apăsarea simbolului „X” din stânga ecranului MIP sau apăsați butonul BACK
4. Reporniți temporizatorul prin apăsarea simbolului „reîncărcare” din dreapta ecranului MIP sau apăsați pe
 -  : în modul asociat, setările privind numărătoarea inversă pot fi reglate și inițiate din aplicația T-Touch Connect Solar.



ALARM

Ceasul T-Touch Connect Solar este prevăzut cu o funcție de alarmă. O alarmă poate să reapară la diferite intervale. Puteți programa 30 de alarme diferite.

-  Setarea unei alarme
-  Modificarea, activarea sau dezactivarea unei alarme



Setarea unei alarme

- : în modul neasociat, setarea se efectuează numai de pe ceas:

1. Apăsați pe coroana
 - „ADD ALARM”
2. Apăsați pe coroana
3. Utilizați coroana pentru a introduce ora alarmei, apoi confirmați
4. Utilizați coroana pentru a specifica repetarea alarmei:

ONCE:	alarma va suna o singură dată
WEEKDAY:	alarma va suna în fiecare zi a săptămânii (de luni până vineri)
EVERY DAY:	alarma va suna în fiecare zi (de luni până duminică)
PERZONALIZED:	alarma va suna în zilele săptămânii selectate de utilizator, prin apăsarea și rotirea pentru selectarea zilei/zilelor dorite

- : în modul asociat, alarmele pot fi, de asemenea, configureate și reglate direct din aplicația T-Touch Connect Solar.



Atunci când sună alarma, puteți fie să o opriți, fie să o amânați; în acest caz, alarma se va repeta 5 minute mai târziu. Rețineți: sunt posibile maximum 3 amânări.



1. Oprirea alarmei: apăsați „X” sau BACK
2. Amânarea alarmei: apăsați „ZZ” sau START



Modificarea, activarea sau dezactivarea unei alarme

-  : în modul neasociat, setarea se efectuează numai de pe ceas:
 1. Apăsați pe coroana
 2. Utilizați coroana pentru a selecta alarma care urmează să fie modificată
 3. Utilizarea coroanei vă oferă trei opțiuni:
 - „Enable”/„Disable”?: Activarea sau dezactivarea alarmei
 - „Modify?”: Modificarea alarmei
 - „Delete?”: Ștergerea unei alarme sau a tuturor alarmelor
-  : în modul asociat, alarmele pot fi, de asemenea, modificate direct din aplicația T-Touch Connect Solar.



NAVIGATION

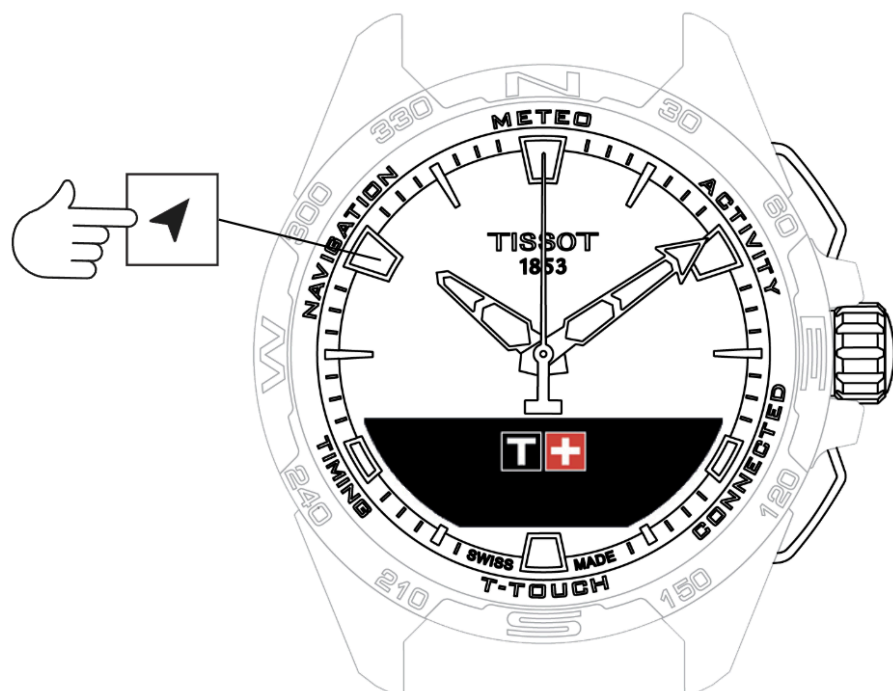



Accesarea funcțiilor „NAVIGATION”:

1. Deblocați ceasul cu o apăsare lungă pe butonul START.
2. Apăsați pe zona tactilă „NAVIGATION”
 - Apăsați coroana pentru a avea acces la funcția busolă cu modul de afișare ales.

În mod implicit, busola va indica nordul magnetic. Sunt disponibile alte moduri de afișare, precum indicarea nordului geografic sau a direcției azimutale.

- Prin apăsarea pentru a doua oară a coroanei în timp ce îl rotiți veți avea acces la următoarele funcții:

-  Set mode
-  Azimuth

-  Calibrare
-  Glosar

 **INFO**

Rețineți: Puteți reveni în orice moment cu ajutorul butonului BACK.



Set mode

Sunt disponibile trei tipuri de indicații: „Magn. North” (nordul magnetic), „True north” (nordul geografic) și „Azimuth” (direcția azimutală).

- Selectați indicația dorită, prin apăsarea și rotirea coroanei.

! INFO

Notă: În modul „Azimuth”, ceasul T-Touch Connect Solar indică direcția azimutală (traectoria) pe care trebuie să o urmați.



Azimuth

„Set azimuth”

Azimutul este unghiul orizontal dintre direcția unui obiect (traiectoria) și nordul geografic. Azimutul se măsoară de la nord în grade, de la 0° la 359°, și poate fi reglat prin apăsarea și rotirea coroanei. Atunci când utilizați busola în modul azimut, săgețile roșii de pe ecranul MIP vă afișează direcția în care să rotiți ceasul astfel încât secundarul să indice către direcția azimutală programată (traiectoria).

În modul azimutal, ceasul T-Touch Connect Solar emite un semnal acustic și afișează un semnal vizual („Go”) atunci când axa 6 h-12 h a ceasului este aliniată cu direcția azimutală setată. Direcția minutarului reprezintă direcția azimutală în raport cu nordul geografic, în timp ce direcția orarului reprezintă nordul geografic.

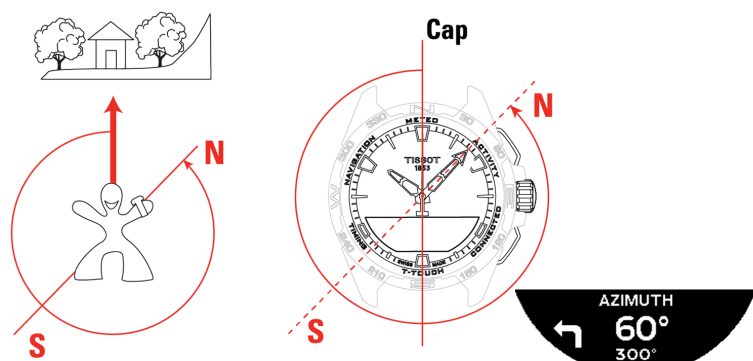



Calibrare

Diversi factori afectează precizia funcției busolei și, prin urmare, este posibil să fie necesară recalibrarea busolei.

1. Pentru calibrare optimă, asigurați-vă că vă aflați în aer liber și departe de orice corp metalic sau magnetic.
2. Aveți acum 60 de secunde în care să mișcați încheietura mâinii destul de rapid în forma cifrei opt până când auziți un scurt semnal sonor sau până când vedeți mesajul „Calibrated” afișat pe ecranul MIP, indicând astfel că acțiunea de calibrare este finalizată.
3. Dacă pe ecranul MIP apare mesajul „Calibration is unsuccessful”, înseamnă că operațiunea de calibrare a eșuat și trebuie să o reporniți.

INFO

Notă: Pentru calibrare cu precizie, ceasul nu trebuie ținut orizontal în timpul mișcărilor în forma cifrei opt și nu este necesară efectuarea unei forme de opt perfecte, cel mai important lucru este ca ceasul să se miște în mediul său.



Glosar

În modul busolă, ceasul indică nordul magnetic. Sunt disponibile alte moduri de afișare, precum indicarea nordului geografic sau a direcției azimutale.

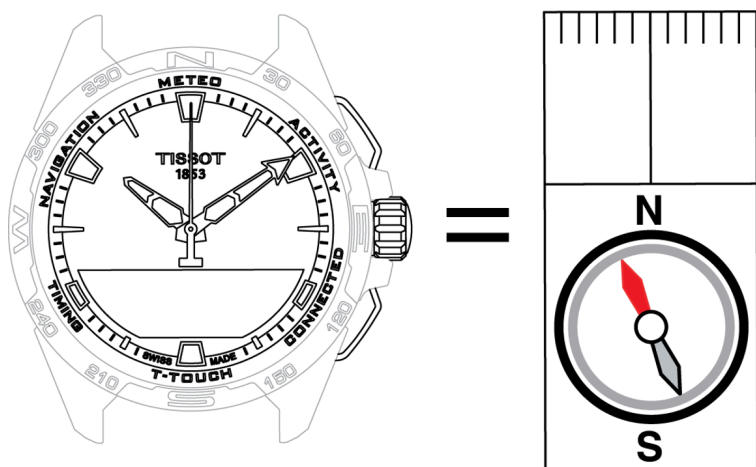

Pe o hartă geografică a lumii, liniile verticale (meridianele) converg către Polul Nord geografic (gN), indicând astfel direcția acestuia. Acul unei busole standard, care este de obicei roșu, indică Polul Nord magnetic (mN). Unghiul (α) dintre aceste două direcții, gN și mN, se numește declinație magnetică. Valoarea declinației magnetice depinde, așadar, de locația dumneavoastră pe glob.

În plus, Polul Nord magnetic se află în continuă deplasare. Așadar, valoarea declinației magnetice depinde, de asemenea, de dată. Când valoarea corectă a declinației magnetice (pentru locație și dată) este configurată, fie automat, fie manual, (consultați procedura de configurare în cadrul rubricii „T-Touch”), minutarul ceasului T-Touch Connect Solar indică spre nordul geografic (gN). Când declinația magnetică este resetată la zero, ceasul indică nordul magnetic (mN).

Valorile și datele declinației magnetice sunt afișate pe hărțile topografice sau pot fi căutate cu ajutorul pachetelor software specifice disponibile pe internet.

Pentru lumea întreagă: www.ngdc.noaa.gov/geomag/calculators/magcalc.shtml

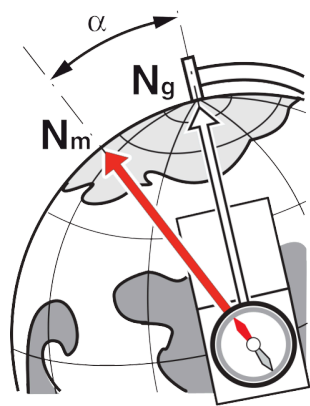

Precizie: $\pm 8^\circ$

Rezoluție: 1°

Notă 1:





Pentru o indicare mai precisă a nordului, țineți ceasul cât mai orizontal posibil.

Notă 2:

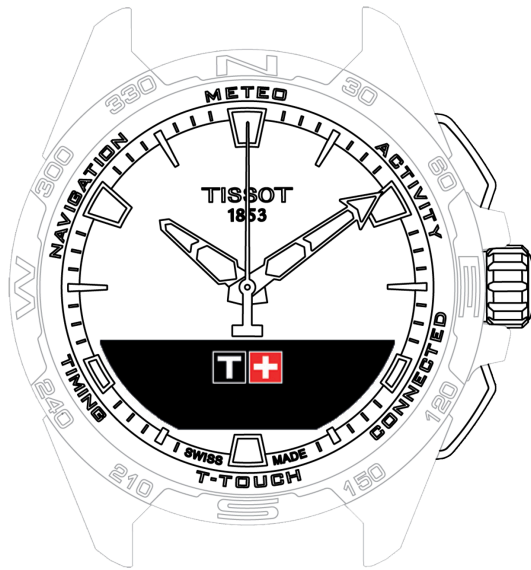
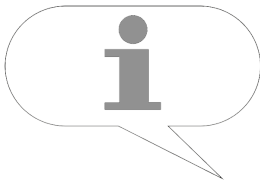
Funcția busolă, ca orice altă busolă, nu trebuie utilizată în apropierea unui corp metalic sau magnetic și trebuie utilizată, de preferință, în aer liber. În cazul în care aveți îndoieli, puteți recalibra busola.

INFORMAȚII GENERALE



-  Operațiuni de bază
-  Resetarea parolei cu un smartphone
-  Resetarea parolei de la ceas
-  Compatibilitate
-  Versiuni și caracteristici noi



Operațiuni de bază

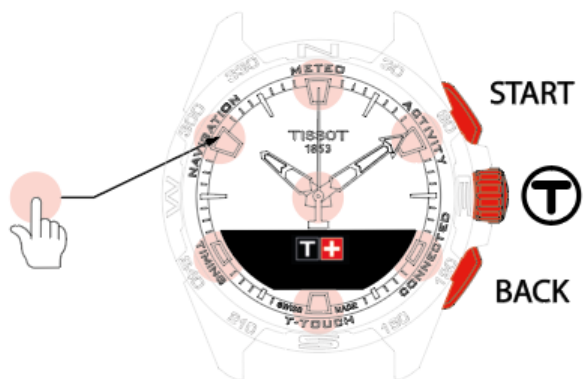

: Zone tactile



: Ecran MIP

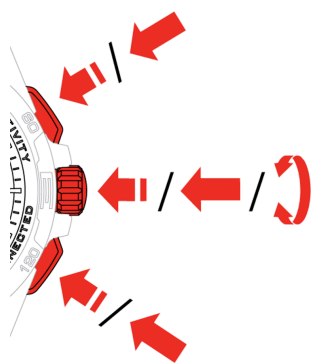

: Apăsare lungă (mai mult de ½ secundă)



: Rotație (se aplică doar coroanei)



: Apăsare scurtă (mai puțin de ½ secundă)

Buton START:

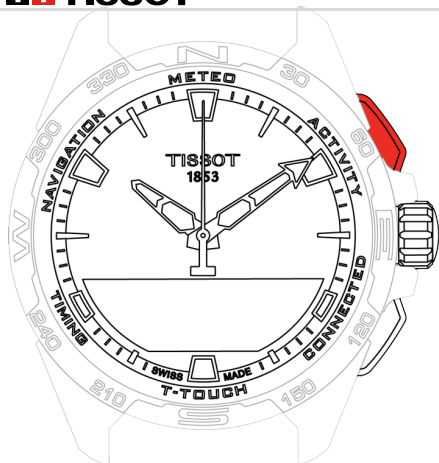

Apăsare scurtă: porniți sau opriți cronometrul / numărătoarea inversă

 /  : Apăsare lungă: blocare/deblocare ceas

Buton BACK:

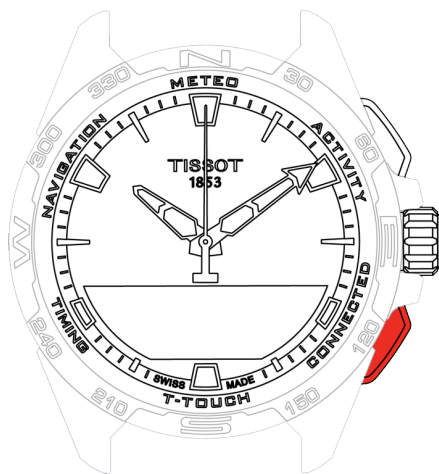

- Apăsare lungă: reveniți la meniul principal
- Apăsare scurtă: resetați cronometrul / numărătoarea inversă
- Apăsare scurtă: anulați o setare / respingeți un apel primit / opriți o alarmă / reveniți la ecranul anterior sau ieșiți dintr-un mod

Coroană:

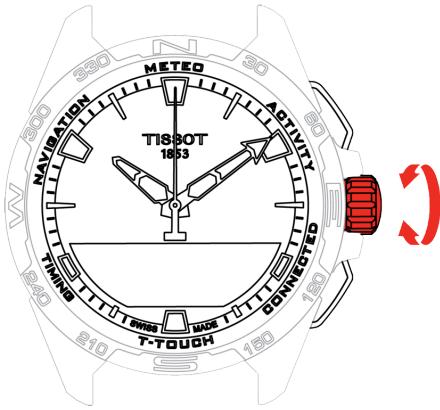





- Rotație: navigați / derulați prin funcții și meniuri / modificați o valoare
- Apăsare lungă: activați iluminarea de fundal a ecranului
- Apăsare scurtă: confirmați / intrați într-un submeniu / amânați o alarmă / opriți sunetul alarmei în timpul unui apel primit

! INFO

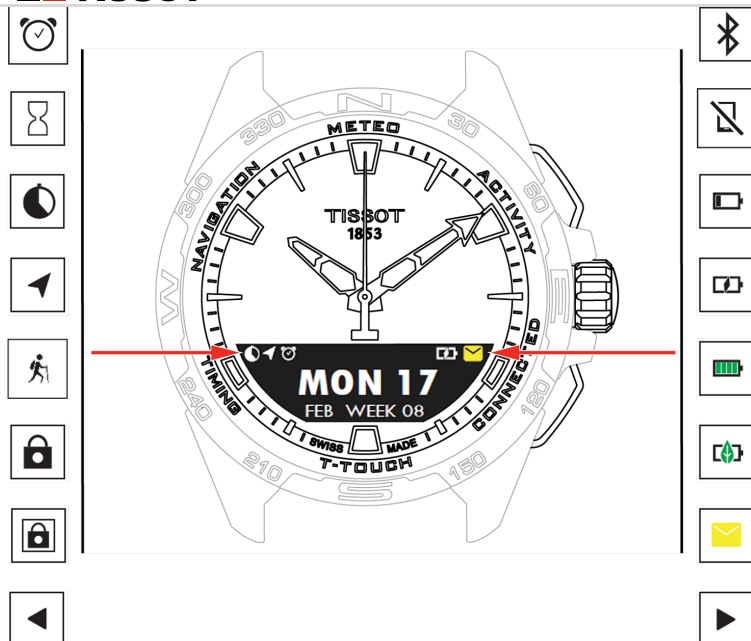
Notă: Toate acțiunile tactile pot fi înlocuite de utilizarea butoanelor și a coroanei.

Pentru a activa funcțiile ceasului dumneavoastră T-Touch Connect Solar, este suficientă o apăsare ușoară pe butoane sau apăsarea pe cadran. Forța excesivă poate deteriora ceasul.





-  Unul sau mai multe alarme active
-  Numărătoare inversă în desfășurare
-  Cronometru în funcțiune
-  Navigare în desfășurare
-  Activitate în desfășurare
-  Ceas blocat
-  Ceas blocat în modul securizat (parolă)
-  Ecran disponibil în stânga
-  Bluetooth® activat
-  Ceas deconectat
-  Baterie descărcată

-  Baterie în curs de încărcare

-  Baterie încărcată

-  Ceas în modul Eco

-  Notificări necitite

-  Ecran disponibil în dreapta

Resetarea parolei cu un smartphone

Dacă ați uitat parola, iar ceasul este blocat, aceasta poate fi resetată folosind aplicația ceasului T-Touch Connect Solar, după cum se indică în procedura de mai jos:

- Ceasul este asociat cu și conectat la un smartphone.
1. Deschideți fila „PARAMETERS” cu ajutorul aplicației.
 2. Apăsați pe meniul „My watch”.
 3. Apoi, din „CONFIGURATION”, apăsați „Watch password”.
 4. Apăsați butonul „RESET PASSWORD”.

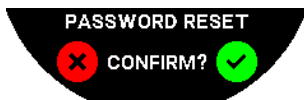

5. Pe ecranul MIP al ceasului T-Touch Connect Solar, confirmați acțiunea de resetare.

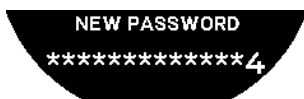

6. Utilizați zonele tactile pentru a vă crea noua parolă.
 - Fiecare zonă corespunde unui caracter: 0, 2, 4, C, 6, 8 și X.
 - Atenție: minimum 6 cifre, maximum 14.

7. După ce ați introdus codul, confirmați cu coroana.
 - Puteți reveni în orice moment la ecranul anterior utilizând butonul BACK.

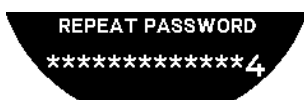

8. Repetați și confirmați noua parolă apăsând pe coroana.

Resetarea parolei de la ceas

Dacă ați uitat parola, iar ceasul este blocat, aceasta poate fi resetată folosind aplicația ceasului T-Touch Connect Solar, după cum se indică în procedura de mai jos:

- Ceasul este blocat cu o parolă.

1. Apăsați și mențineți apăsat butonul START;

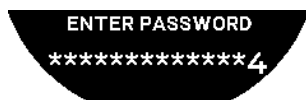

- Pe ecranul MIP al ceasului T-Touch Connect Solar se afișează ecranul de mai sus.

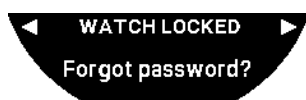

2. Rotiți coroana pentru a derula prin meniul „Code forgotten”.

3. Confirmați cu coroana pentru a efectua procedura de resetare.

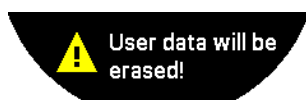

4. Apăsați pe coroana.



5. Confirmați pentru a reseta ceasul la setările din fabrică.

- Ceasul va fi resetat și va reporni. Acesta nu va mai fi recunoscut în aplicația de pe smartphone.

6. Deschideți fila „PARAMETERS” cu ajutorul aplicației.

7. Apăsați pe meniul „My watch”.

8. Apoi, din „CONFIGURATION”, apăsați pe butonul „REMOVE WATCH” pentru a șterge setările ceasului de pe smartphone.

- Pentru iOS, ștergeți ceasul din lista telefonului de periferice Bluetooth®.

9. Confirmați ferestrele pop-up pentru a finaliza ștergerea setărilor de pe aplicație.

După ce setările ceasului au fost șterse de pe aplicația T-Touch Connect Solar a smartphone-ului, procedura de asociere dintre ceas și aplicație trebuie să fie repetată, pentru a permite din nou comunicarea dintre acestea, consultați [Utilizarea ceasului T-Touch Connect Solar asociat unui smartphone](#).



Compatibilitate

Ceasul T-Touch Connect Solar este prevăzut cu o funcție Bluetooth® și necesită utilizarea unui smartphone care îndeplinește următoarele cerințe:

Cerințe Android	Sistem de operare 9.0 sau o versiune superioară. Această versiune a sistemului este disponibilă din 7 martie 2018. Majoritatea dispozitivelor fabricate după această dată vor îndeplini aceste cerințe.
Cerințe Apple iOS	iOS 16 sau o versiune superioară. Compatibilitate cu iPhone disponibilă din septembrie 2022.
Cerințe Huawei	HarmonyOS 2.0 sau o versiune superioară. Disponibil pentru unele smartphone-uri Huawei din iunie 2021.

Tissot se asigură că produsele sale sunt compatibile cu dispozitive mobile Android, cele mai cunoscute și mai utilizate pe scară largă la nivel mondial. Totuși, anumite dispozitive nu sunt compatibile cu T-Touch Connect Solar:

- Xiaomi Mi 8 lite international version;
- Blackberry Key2 LE;
- Samsung A21S;
- Sony XZ3;
- Caterpillar S60.

Aplicația T-Touch Connect Solar este acceptată numai în următoarele țări și limbi:

Țări acceptate	Seturi de caractere acceptate (notificări)	Limbile aplicației	Limbile ceasului
Albania	Afrikaans	Germană	Germană
Germania	Albaneză	Engleză	Engleză

Țări acceptate	Seturi de caractere acceptate (notificări)	Limbile aplicației	Limbile ceasului
Andorra	Germană	Chineză (simplificată)	Chineză (simplificată)
Australia	Engleză	Chineză (tradițională)	Coreeană
Austria	Bască	Coreeană	Spaniolă
Belarus	Bretonă	Daneză	Franceză
Bosnia și Herțegovina	Catalană*	Spaniolă	Italiană
Belgia	Chineză (simplificată)	Finlandeză	Japoneză
Bulgaria	Coreeană	Franceză	Rusă
Canada	Corsicană	Italiană	
Chile	Daneză*	Japoneză	
China	Scoțiană	Olandeză	
Cipru	Spaniolă	Norvegiană	
Columbia	Estonă*	Poloneză	
Coreea	Feroeză	Portugheză	
Croația	Finlandeză*	Română	
Danemarca	Franceză	Suedeză	
Emiratele Arabe Unite	Gaelică		
Spania	Galiciană		

Țări acceptate	Seturi de caractere acceptate (notificări)	Limbile aplicației	Limbile ceasului
Estonia	Galeză*		
Statele Unite ale Americii	Maghiară*		
Finlandeză	Indoneziană		
Franța	Irlandeză		
Gibraltar	Irlandeză (Gaelică)* (ortografie tradițională)		
Grecia	Islandeză		
Groenlanda	Italiană		
Hong Kong	Japoneză		
Ungaria	Kurdă		
Insulele Feroe	Leoneză		
Irlanda	Lituaniană		
Islanda	Luxemburgheză		
Israel	Malaieză		
Italia	Maneză		
Japonia	Olandeză*		
Iordania	Norvegiană		
Kosovo	Occitană		
Letonia	Poloneză		

Țări acceptate	Seturi de caractere acceptate (notificări)	Limbile aplicației	Limbile ceasului
Liechtenstein	Portugheză		
Lituania	Retoromană		
Luxemburg	Sami de Sud		
Macao	Slovacă		
Macedonia de Nord	Suedează		
Malta	Swahili		
Mexic	Tagalog		
Moldova	Cehă		
Monaco	Valonă		
Munte negru			
Norvegia			
Noua Zeelandă			
Olanda			
Polonia			
Portugalia			
Republica Cehă			
România			
Marea Britanie			

Țări acceptate	Seturi de caractere acceptate (notificări)	Limbile aplicației	Limbile ceasului
San Marino			
Serbia			
Singapore			
Slovacia			
Slovenia			
Suedia			
Elveția			
Taiwan			
Turcia			
Ucraina			
Orașul Vatican			

ⓘ INFO

Rețineți că este posibil ca unele caractere să lipsească.



Versiuni și caracteristici noi

Versiune	Disponibilitate	Modificări
7.3	Noiembrie 2023	ÎMBUNĂTĂȚIRI ȘI REMEDIEREA ERORILOR
6.2	Februarie 2023	<p>BRING ME BACK Ceasul ghidează utilizatorul înapoi în punctul său de pornire, urmând punctele de referință de-a lungul traseului înregistrat (în ordine inversă). Utilizatorul poate alege între două moduri ale funcției „BRING ME BACK”: Liniar sau Puncte de referință.</p> <p>MULTI-REGIONAL Ceasul este acum disponibil și în limba coreeană. ÎMBUNĂTĂȚIRI Întrebarea privind parola ceasului a fost eliminată. În cazul în care calitatea datelor GNSS este insuficientă sau indisponibilă, ceasul informează utilizatorul că nu mai salvează punctele de referință. Dacă, indiferent de motiv, lipsesc puncte de date GNSS, distanța parcursă în intervalul de timp corespunzător este calculată pe baza pedometrului. Acele ceasului pot fi oprite în afara afișajului prin apăsarea scurtă a butonului T0 atunci când ceasul este blocat. ÎMBUNĂTĂȚIRI ȘI REMEDIEREA ERORILOR</p>
6.1	Noiembrie 2022	ÎMBUNĂTĂȚIRI ȘI REMEDIEREA ERORILOR
6.0	Iulie 2022	<p>ACTIVITATE - LOCAȚIE GPS Acum puteți înregistra activități în aer liber prin urmărire prin GPS. Activați noua funcție pe ceasul dumneavoastră și găsiți traseul parcurs în aplicație. ACTIVITATE - BRING ME BACK În timpul unei activități, ceasul îl ghidează pe utilizator înapoi la punctul de începere, folosind GPS-ul și busola. ALTIMETER Ceasul calibrează automat altitudinea de două ori pe zi. PAROLĂ Adăugarea procedurii de resetare a parolei ceasului, fie din aplicație, fie de pe ceas. ÎMBUNĂTĂȚIRI ȘI REMEDIEREA ERORILOR</p>

Versiune	Disponibilitate	Modificări
5.2	Februarie 2022	ÎMBUNĂTĂȚIRI ȘI REMEDIEREA ERORILOR
5.0	Noiembrie 2021	OUTDOOR TRACKER Adăugarea metrului de altitudine diferențial: afișează câștigurile și pierderile de altitudine cumulate, precum și vitezele medii de urcare și coborâre pe verticală. NBA Rezultatele meciului echipei dumneavoastră preferate sunt partajate în timp real pe ceasul dumneavoastră. MULTI-REGIONAL Traducere nouă a ceasului în japoneză.
4.1	August 2021	OUTDOOR TRACKER Utilizatorul poate salva datele de urmărire când desfășoară o activitate în aer liber cu ceasul: Durata activității, numărul de pași, numărul de calorii și altitudinea curentă NOTIFICĂRI ALE APLICAȚIILOR DE CICLISM Notificările aplicațiilor de ciclism ale terților sunt afișate cu o pictogramă specifică
4.0	Iunie 2021	ÎMBUNĂTĂȚIREA INTERFEȚEI CU UTILIZATORUL Pe baza feedback-ului furnizat de clienții noștri: - Tabloul de bord a fost reproiectat cu noi widgeturi și fuzionat cu pagina „My watch” - După o actualizare, sunt afișate avantajele noului ceas sau al noii versiuni a aplicației - Modificarea alarmei și a fusurilor orare a fost simplificată - Nivelul de încărcare a bateriei ceasului și ora personalizată a ceasului sunt afișate în aplicație WIDGET NBA - Meciurile echipei preferate, cu opțiunea de a adăuga un meci în calendarul smartphone-ului dumneavoastră - Toate clasamentele sezonului curent (în funcție de conferință, în funcție de diviziune) și meciurile în finală - Rezultatele și statisticile echipei - Puteți decide să urmăriți altă echipă în orice moment - Jocul următor și ultimul joc sunt afișate, de asemenea, pe ceasul dumneavoastră MULTI-REGIONAL Noi traduceri ale aplicației (daneză, olandeză, finlandeză, norvegiană, poloneză, portugheză și suedeză) ÎMBUNĂTĂȚIRI ȘI REMEDIEREA ERORILOR Îmbunătățiri

Versiune	Disponibilitate	Modificări
		și remedierea erorilor pentru o experiență optimizată a utilizatorului
3.1	Mar. 2021	<p>MULTI-LINGVISTIC: Ceasul este disponibil în engleză, franceză, germană, italiană, spaniolă sau chineză.</p> <p>MULTI-REGIONAL: Date de utilizare pentru locuitorii chinezi sunt memorate în secțiunea China.</p> <p>NOTIFICATIONS: Utilizatorul poate derula printre rândurile de notificări prin rotirea coroanei. WATCH: Există o rază de conectare mai mare între ceas și telefon. BAROMETER: În plus față de acele ceasului, este afișată tendința meteo printr-o pictogramă corespunzătoare.</p>
2.0	Dec. 2020	<p>TIMER: gestionează o listă de numărători inverse în aplicație și pornește direct din aplicație FIND MY PHONE: o nouă funcție de localizare a telefonului, care rulează pe ceas FIND MY WATCH: o nouă funcție de localizare a ceasului, care rulează pe telefon ENERGY: un afișaj detaliat al nivelului bateriei și al nivelului de încărcare solară în secțiunea „QUICK SETTINGS” a ceasului NOTIFICATIONS: O nouă funcție care permite ștergerea tuturor notificărilor PAIRING: Procedură de asociere simplificată: aplicația mobilă detectează cel mai apropiat ceas pentru a stabili legătura. SOUND & VIBRATION: Setare separată a sunetului și vibrației adăugată pentru notificări CONNECTION: reconectare îmbunătățită după îndepărtarea telefonului din raza de acțiune a ceasului timp de mai multe ore.</p>
1.1	Sept. 2020	Versiunea de bază a produsului

Documente

Documente pe acest subiect

- [Garanție](#)
- [Declarație de conformitate \(încărcător fără fir\)](#)
- [Declarație de conformitate](#)