



## T-Touch Connect Solar









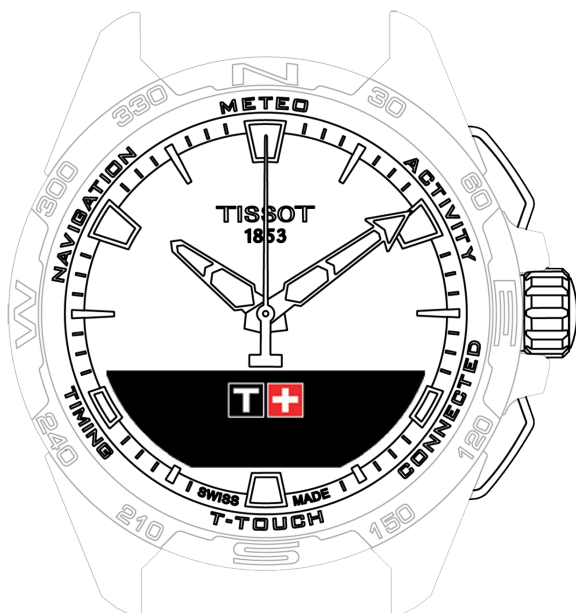

**Strona początkowa**

## Strona początkowa

Gratulujemy wyboru zegarka wyprodukowanego przez Tissot™, szwajcarską firmę założoną w Le Locle w 1853 roku i działającą tam do dziś. Twój zegarek został wykonany z największą starannością, przy użyciu najwyższej jakości materiałów i komponentów, i jest chroniony przed wstrząsami, wahaniami temperatury, wodą i pyłem.



-  REJESTRACJA
-  Clock
-  METEO (Pogoda)
-  ACTIVITY
-  CONNECTED
-  T-TOUCH
-  TIMING (Pomiar czasu i alarm)
-  NAVIGATION (NAWIGACJA)



## REJESTRACJA

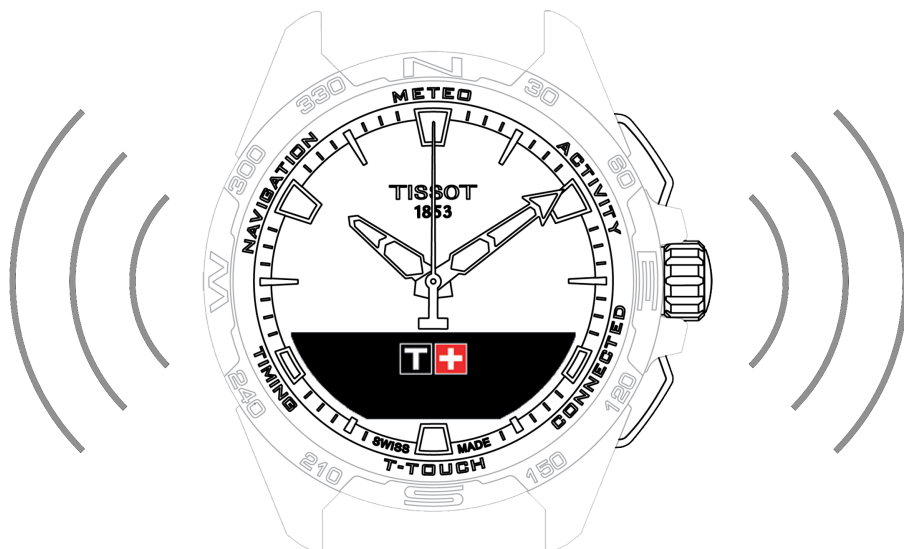

Ładowanie



Włączanie zegarka



Korzystanie z zegarka T-Touch Connect Solar sparowanego ze smartfonem



Korzystanie z zegarka T-Touch Connect Solar niesparowanego ze smartfonem



Ponowne podłączenie zegarka do telefonu



## Ładowanie

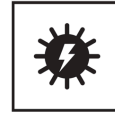

### Dodatkowe informacje

- Ładowarka bezprzewodowa
- Energia słoneczna



## Ładowarka bezprzewodowa

Nie używać adaptera USB (nie znajduje się w wyposażeniu), który zapewnia zasilanie przekraczające 15 W.

Nie używać kabla ani złącza, które są wygięte, skręcone, uszkodzone lub połamane.

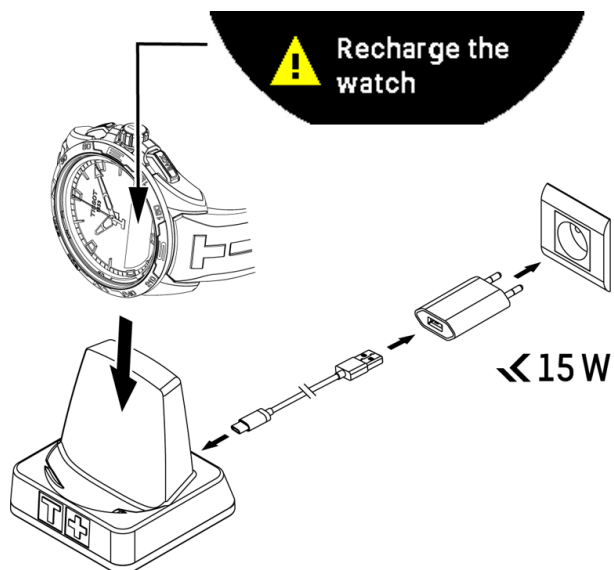

W przypadku pierwszego użycia T-Touch Connect Solar, zalecamy ładowanie za pomocą znajdującej się w wyposażeniu ładowarki T229, przy czym należy pamiętać, aby prawidłowo umieścić T-Touch Connect Solar na ładowarce i aby wskaźnik "Charging" był widoczny na ekranie MIP.

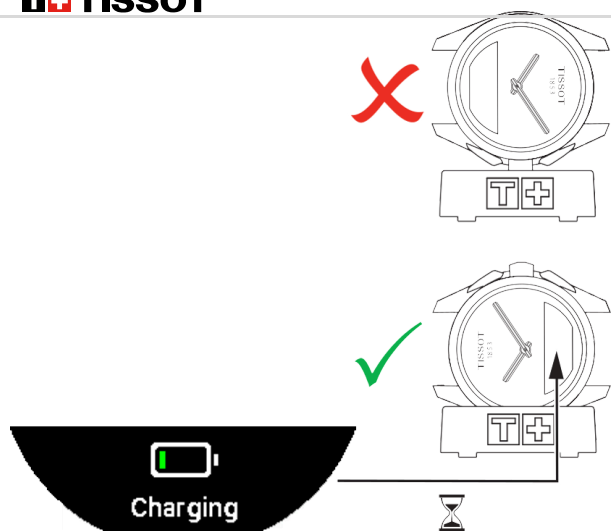

Po umieszczeniu na ładowarce bezprzewodowej, T-Touch Connect Solar ładuje się do pełna w ciągu niecałych 4 godzin.

To bezprzewodowe urządzenie do ładowania spełnia wymogi obwodu PS1, zgodnie z normą EN 62368-1.

## 1. ładowanie

- Po naładowaniu baterii zegarka T-Touch Connect Solar, naciśnij krótko koronkę, aby wybrać wersję językową.



- Potwierdź swój wybór, naciskając krótko koronkę. Dostępne są dwie opcje obsługi zegarka: tryb sparowany ze smartfonem lub niesparowany.



## Energia słoneczna

Jak sama nazwa wskazuje T-Touch Connect Solar wykorzystuje światło, zwłaszcza światło słoneczne, do automatycznego i naturalnego ładowania akumulatora. Takie rozwiązanie ma tę zaletę, że wydłuża czas pracy zegarka.

### ! INFO

Należy pamiętać: Należy unikać bliskiej ekspozycji ( $\leq 20$  cm) zegarka na źródło światła. W żadnym wypadku nie należy w ten sposób przyspieszać ładowania akumulatora.



## Włączanie zegarka

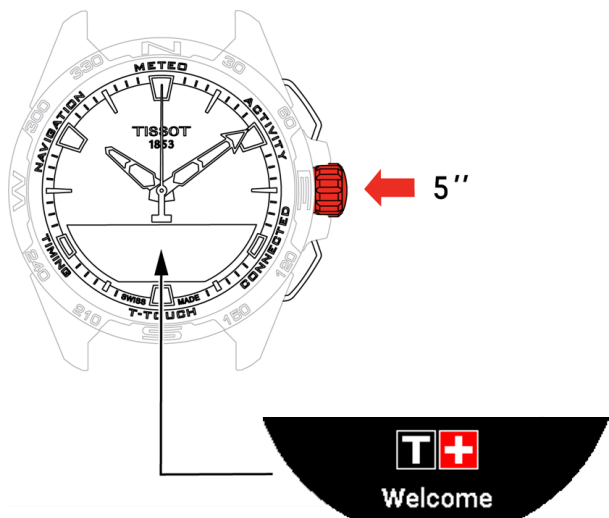

- Naciskaj koronkę przez 5 sekund, aż zaświeci się wyświetlacz MIP.



## Korzystanie z zegarka T-Touch Connect Solar sparowanego ze smartfonem

Tylko tryb sparowany zapewnia dostęp do wszystkich funkcji T-Touch Connect Solar.

Pobierz na smartfon aplikację T-Touch Connect Solar i postępuj zgodnie z informacjami dotyczącymi podłączenia.



Na wyświetlaczu MIP T-Touch Connect Solar pojawi się:

### "PAIR WITH PHONE?"

- Za pomocą koronki wybierz "YES".



### "Install the Tissot app."

- Otwórz aplikację T-Touch Connect Solar w smartfonie.



### "Pair with T-Touch XXX"

- Aplikacja zostanie automatycznie sparowana z najbliższym zegarkiem i wyświetli "PAIRING CODE". Jeśli kod nie jest widoczny na zegarku lub jeśli kod wyświetlany na zegarku różni się od wyświetlanego w aplikacji, kliknij "CANCEL" i zacznij od nowa.

Uwaga: Uwaga: nie jest to krok weryfikacyjny jak opisany poniżej, ale pozwala wybrać właściwy zegarek, jeśli w pobliżu znajduje się ich kilka.



## "PAIRING CODE"

- Potwierdź kod parowania na wyświetlaczu MIP T-Touch Connect Solar oraz w aplikacji T-Touch Connect Solar.
  - WAŻNE: masz tylko 30 sekund na wykonanie tej czynności, zanim zakończy się proces parowania.

## "SET PASSWORD?"

1. W wersjach aż do 6.2, za pomocą koronki możesz wybrać, czy chcesz zabezpieczyć zegarek hasłem. Aktywacja hasła nie jest obowiązkowa, ale zapewnia, że:
  - Treść otrzymanych powiadomień nie jest wyświetlana na zegarku, w celu ochrony Twojej prywatności;
  - Nie można uzyskać dostępu do menu zegarka.

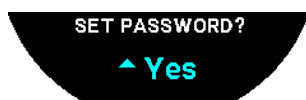

2. Aby ustawić hasło, wybierz "Yes".

## "ENTER CODE"

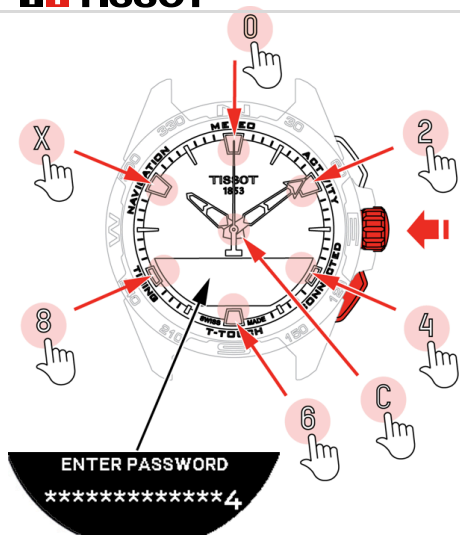

1. Użyj stref dotykowych, aby utworzyć hasło. Każda strefa odpowiada znakowi: 0, 2, 4, C, 6, 8 i X.

- NB: minimum 6 cyfr, maksimum 14.

2. Po wprowadzeniu hasła potwierdź za pomocą koronki. W każdej chwili można się cofnąć za pomocą przycisku BACK.

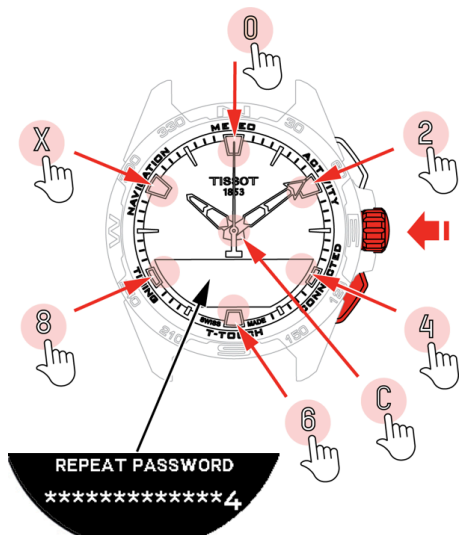

3. Ponownie wprowadź hasło, a następnie potwierdź za pomocą koronki .

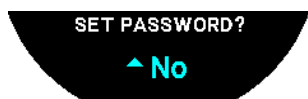

4. Jeśli wolisz nie ustawiać hasła, wybierz "No" i przejdź do następnego kroku.

- Pojawi się komunikat "Setting complete", co oznacza, że konfiguracja została zakończona pomyślnie.
- Wskazówki są ustawione na właściwy czas, a zegarek jest automatycznie zablokowany.

5. Jeśli podczas próby sparowania zegarka z aplikacją Tissot T-Connect wystąpi błąd, wybierz opcję "Retry", aby ponownie rozpocząć proces.

6. Jeżeli problem nadal występuje, należy wykonać podane niżej instrukcje:

- i. Odinstaluj aplikację Tissot T-Connect.
- ii. Przywróć ustawienia początkowe zegarka (przycisk BACK > "CANCEL" lub menu T-TOUCH menu / SETTINGS / System / Restore to factory settings).
- iii. Na ekranie "Home" zegarka naciśnij koronkę.
- iv. Aktywuj Bluetooth w swoim smartfonie.
- v. Usuń zegarek z listy urządzeń Bluetooth w smartfonie.
- vi. Aktywuj połączenie internetowe swojego smartfona.
- vii. Zainstaluj najnowszą wersję aplikacji Tissot T-Connect.
- viii. Uruchom aplikację i zaloguj się na swoje konto, aby rozpocząć ponownie parowanie urządzeń.



## Korzystanie z zegarka T-Touch Connect Solar niesparowanego ze smartfonem

Na ekranie MIP T-Touch Connect Solar wyświetli się:

### "PAIR WITH PHONE?"

- Za pomocą koronki wybierz "No".

### "SET PASSWORD?"

1. Za pomocą koronki wybierz, czy chcesz zabezpieczyć zegarek hasłem. Aktywacja hasła uniemożliwia dostęp do menu zegarka.

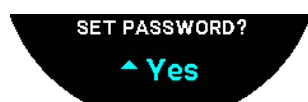

2. Aby zdefiniować hasło, wybierz "Yes".

### "ENTER PASSWORD"

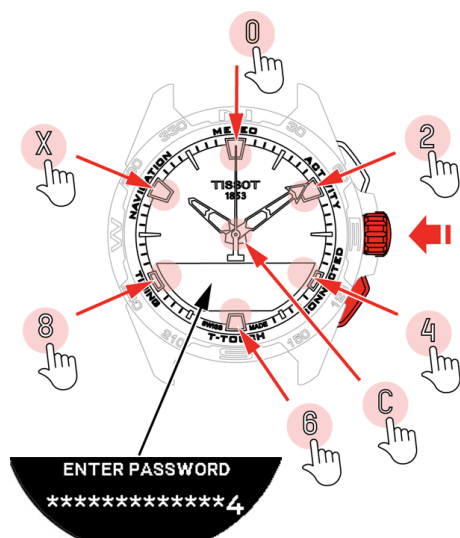

1. Użyj stref dotykowych, aby utworzyć swoje hasło. Każda strefa odpowiada jednemu znakowi: 0, 2, 4, C, 6, 8 i X.

- NB: minimum 6 cyfr, maksimum 14.

2. Po wpisaniu hasła, zatwierdź za pomocą koronki. Do poprzedniego ekranu można powrócić w dowolnym momencie, za pomocą przycisku BACK.

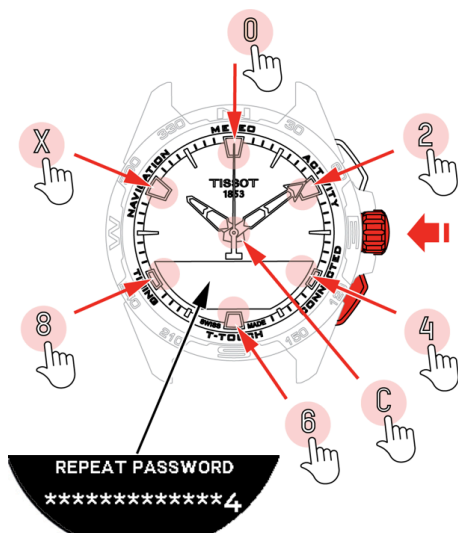

3. Wprowadź hasło ponownie, a następnie potwierdź koronką.

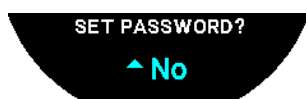

4. Aby uniknąć definiowania hasła, wybierz "No" i przejdź do następnego kroku.

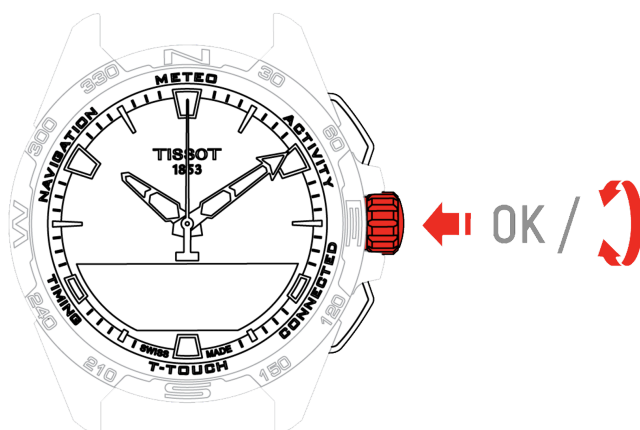

5. Do ręcznej regulacji ustawień zegarka służy koronka:

**"GENDER"**

- Mężczyzna, kobieta lub nieokreślony.

- Centymetry lub stopy;
- Wpisz swój wzrost.

## **"WEIGHT UNIT"**

- Kilogramy lub funty;
- Wpisz swoją wagę.

## **"DATE FORMAT"**

- DD.MM.YY (dzień.miesiąc.rok) lub MM.DD.YY (miesiąc.dzień.rok).

## **"DATE OF BIRTH"**

- Wybierz rok, miesiąc i dzień.

## **"DATE"**

- Wpisz dzisiejszą datę.

## **"TIME FORMAT"**

- 24-godzinny lub 12-godzinny.

## **"TIME 1" (Czas)**

- Wpisz czas.

Pojawia się komunikat "Setup completed", co oznacza, że instalacja została pomyślnie zakończona.

Wskazówki ustawiają się, wskazując właściwą godzinę, a zegarek automatycznie się blokuje.



## Ponowne podłączenie zegarka do telefonu

Gdy zegarek ma połączenie z telefonem, jest to sygnalizowane ikoną 

Gdy zegarek chwilowo znajdzie się poza zasięgiem telefonu, przez 2 godziny będzie próbował ponownie nawiązać połączenie. Jest to sygnalizowane ikoną „ponowne łączenie”. W takiej sytuacji wystarczy zbliżyć zegarek do telefonu na odległość kilku metrów, aby ponownie nawiązać połączenie, pod warunkiem, że system Bluetooth telefonu jest aktywny.

Po upływie tego czasu, w celu zaoszczędzenia energii w akumulatorze, zegarek odłączy sygnał Bluetooth; nie będzie wyświetlana ikona połączenia. Począwszy od wersji 2.0, aby ponownie aktywować sygnał, wystarczy nacisnąć jeden z przycisków (BACK / START / KORONKA). Ikona „ponowne łączenie” zostanie natychmiast wyświetlona.



## Clock

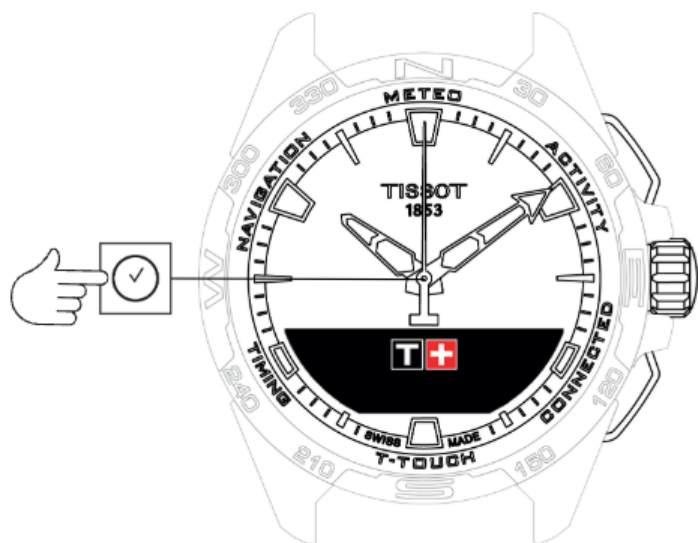

### Aby uzyskać dostęp do funkcji "Clock":

1. Odblokuj zegarek, długo naciskając przycisk START.
2. Naciśnij strefę dotykową "Clock".
  - Naciśnięcie i obrócenie koronki umożliwia dostęp do następujących funkcji:



#### ! INFO

Należy pamiętać: W każdej chwili można się cofnąć, za pomocą przycisku BACK.

### Dodatkowe informacje

- TIME 1 i TIME 2
- Date (Data)



## **TIME 1 i TIME 2**



Set Time (Ustawienie czasu)



Timezone (Strefa czasowa)



Swap with Time 2 (Zamiana na drugi czas)



## Set Time (Ustawienie czasu)

### W trybie niesparowanym

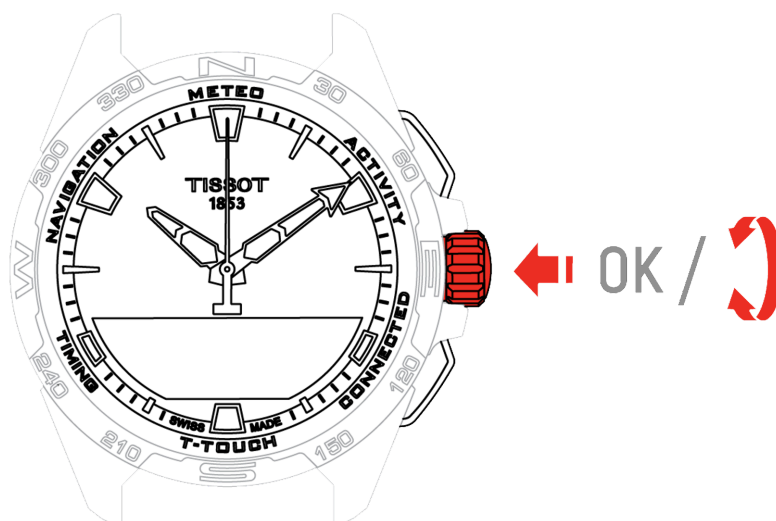

1. Obróć koronkę, aby wyświetlić TIME 1, naciśnij koronkę: zegarek wyświetli "Set time 1"
2. Potwierdź, wciskając koronkę
  - Używając koronki wprowadź czas, a następnie potwierdź, naciskając koronkę



## Timezone (Strefa czasowa)

### W trybie sparowanym

Zegarek posiada dwa czasy, TIME 1 i TIME 2, dla których można wybrać żądaną strefę czasową z listy, która może być modyfikowana w aplikacji Tissot na smartfona. Wskazówki zawsze pokazują TIME 1.

Lista stref czasowych zawiera:

- Strefę czasową "phone" (telefonu), która jest strefą czasową smartfona.
- Strefę czasową "Custom" (niestandardową), która umożliwia ręczne ustawienie czasu.
- Strefy czasowe różnych miast i innych miejsc wymienione w aplikacji na smartfony T-Touch Connect Solar smartphone app

#### INFO

Należy pamiętać: Przy zmianie czasu z letniego na zimowy, zegarek poinformuje Cię o zmianie z 18-godzinnym wyprzedzeniem i zaktualizuje się automatycznie.

## Swap with Time 2 (Zamiana na drugi czas)

Funkcja "Swap" umożliwia dokonywanie zamiany czasu ustawionego w TIME 1 i TIME 2.



### ⓘ INFO

Należy pamiętać, że ta funkcja jest dostępna tylko wtedy, gdy ustawiono TIME 1 i TIME 2 .



## Date (Data)

Zegarek T-Touch Connect Solar jest wyposażony w kalendarz:

-  : w trybie sparowanym data jest automatycznie synchronizowana z zegarkiem.
-  : w trybie niesparowanym, ustawienia są wprowadzane ręcznie:

1. Naciśnij koronkę
  - "Set Date?" (Ustawić datę?)
2. Naciśnij koronkę
3. Wprowadź aktualną datę



## METEO (Pogoda)

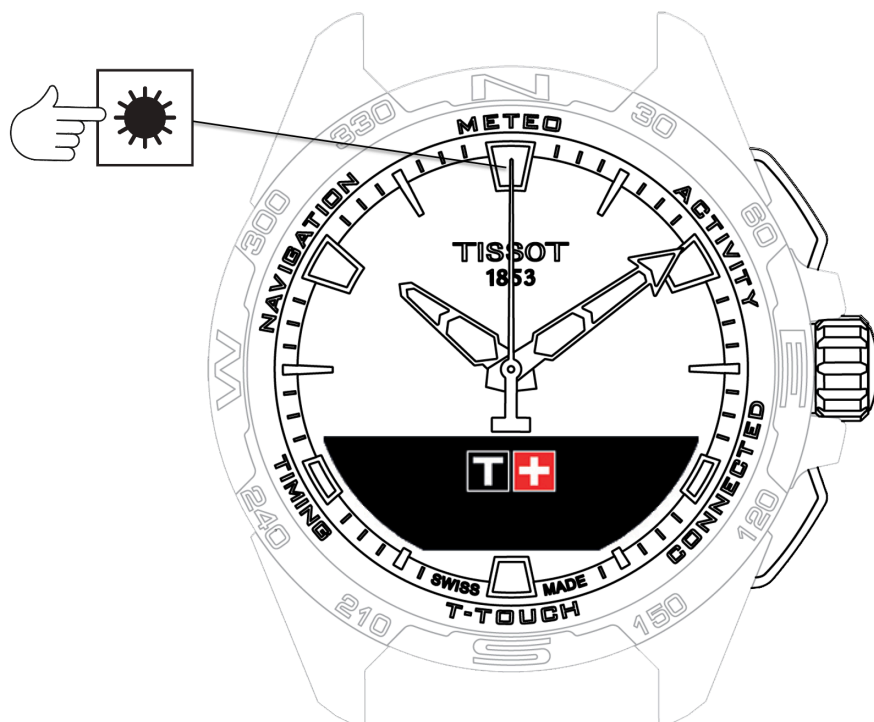

### Aby uzyskać dostęp do funkcji "METEO" (Pogoda):

1. Odblokuj zegarek, długo naciskając przycisk START.
2. Naciśnij strefę dotykową "METEO".
  - Naciśnięcie i obrócenie koronki umożliwia dostęp do następujących funkcji:

-  **BAROMETER**
-  **TEMPERATURE**

#### ! INFO



Należy pamiętać: W każdej chwili można się cofnąć, za pomocą przycisku BACK.

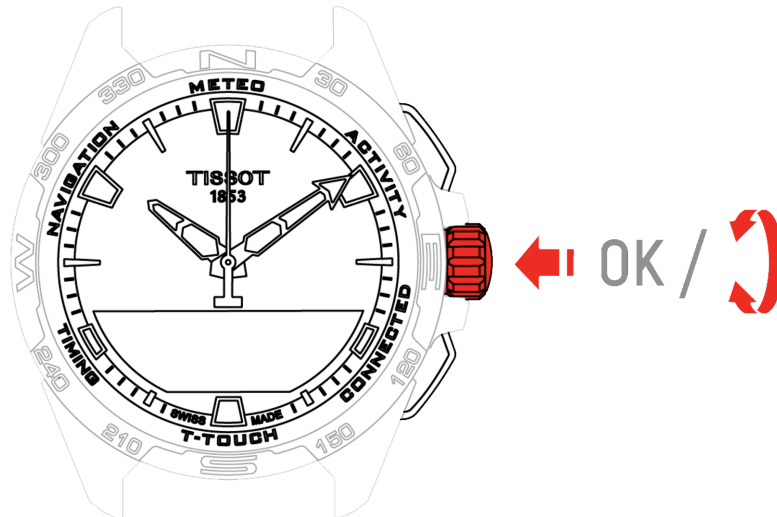

## BAROMETER



Naciśnięcie i obrócenie koronki umożliwia dostęp do następujących funkcji:

-  Calibrate relative pressure (Skalibruj ciśnienie względne)
-  Absolute pressure (Ciśnienie bezwzględne)
-  Słownik

## Calibrate relative pressure (Skalibruj ciśnienie względne)

Regulacja ciśnienia względnego powoduje zmianę wyświetlanej wysokości. W zegarku celowo ograniczono przedział wartości ciśnienia względnego do zakresu od 950 hPa do 1100 hPa.

## Absolute pressure (Ciśnienie bezwzględne)

Bezwzględne ciśnienie atmosferyczne to rzeczywiste ciśnienie atmosferyczne panujące w określonym czasie w miejscu pomiaru - nie może ono zostać zmienione.

Aby uzyskać najdokładniejsze wskazania barometru, należy skorzystać z opcji dostosowania półkuli i strefy klimatycznej w oparciu o lokalizację geograficzną użytkownika. W funkcjach "T-TOUCH" / "SETTINGS" / " Calibration" / "Altimeter", wybierz ręcznie lub automatycznie swoją strefę klimatyczną, korzystając z uproszczonej klasyfikacji klimatycznej Köppena (patrz rysunek poniżej). Jeżeli zegarek nie jest wyregulowany („Not Set”), używany jest standardowy model atmosfery: stała temperatura na poziomie morza = 15°C, średnie ciśnienie na poziomie morza: 1013,25 hPa.

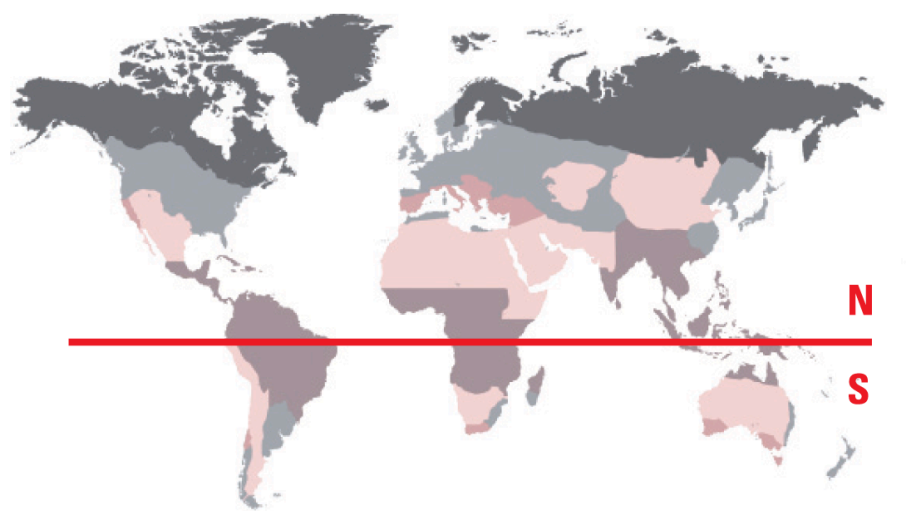

- Polarny
- Umiarkowany
- Suchy
- Tropikalny
- Śródziemnomorski



## Słownik

W trybie Meteo, wskazówki nachodzą na siebie, wskazując trend pogody. Zaletą barometru jest umożliwienie wyświetlania względnego ciśnienia atmosferycznego. Ciśnienie względne jest wyświetlane w hektopaskalach.

Zmiany pogody są związane ze zmianami ciśnienia atmosferycznego. Kiedy ciśnienie atmosferyczne rośnie, niebo wypogadza się. Znajdujemy się wówczas w strefie "wysokiego ciśnienia" lub "wyżu atmosferycznego". Kiedy ciśnienie spada, niebo pokrywa się chmurami. Znajdujemy się wówczas w strefie "niskiego ciśnienia" lub "niżu atmosferycznego".

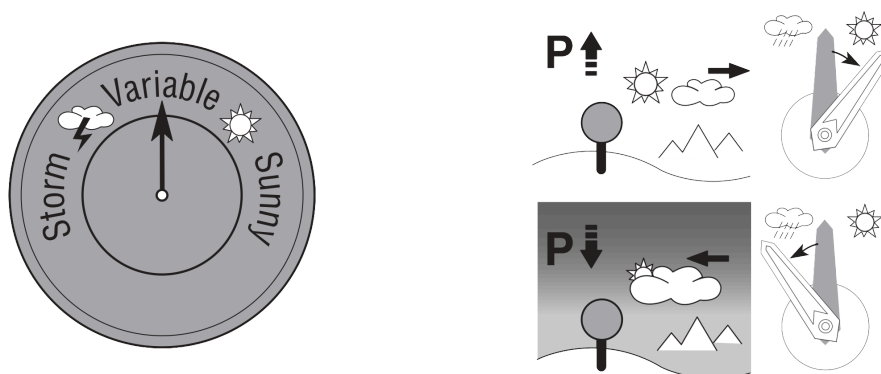

- Zegarek T-Touch Connect Solar dokonuje pomiaru tych zmian ciśnienia i pokazuje trend zmiany pogody za pomocą wskazówek, które mogą przyjmować 7 wymienionych poniżej położeń, zależnie od zmieniających się warunków meteorologicznych:

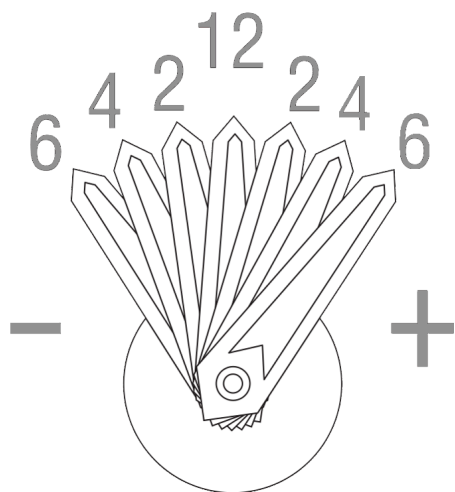

+6': Gwałtowny spadek ciśnienia, szybkie pogorszenie pogody

+4': Umiarkowany spadek ciśnienia, pogorszenie pogody prawdopodobne

+2': Nieznaczny spadek ciśnienia, nieznaczne pogorszenie pogody prawdopodobne

12h: Brak wyraźnych zmian pogody

-2': Nieznaczny wzrost ciśnienia, nieznaczna poprawa pogody prawdopodobna

-4': Umiarkowany wzrost ciśnienia, poprawa pogody prawdopodobna

-6': Gwałtowny wzrost ciśnienia, szybka poprawa pogody

W celu obliczenia trendu zmian pogody, program zainstalowany w zegarku T-Touch Connect Solar uwzględnia zmiany ciśnienia atmosferycznego w ciągu ostatnich 6 godzin. Dodatkowo, zegarek wykrywa wahania ciśnienia spowodowane przez szybką zmianę wysokości i automatycznie je niweluje. Mają one więc tylko minimalny wpływ na wyznaczanie trendu zmian pogody. Wyświetlacz cyfrowy T-Touch Connect Solar pokazuje wartości bezwzględnego i względnego ciśnienia atmosferycznego w hektopaskalach [hPa]. Bezwzględne ciśnienie atmosferyczne to rzeczywiste ciśnienie atmosferyczne panujące w określonym czasie w miejscu pomiaru - nie może ono zostać zmienione. Ciśnienie względne to wartość odnosząca się do poziomu morza, opierająca się na bezwzględnym ciśnieniu atmosferycznym odnotowanym w danym miejscu. Barometry i mapy pogody pokazują wartości ciśnienia względnego. Wartość ciśnienia względnego zależy od ustawionej strefy klimatycznej i może być kalibrowana w zegarku. Kalibracja ciśnienia względnego jest związana z wysokością.

Zakres pomiarowy:	ciśnienie bezwzględne: od 250 hPa do 1200 hPa ciśnienie względne: 950 hPa do 1100 hPa

Dokładność:	ciśnienie bezwzględne: $\pm 3$ hPa
Ciśnienie względne:	zmiany na wysokościomierzu
Rozdzielczość:	1 hPa
Zamiana jednostek:	1 hektopaskal [hPa] = 1 milibar [mb]



## TEMPERATURE

Wyświetlana temperatura jest temperaturą koperty zegarka. Na tę wartość wpływa z kolei temperatura ciała użytkownika. Dlatego też temperatura podana na zegarku może różnić się od temperatury otoczenia.

Aby móc wyświetlić rzeczywistą temperaturę otoczenia, zegarek musi być zdjęty z nadgarstka do momentu, gdy temperatura ciała przestanie na niego wpływać (trwa to około 15 do 30 minut).

Temperatura może być podawana w stopniach Celsjusza [°C] lub Farenheita [°F].





<b>Zakres pomiarowy:</b>	<b>od -10°C do +60°C</b>	<b>od 14°F do 140°F</b>
Dokładność pomiaru:	± 1°C	± 1,8°F
Rozdzielczość:	1°C	1°F

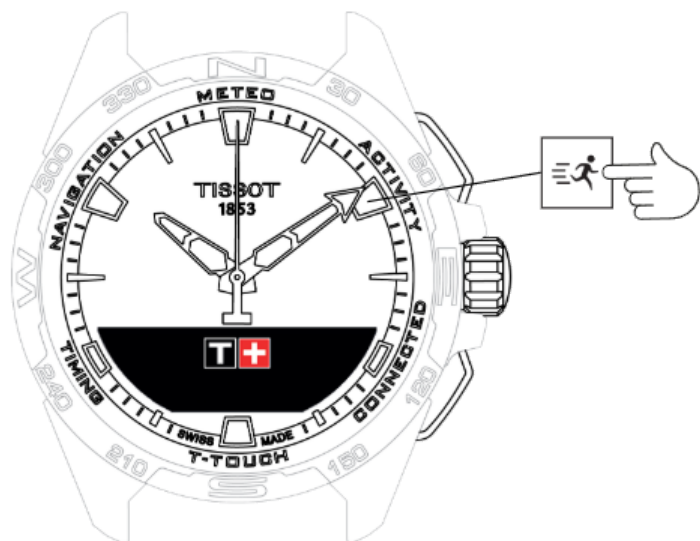

## ACTIVITY



### Aby uzyskać dostęp do funkcji "ACTIVITY":

1. Odblokuj zegarek, długo naciskając przycisk START.
2. Naciśnij strefę dotykową "ACTIVITY"
  - Obrót koronki umożliwia dostęp do następujących funkcji:
    -  **ACTIVITY (Aktywność)**
    -  **DAILY STEPS (Dzienna liczba kroków)**
    -  **ALTIMETER**
    -  **BRING ME BACK (Naprowadzanie powrotne)**

### INFO

- Należy pamiętać: W każdej chwili można się cofnąć, za pomocą przycisku BACK.

- Należy pamiętać: Funkcja "BRING ME BACK" jest dostępna tylko wtedy, gdy działa funkcja "ACTIVITY".



## ACTIVITY (Aktywność)

T-Touch Connect Solar umożliwia rejestrację aktywności na zewnątrz za pomocą funkcji "ACTIVITY" (np. podczas górskiej wędrowki). Funkcja ta wskazuje czas, który upłynął, liczbę kroków, liczbę spalonych kalorii, aktualną wysokość n.p.m., łączne przewyższenia i spadki wysokości oraz średnią prędkość pionową wchodzenia i schodzenia.

### ! INFO

Ta funkcja jest ograniczona lub niedostępna w niektórych miejscach na świecie.

W trybie bez sparowania lub gdy urządzenie jest niepodłączone, nie wszystkie funkcje "ACTIVITY" (AKTYWNOŚCI) będą dostępne, a współrzędne GPS nie będą rejestrowane podczas wycieczki.

## Dodatkowe informacje

- [Rozpoczęcie aktywności](#)
- [Opis specjalnych ikon na zegarku podczas aktywności](#)
- [Opis specjalnych ekranów na zegarku podczas aktywności](#)
- [Zatrzymanie aktywności](#)
- [Historia aktywności](#)
- [Specjalne ekrany aplikacji T-Touch](#)
- [Informacje techniczne](#)

## Rozpoczęcie aktywności

- Aby móc w pełni korzystać z funkcji aplikacji, zegarek musi być sparowany z telefonem użytkownika. Dodatkowo, zaleca się, aby być zalogowanym do sieci danych lub niedawno zalogowanym.



1. Na początku wędrówki, wybierz "ACTIVITY", krótko naciskając koronkę.



2. Uruchom "ACTIVITY", krótko naciskając koronkę.
3. Jeśli aplikacja T-Touch jest w tle lub jest zamknięta, ekran zegarka wyświetli komunikat informujący użytkownika o konieczności otwarcia aplikacji w celu jej aktywacji.

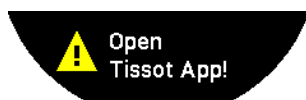

- Aplikacja T-Touch musi posiadać niezbędne pozwolenia, aby móc korzystać z funkcji GPS telefonu.

Po zapisaniu "ACTIVITY", można przerwać działanie funkcji w dowolnym momencie za pomocą krótkiego naciśnięcia na przycisk "START".

## Opis specjalnych ikon na zegarku podczas aktywności



Trwa monitorowanie aktywności;



Trwa monitorowanie aktywności;



Trwa monitorowanie aktywności;

Sygnaly GPS telefonu są aktywne.

Te dwie podobne ikony określają, czy sygnał GPS jest aktywny, czy też został utracony. Jeśli sygnał GPS został utracony, lokalizator aktywności nie może zapisywać współrzędnych.

W przypadku utraty sygnału GPS, zaleca się, aby zatrzymać się i odczekać kilka minut na powrót sygnału. Jednak zależnie od lokalizacji (np. w zamkniętej dolinie lub w pobliżu stromych zboczy), nie warto czekać na powrót sygnału; w tym przypadku lepiej kontynuować wędrówkę.

### **INFO**

Uwaga: te ikony są widoczne tylko w lewej górnej części wyświetlacza zegarka, gdy jest on zablokowany.

## Opis specjalnych ekranów na zegarku podczas aktywności

Podczas wędrówki, funkcja "ACTIVITY" wyświetla czas, który upłynął, liczbę kroków, całkowity dystans, liczbę kalorii, aktualną wysokość nad poziomem morza, łączne przewyższenie dodatnie i ujemne, średnie prędkości wchodzenia i schodzenia w pionie, a także dostęp do funkcji "BRING ME BACK".

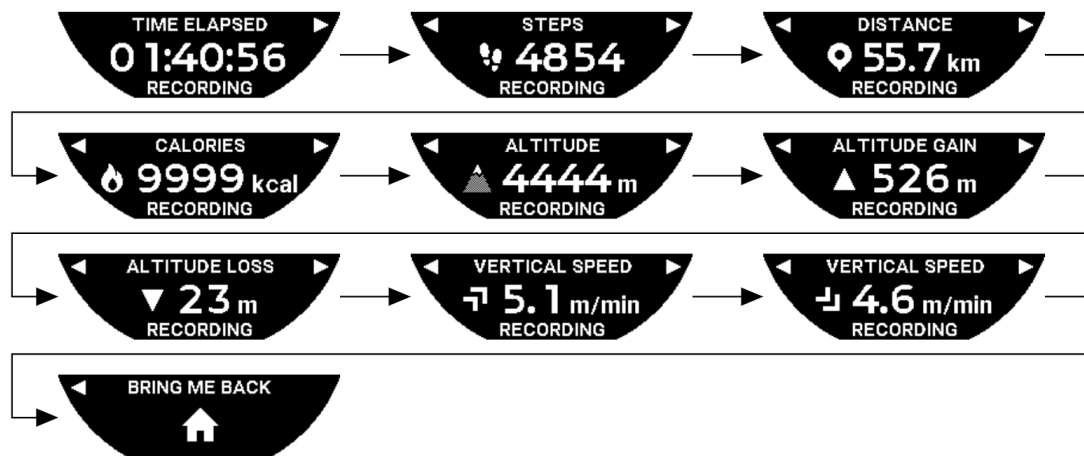

## Zatrzymanie aktywności

W końcowym punkcie wędrówki:

1. Wyłącz funkcję "ACTIVITY" na ekranie zegarka, krótko naciskając na przycisk BACK.



2. Potwierdź komunikat, naciskając na ekran zegarka, lub naciśnij na koronkę.

## Historia aktywności

W funkcji "ACTIVITY", naciśnij i obróć koronkę, aby przeglądać historię swojej aktywności:



## Specjalne ekrany aplikacji T-Touch

Aplikacja T-Touch wyświetla historię podróży. Zapisywane punkty GPS (za pośrednictwem funkcji lokalizacji telefonu) są używane do przedstawienia przebiegu trasy na mapie geograficznej. Dokładność tych punktów jest bezpośrednio powiązana z jakością odbioru sygnału GPS w telefonie. Tabela podsumowująca wyświetla również następujące dane: data i godzina rozpoczęcia, data i godzina zakończenia, czas, który upłynął, liczba kroków, całkowity dystans, liczba kalorii, wysokość początkowa, łączne przewyższenia i spadki wysokości, średnia prędkość pionowa wchodzenia i schodzenia.

## Informacje techniczne

Jeśli zegarek i telefon są w trybie sparowanym, funkcja "ACTIVITY" zapisuje wszystkie dane podczas wędrówki. Natychmiast po zakończeniu wędrówki, dane można przeglądać na ekranach zegarka, a także zostają one sformatowane w aplikacji zainstalowanej w telefonie, w celu zwiększenia przyjazności dla użytkownika.

### ⓘ INFO

Ta funkcja jest ograniczona lub niedostępna w niektórych miejscach na świecie.



## BRING ME BACK (Naprowadzanie powrotne)

T-Touch Connect Solar poprowadzi Cię z powrotem do punktu początkowego zapisanej podróży, w linii prostej lub zgodnie z punktami pośrednimi na zapisanej trasie (w odwrotnej kolejności). Funkcja ta wyświetla na ekranie odległość pozostałą do przebycia, a wskazówki zegarka pokazują kierunek (azymut), w którym należy podążać.

### NIEBEZPIECZEŃSTWO

#### Ryzyko upadku

Zegarek wskazuje punkt rozpoczęcia aktywności jako linię prostą od aktualnej pozycji. Ten azymut powinien być odczytywany z należytą ostrożnością w odniesieniu do topografii danego miejsca. Ma to na celu uniknięcie poślizgnięć lub upadków (urwisko, rozpadlina, akwen wodny, przeszkoda nie do pokonania lub inne naturalne zagrożenie).

### INFO

Uwaga: Funkcja "BRING ME BACK" jest dostępna tylko wtedy, gdy działa funkcja "ACTIVITY".

## Dodatkowe informacje

- [Uruchomienie funkcji Bring Me Back](#)
- [Zmiana trybu dla funkcji "Bring Me Back"](#)
- [Optymalizacja trasy "Bring Me Back"](#)
- [Opis specjalnych ekranów na zegarku podczas drogi powrotnej](#)
- [Opis specjalnych ikon na zegarku podczas drogi powrotnej](#)
- [Automatyczne wyłączenie funkcji](#)
- [Informacje techniczne](#)

## Uruchomienie funkcji Bring Me Back

Jeśli zamierzasz przerwać swoją wędrówkę i chcesz powrócić do punktu jej rozpoczęcia za pomocą funkcji naprowadzania przez T-Touch Connect Solar, musisz uruchomić funkcję "BRING ME BACK" na ekranie zegarka za pomocą koronki.

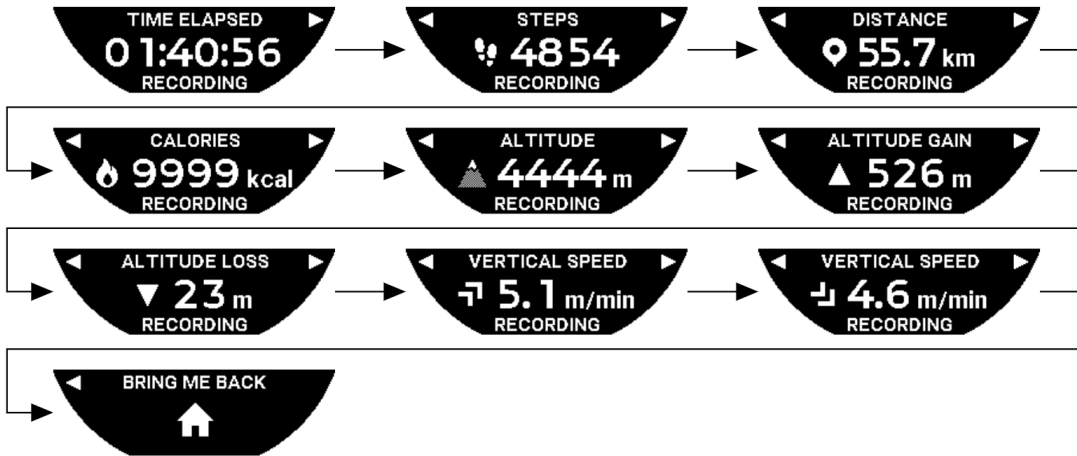

### ! INFO

Uwaga: Funkcja "BRING ME BACK" staje się dostępna natychmiast po zapisaniu punktu GPS. W przeciwnym razie, funkcja jest niedostępna i wyświetli się następujący ekran:



## Zmiana trybu dla funkcji "Bring Me Back"

Dla funkcji "Bring Me Back" dostępne są dwa tryby do wyboru: bezpośredni lub z punktami pośrednimi. Tryb bezpośredni (lub liniowy) poprowadzi Cię z powrotem do punktu początkowego zapisanej podróży, w linii prostej. Tryb z punktami pośrednimi poprowadzi Cię przez punkty pośrednie na zapisanej trasie (w odwrotnej kolejności).

Jeśli działa funkcja "BRING ME BACK", można zmienić tryb krótkim naciśnięciem koronki.

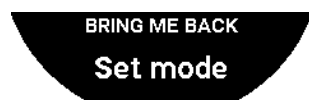

## Optymalizacja trasy "Bring Me Back"

W każdej chwili można wybrać optymalizację trasy "Bring Me Back", aby podążać najkrótszą drogą.

Jeśli działa funkcja "BRING ME BACK", można zoptymalizować trasę po naciśnięciu i obróceniu koronki.

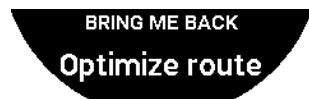

## Opis specjalnych ekranów na zegarku podczas drogi powrotnej

W trybie bezpośrednim na ekranie zegarka wyświetlana jest odległość pozostała do punktu rozpoczęcia wędrówki.



Jeśli zegarek jest zablokowany, wyświetli się następujący ekran:



W trybie z punktami pośrednimi na ekranie zegarka wyświetlana jest odległość pozostała do następnego punktu pośredniego i odległość pozostała do punktu rozpoczęcia wędrówki.

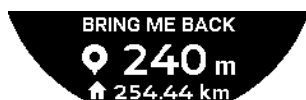

Jeśli zegarek jest zablokowany, wyświetli się następujący ekran:

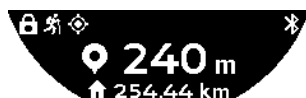

W drodze powrotnej do punktu rozpoczęcia wędrówki, zegarek wykorzystuje sygnał GPS w celu naprowadzania użytkownika. Te dane są stale obliczane i zależą od odbieranego sygnału GPS. W zależności od otoczenia, w którym się znajdujesz, sygnał może na krótko zaniknąć. W tym przypadku, na ekranie zegarka wyświetla się migająca ikona satelity, wskazując, że odbiór sygnału "GPS" jest niewystarczający w celu dokładnego naprowadzania.



Jeśli zegarek jest zablokowany, wyświetli się następujący ekran:



W przypadku utraty sygnału GPS, zaleca się, aby zatrzymać się i odczekać kilka minut na powrót sygnału. Jednak zależnie od lokalizacji (np. w zamkniętej dolinie lub w pobliżu stromych zboczy), nie warto czekać na powrót sygnału; w tym przypadku lepiej kontynuować wędrówkę.

## Opis specjalnych ikon na zegarku podczas drogi powrotnej



Trwa monitorowanie aktywności;



Niewystarczający sygnał GPS;



Aktywne sygnały GPS.

Te dwie podobne ikony określają, czy sygnał GPS jest aktywny, czy też został utracony.

W przypadku utraty sygnału GPS, zaleca się, aby zatrzymać się i odczekać kilka minut na powrót sygnału. Jednak zależnie od lokalizacji (np. w zamkniętej dolinie lub w pobliżu stromych zboczy), nie warto czekać na powrót sygnału; w tym przypadku lepiej kontynuować wędrówkę.

### **!** INFO

Uwaga: Te ikony są widoczne tylko w górnej lewej części ekranu zegarka, gdy jest on zablokowany.

## Automatyczne wyłączenie funkcji

Gdy zbliżysz się na odległość +/- 50 m do punktu rozpoczęcia wędrowki, funkcja "BRING ME BACK" zakończy swoje działanie, a na ekranie zegarka wyświetli się następujący komunikat:



Jeśli zegarek jest zablokowany, wyświetli się następujący ekran:



### ! INFO

Uwaga: Należy zauważyć, że jeśli przed powrotem do punktu rozpoczęcia wędrowki nastąpi przedwczesne wyłączenie funkcji "ACTIVITY", wówczas działanie funkcji "BRING ME BACK" zostanie również przerwane.

## Informacje techniczne

Ta funkcja zużywa bardzo dużo energii baterii w telefonie i w zegarku. W przypadku, gdy bateria w telefonie nie jest wystarczająco naładowana, wówczas zegarek będzie kontynuował naprowadzanie. Jednak w tej wyjątkowej sytuacji awaryjnej, nie można wskazać minimalnego okresu działania z samą baterią zegarka.

Sygnal GPS jest wrażliwy na zakłócenia elektromagnetyczne i położenie geograficzne. Zatem w celu uzyskania możliwie najlepszego odbioru sygnału GPS, niezwykle istotne jest, aby trzymać zegarek na płask, skierowany tarczą do góry i w dużej odległości od metalowych powierzchni.



## DAILY STEPS (Dzienna liczba kroków)

W trybie monitorowania aktywności zegarek T-Touch Connect Solar mierzy dzienną aktywność fizyczną użytkownika, zliczając liczbę wykonanych przez niego kroków.

Te dane dzienne są zawsze obliczane w odniesieniu do czasu TIME 1, a zmiana TIME 1 automatycznie powoduje odświeżenie danych dziennych.

W przypadku bardziej szczegółowego śledzenia aktywności szacowana jest większa liczba danych, takich jak pokonany dystans, liczba spalonych kalorii i czas trwania aktywności.

Naciśnięcie i obrócenie koronki umożliwia dostęp do następujących funkcji:



CALORIES



DISTANCE



ACTIVITY PERIOD



STEPS GOAL



## CALORIES

Wyświetla liczbę kalorii spalonych przez użytkownika w ciągu dnia.



## DISTANCE

Wyświetla odległość przebytą w ciągu dnia w kilometrach (km) lub milach (mi). Dystans obliczany jest na podstawie dziennej liczby kroków.



## ACTIVITY PERIOD

Wyświetla czas trwania aktywności w danym dniu.



## STEPS GOAL

Domyślna docelowa dzienna liczba kroków to 5000. Wartość ta może być zmieniona za pomocą koronki.

Gdy dzienny cel zostanie osiągnięty, wyświetlane jest powiadomienie "goal alert", któremu towarzyszy sygnał dźwiękowy lub wibracja. To powiadomienie może zostać spersonalizowane w Profilu zegarka.

-  : w trybie sparowanym

Wartość "STEPS GOAL" można również ustawić w aplikacji. Dodatkowo, w aplikacji można przeglądać zapisy dziennej aktywności na przestrzeni maksimum 10 lat.



## ALTIMETER

Zegarek automatycznie kalibruje wysokość dwa razy dziennie. W celu zapewnienia dokładniejszego działania, nadal dostępna jest obsługa ręczna.



ALTITUDE SETTING (Kalibracja wysokości)



Słownik



## ALTITUDE SETTING (Kalibracja wysokości)

"Kalibracja" wysokościomierza oznacza ustawienie w nim znanej wysokości w określonym punkcie. Wysokość można zresetować za pomocą koronki. Rzeczywiste wartości wysokości wyświetlane są w różnych miejscach: na tablicach informacyjnych, przy poziomicach i rzędnych na mapach. Wysokość musi być "skalibrowana" w odniesieniu do ciśnienia atmosferycznego otoczenia.

<b>Zakres pomiarowy:</b>	<b>- 400 m do +9 000 m</b>	<b>- 1312 ft do +29 527 ft</b>
Rozdzielczość:	1 m	3 ft

### ! INFO

Uwaga: Średnie ciśnienie na poziomie morza wynosi 1013,25 hPa.

Aby uzyskać najdokładniejsze wskazania wysokościomierza, należy skorzystać z opcji dostosowania półkuli i strefy klimatycznej w oparciu o lokalizację geograficzną użytkownika. W funkcjach "T-TOUCH" / "SETTINGS" / "Calibration" / "Altimeter", wybierz ręcznie lub automatycznie swoją strefę klimatyczną, korzystając z uproszczonej klasyfikacji klimatycznej Köppena (patrz rysunek poniżej). Jeżeli zegarek nie jest wyregulowany („Not Set”), używany jest standardowy model atmosfery: stała temperatura na poziomie morza = 15°C, średnie ciśnienie na poziomie morza: 1013,25 hPa.

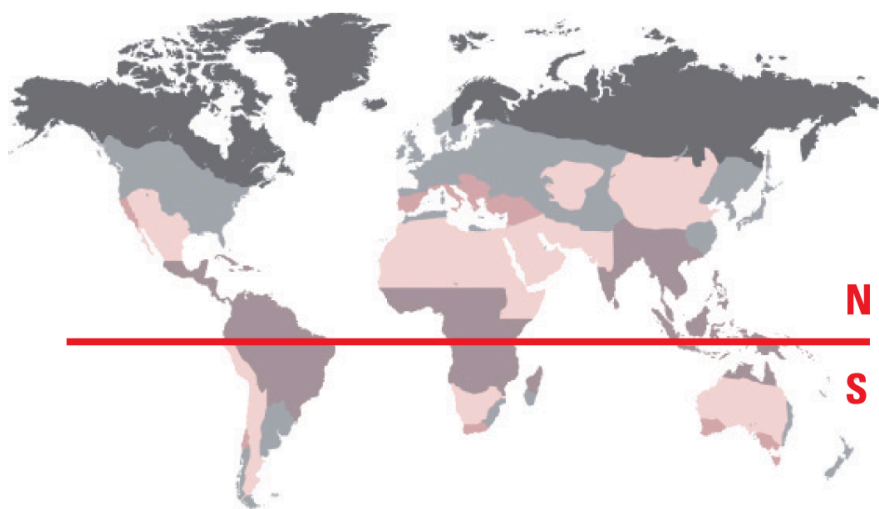

 Polarny

 Umiarkowany

 Suchy

 Tropikalny

 Śródziemnomorski



## Słownik

W trybie wysokościomierza, zegarek T-Touch Connect Solar pełni funkcję wysokościomierza barometrycznego i wyświetla wysokość w odniesieniu do średniego poziomu morza. Jednostka miary używana w celu wyświetlania wysokości (m lub ft) to jednostka, którą wybrano w opcjach.

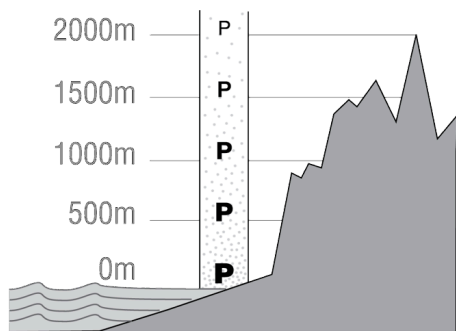

Uwaga: Ponieważ obliczanie wysokości wykonywane jest na podstawie pomiaru ciśnienia, wysokościomierz jest czuły na wahania ciśnienia atmosferycznego spowodowane zmianami pogody. W związku z tym nie jest niczym niezwykłym odnotowanie różnicy w pomiarze wysokości wynoszącej 100 m w ciągu jednej nocy. Wyświetlana wartość może się więc zmieniać, nawet jeśli wysokość nie uległa zmianie.

Zmiana pogody = wahania ciśnienia = zmiana wyświetlanej wysokości

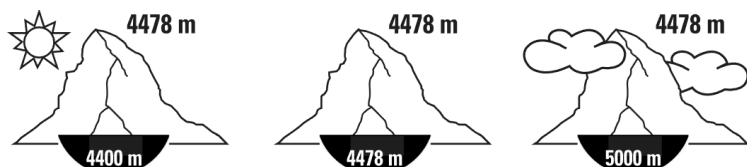





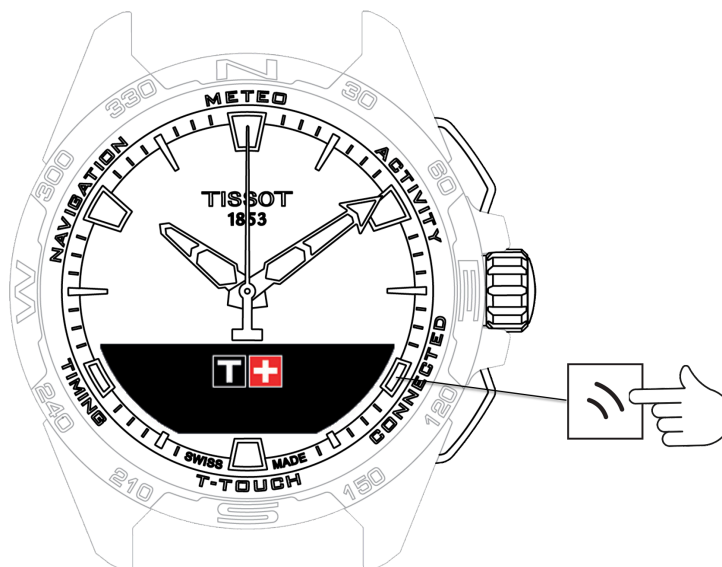

## CONNECTED



### Aby uzyskać dostęp do funkcji "CONNECTED" (połączonych z internetem):

1. Odblokuj zegarek, długo naciskając przycisk START.
2. Naciśnij strefę dotykową "CONNECTED".

Naciśnięcie i obrócenie koronki umożliwia dostęp do następujących funkcji:

-  Incoming call (Połączenie przychodzące)
-  NOTIFICATIONS (wiadomość, e-mail, przypomnienie, media społecznościowe)
-  FIND MY PHONE
-  Find my watch (Znajdowanie zegarka)
-  NBA

**! INFO**

Należy pamiętać: W każdej chwili można się cofnąć, za pomocą przycisku BACK.



## Incoming call (Połączenie przychodzące)

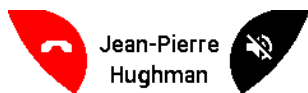

Otrzymując połączenie przychodzące można:

- Przełączyć zegarek w tryb cichy, naciskając symbol „wycisz” po prawej stronie ekranu MIP, lub wciskając koronkę.
- Odrzucić połączenie, naciskając symbol „zakończ połączenie” po lewej stronie ekranu MIP, lub naciskając przycisk BACK



## NOTIFICATONS (wiadomość, e-mail, przypomnienie, media społecznościowe)

Gdy zegarek jest sparowany i połączony ze smartfonem, może wyświetlać powiadomienia wysyłane przez smartfon (wiadomość tekstowa, e-mail, połączenie, media społecznościowe). Wyboru powiadomień, które mają być wysyłane ze smartfona do zegarka dokonuje się w ustawieniach smartfona i zależą one od jego systemu operacyjnego.

Po otrzymaniu powiadomienia możesz:

- Otworzyć powiadomienie, naciskając i obracając koronkę, aby je przewinąć. Na końcu wiadomości wyświetlane jest pytanie "CLEAR?" i naciśnięcie koronki spowoduje usunięcie powiadomienia z zegarka.
- Aby ukryć powiadomienie, kliknij na przycisk BACK, a powiadomienie zostanie zapisane w "NOTIFICATIONS".
- Jeśli nic nie zrobisz, powiadomienie pozostanie widoczne na ekranie MIP przez 15 sekund, po czym automatycznie zostanie zapisane w "NOTIFICATIONS".

Aby odczytać lub usunąć ukryte i nieusunięte powiadomienia:

- Po wyświetleniu "NOTIFICATIONS" potwierdź, naciskając koronkę, a następnie obróć koronkę, aby przejrzeć różne otrzymane powiadomienia.
- Otwórz powiadomienie, naciskając koronkę, a następnie obróć koronkę, aby przewinąć powiadomienie. Na końcu wiadomości wyświetlane jest polecenie "CLEAR" i naciśnięcie koronki spowoduje usunięcie powiadomienia z zegarka.



## FIND MY PHONE

Jeśli zegarek jest sparowany i połączony ze smartfonem, można spowodować, by telefon zadzwonił, aby pomóc go znaleźć, gdy zostanie zgubiony.

Zostanie wyświetlony ekran "Start"; włącz dźwięk dzwonka, naciskając przycisk koronki. W przypadku pomyślnej lokalizacji telefonu, wyłącz dźwięk dzwonka, naciskając ponownie koronkę.

### ! INFO

Uwaga: jeśli telefon korzysta z systemu iOS, głośność dzwonka zależy od ustawień w telefonie. Nie można spowodować, by telefon dzwonił, jeśli jest w trybie cichym.



## Find my watch (Znajdowanie zegarka)

Jeśli zegarek jest sparowany i połączony ze smartfonem, z poziomu aplikacji T-Touch Connect Solar możliwe jest włączenie dzwonka w zegarku, co pomoże go odnaleźć.



## NBA

W trybie NBA zegarek wyświetla wynik ostatniego meczu Twojej ulubionej drużyny, a także datę jej następnego spotkania.

- Naciśnij i obróć koronkę, aby wyświetlić kalendarz swojej ulubionej drużyny.

### ! INFO

Należy pamiętać: Zaloguj się do aplikacji, aby wybrać swoją ulubioną drużynę, a także uzyskać dostęp do większej ilości informacji na temat sezonu NBA.



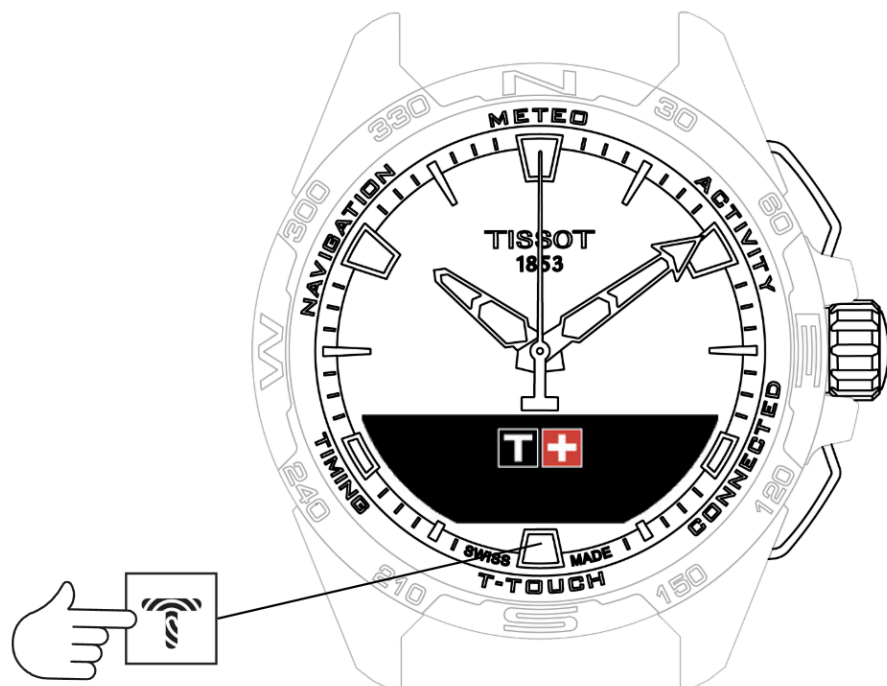

## T-TOUCH



### Aby uzyskać dostęp do funkcji "T-TOUCH":

1. Odblokuj zegarek, długo naciskając przycisk START.
2. Naciśnij strefę dotykową "T-TOUCH".

Naciśnięcie i obrócenie koronki umożliwia dostęp do następujących funkcji:

-  QUICK SETTINGS
-  WATCH SETTINGS (USTAWIENIA ZEGARKA)

#### ! INFO





Należy pamiętać: W każdej chwili można się cofnąć, za pomocą przycisku BACK.



## QUICK SETTINGS

Użyj szybkich ustawień, w celu szybkiego sprawdzenia niektórych ustawień zegarka.

1. Naciśnij koronkę, aby aktywować lub dezaktywować następujące szybkie ustawienia:

-  "Bluetooth" (Szybkie ustawianie funkcji Bluetooth®)
-  "Sound" (Szybkie ustawienie dźwięku)
-  "Vibration" (Szybkie ustawienie wibracji)
-  "BATTERY LEVEL"
-  "SOLAR ENERGY" (Energia słoneczna)



## "Bluetooth" (Szybkie ustawianie funkcji Bluetooth®)



Aktywacja lub dezaktywacja funkcji Bluetooth®.

### ! INFO

Należy pamiętać: Zegarek T-Touch Connect Solar jest odłączony od smartfona.



## "Sound" (Szybkie ustawienie dźwięku)



Alerty dźwiękowe zegarka są włączane lub wyłączane.

### ! INFO

Należy pamiętać: Dźwięki alarmu i timera pozostają aktywne niezależnie od tego ustawienia.



## "Vibration" (Szybkie ustawienie wibracji)



Alerty wibracji zegarka są włączane lub wyłączane.

### ! INFO

Należy pamiętać: Wibracje alarmu i timera pozostają aktywne niezależnie od tego ustawienia.

-  : w trybie sparowanym

Gdy zegarek jest sparowany ze smartfonem, można sterować technologią Bluetooth® zegarka za pomocą dodatkowych szybkich ustawień.



## "BATTERY LEVEL"

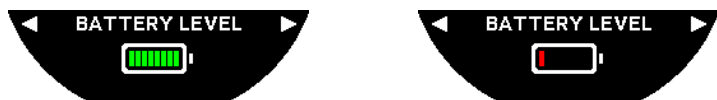

Wskazuje bieżący poziom naładowania baterii.

### ⓘ INFO

Uwaga: Poziom naładowania baterii jest przedstawiony za pomocą kolorowych pasków. Gdy zegarek jest w pełni naładowany, poziom naładowania baterii jest przedstawiony za pomocą 8 zielonych pasków. Gdy bateria jest prawie całkowicie wyczerpana, jej poziom jest przedstawiony za pomocą czerwonego paska.



## "SOLAR ENERGY" (Energia słoneczna)

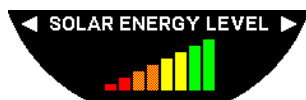







Wskazuje aktualny poziom energii słonecznej odbieranej przez zegarek.

### ! INFO

Należy pamiętać: Poziom energii jest przedstawiony za pomocą kolorowych pasków. Pełna skala odpowiada ekspozycji na światło słoneczne.



## WATCH SETTINGS (USTAWIENIA ZEGARKA)

-  "Pair with phone" (Parowanie z telefonem)
-  "CONNECTION" (Ustawienia połączenia)
-  System
-  User profile
-  Calibration (Kalibracja)
-  About (Informacje)
-  E-labelling



## "Pair with phone" (Parowanie z telefonem)



: funkcja dostępna tylko w trybie niesparowanym

Gdy zegarek działa w trybie niesparowanym, w każdej chwili masz możliwość sparowania go z telefonem.

### ⓘ INFO

Należy pamiętać, że po potwierdzeniu tej opcji dane przechowywane w zegarku zostaną usunięte.

Należy pamiętać: Konieczne jest zainstalowanie w telefonie najnowszej wersji aplikacji Tissot T-Connect.



## "CONNECTION" (Ustawienia połączenia)

W tym podmenu można dostosować ustawienia dotyczące połączenia zegarka z telefonem.

### "Alerts" (Alerty dotyczące połączenia)



Aktywacja lub dezaktywacja alarmów komunikacyjnych.

#### ! INFO

Należy pamiętać: Jeśli to ustawienie jest aktywne, zegarek będzie powiadamiał Cię za każdym razem, gdy połączy się lub rozłączy z telefonem.

### "Notification" (Powiadomienie)



Aktywacja lub dezaktywacja otrzymywania powiadomień z telefonu.

#### ! INFO

Należy pamiętać: Jeśli to ustawienie jest aktywne, zegarek będzie otrzymywał powiadomienia z telefonu.

### "Unpair from phone" (Odłącz zegarek od telefonu)

To działanie powoduje odłączenie zegarka od telefonu i uniemożliwia synchronizację danych w aplikacji Tissot T-Connect.



## System

W podmenu "System" można dostosować opcje systemu zegarka.

### "Language" (Wersja językowa)

W podmenu "Language" można ustawić wersję językową zegarka. Zapoznaj się z rozdziałem "Kompatybilność", aby dowiedzieć się, jakie języki obsługuje Twój zegarek.

### "Time (date and time)" (Czas (data i godzina))

W podmenu "Time" (Data i czas) można dostosować wszystkie ustawienia daty i czasu zegarka, takie jak format wyświetlania daty i czasu oraz pierwszy dzień tygodnia.

### "Code" (Kod)

W podmenu "Password" można zarządzać hasłem zegarka. Gdy hasło jest aktywne, zegarek automatycznie blokuje się po odłączeniu od telefonu lub po jednoczesnym naciśnięciu przycisków "START" i "BACK".

### "Sounds" (Dźwięki)

W podmenu "Sounds" można ustawić sygnały dźwiękowe i wibracyjne dla powiadomień oraz przeglądania menu zegarka.

#### INFO

Należy pamiętać: Dźwięki alarmu i czasu oraz wibracje są zawsze aktywne niezależnie od tego parametru.

### "Units" (Jednostki)

W podmenu "Units" można dostosować wszystkie jednostki zegarka.

### "Energy saving" (Oszczędzanie energii)

Podmenu "Energy saving" umożliwia zarządzanie zużyciem energii przez zegarek.

## Aktywacja i dezaktywacja trybu "Auto sleep"

### ! INFO

Należy pamiętać: Gdy ten tryb jest aktywny, zegarek automatycznie przechodzi w tryb uśpienia, gdy nie jest noszony przez co najmniej 2 godziny. Kiedy zegarek jest w trybie uśpienia, wskazówki są zatrzymywane, a ekran, podświetlenie i Bluetooth® są wyłączone, aby zaoszczędzić energię.

Tryb ten można wprowadzić ręcznie, wybierając opcję "Enter sleep mode" (Wprowadź tryb uśpienia)



## Aktywacja i dezaktywacja trybu "Eco mode"

Tryb ten wydłuża czas pracy baterii poprzez zmniejszenie wydajności zegarka. Na przykład, połączenie z telefonem jest wolniejsze, a wibracje i podświetlenie są wyłączone.

Poniżej znajduje się pełna lista funkcji, które zostały zredukowane w celu wydłużenia czasu pracy baterii:

- Wibracje są wyłączone
- Dźwięk jest dezaktywowany, z wyjątkiem alarmów i timera
- Automatyczne podświetlenie jest nieaktywne, choć nadal dostępne jest podświetlenie ręczne
- Wysokościomierz odświeża wysokość co 5 sekund
- Tryb chrono wyświetla "IN PROGRESS" (W TOKU) zamiast aktualnego czasu

## "Restore to factory settings" (Przywracanie ustawień fabrycznych)



Za pomocą tego podmenu można przywrócić zegarek do ustawień fabrycznych.

**! INFO**

Należy pamiętać: Jeśli zdecydujesz się przywrócić ustawienia fabryczne, utracisz wszystkie dane, które nie zostały jeszcze zsynchronizowane z aplikacją mobilną Tissot T-Connect. Połączenie z telefonem zostanie usunięte. Aby ponownie rozpocząć procedurę łączenia, trzeba usunąć zegarek z ustawień połączenia w telefonie.



## User profile

W podmenu "User profile" można zmienić wszystkie szczegóły profilu użytkownika, jak również ustawienia odbioru alarmów.

### "Move alerts" (Alerty dotyczące ruchu)



Aktywacja i dezaktywacja otrzymywania powiadomień o niewystarczającej aktywności ruchowej użytkownika.

#### ! INFO

Należy pamiętać: Jeśli przez pewien czas nie poruszasz się wystarczająco dużo, zegarek wysyła alert zachęcający Cię do ruchu.

### "Goal alerts" (Alerty dotyczące celu)



Włączanie/wyłączanie alertów informujących o osiągnięciu celu, jakim jest dzienna liczba kroków.



## Calibration (Kalibracja)

W podmenu "Calibration" można skalibrować i wyregulować wszystkie czujniki i silniki zegarka.

### "Compass" (Kompas)

Aby zmaksymalizować dokładność kompasu, można ustawić prawidłową wartość deklinacji magnetycznej (dla miejsca i daty), automatycznie lub ręcznie. Można również skalibrować kompas, tak jak to opisano w rozdziale "NAWIGACJA/Kompas".

### Barometer (Barometr)

Aby uzyskać jak najdokładniejsze odczyty barometru, użytkownik ma możliwość dostosowania ustawień półkuli i strefy klimatycznej do swojego położenia geograficznego.

### Altimeter (Wysokościomierz)

Aby uzyskać jak najdokładniejsze odczyty wysokościomierza, użytkownik może dostosować ustawienia półkuli i strefy klimatycznej do swojego położenia geograficznego.

### "Motors" (Silniki)

Jeśli wskazówki zegarka nie pokazują już prawidłowego czasu, można automatycznie skalibrować silniki za pomocą tego podmenu. Ta synchronizacja odbywa się automatycznie każdej nocy.



## About (Informacje)

W podmenu "About" można uzyskać pełne informacje na temat zegarka.



## **E-labelling**

W menu "About" znajdziesz wszystkie informacje na temat e-labellingu



## TIMING (Pomiar czasu i alarm)

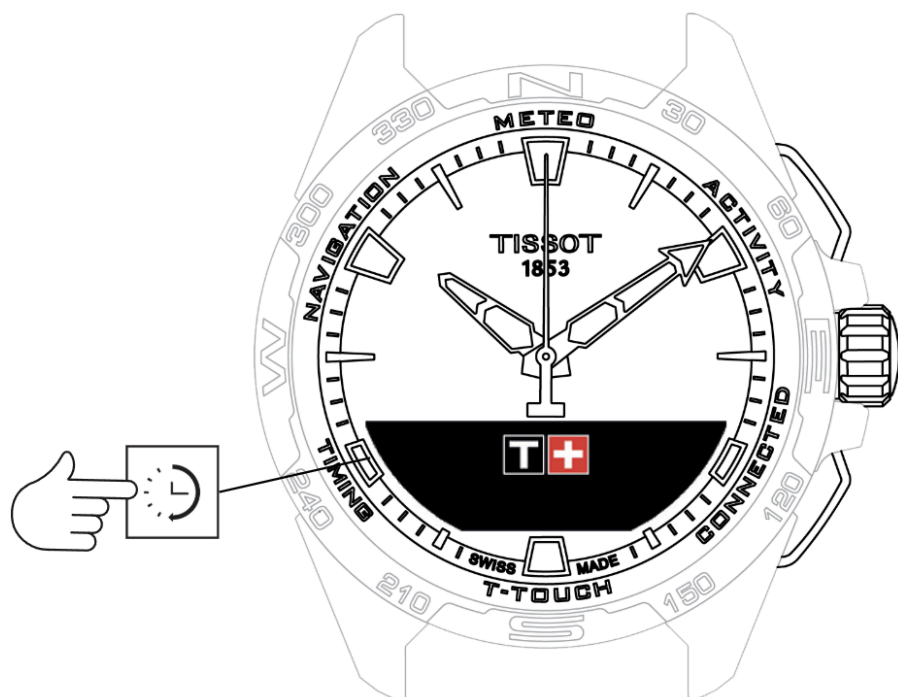

### Aby uzyskać dostęp do funkcji "TIMING" (Pomiar czasu i alarm):

1. Odblokuj zegarek, długo naciskając przycisk START.
2. Naciśnij strefę dotykową "TIMING".

Naciśnięcie i obrócenie koronki umożliwia dostęp do następujących funkcji:

- CHRONO (Pomiar czasu)
- TIMER
- ALARM

Należy pamiętać: W każdej chwili można się cofnąć, za pomocą przycisku BACK.



## CHRONO (Pomiar czasu)



W trybie "CHRONO", oprócz podstawowego pomiaru czasu, dostępne są różne inne rodzaje pomiaru czasu, takie jak pomiar czasu okrążenia i pomiar czasu pośredniego.

Aktywacja funkcji czasowych:

1. Naciśnij krótko przycisk "START", aby uruchomić pomiar czasu
2. Naciśnij krótko przycisk "BACK", aby wprowadzić czas pośredni (np. czas okrążenia lub przybycia pierwszego biegacza)
3. Naciśnij krótko przycisk "START", aby zatrzymać stoper (np. koniec ostatniego okrążenia lub przybycie ostatniego biegacza)
4. Krótko naciśnij przycisk "START", aby wyzerować licznik czasu

Aby wybrać pomiędzy pomiarem czasu okrążenia a pomiarem czasu pośredniego::

- Wybierz "Set mode" (Tryb ustawień), naciskając i obracając koronkę. Uzyskasz teraz dostęp do trybu "Set mode" umożliwiającego wybór pomiędzy typami pomiaru czasu, oraz do funkcji "LOGBOOK" dla ostatnio zarejestrowanych czasów.

-  **LAP (Pomiar czasu okrążenia)**
-  **SPLIT (Czas pośredni)**
-  **LOGBOOK**



## LAP (Pomiar czasu okrążenia)

Funkcja Lap Timing służy do pomiaru czasu okrążenia dla pojedynczego biegacza, pojazdu, itp. Maksymalny limit pomiaru: 99 dni, 23 godziny, 59 minut i 59 sekund.



## SPLIT (Czas pośredni)

Funkcja pomiaru czasu pośredniego służy do pomiaru całkowitego czasu trwania wyścigu dla maksymalnie 99 biegaczy lub pojazdów uczestniczących w tym samym wydarzeniu. Na przykład: pomiar czasu dotarcia do mety kilku zawodników uczestniczących w biegu na 100 metrów.







## LOGBOOK

Niezależnie od typu sparowania, funkcja "LOGBOOK" zapewnia dostęp do ostatniego pomiaru czasu, jak również do niektórych statystyk specyficznych dla danego typu pomiaru. Aby uzyskać dostęp do tych danych, naciśnij i obróć koronkę.

### ! INFO

Należy pamiętać: Przy rozpoczynaniu nowego pomiaru czasu od zera, zapisane dane są kasowane.

- Odczyt zapisanych danych czasu okrążenia:
  -  : w trybie niesparowanym, wszystkie czasy zmierzone przez funkcję pomiaru czasu okrążenia są zapisywane i mogą być wyświetlane na zegarku w funkcji "LOGBOOK", wraz ze statystykami całkowitego czasu trwania wyścigu oraz najszybszego, najwolniejszego i średniego czasu okrążenia.
  -  : w trybie sparowanym, znajdziesz w tym miejscu również najnowsze czasy zarejestrowane w aplikacji T-Touch Connect Solar. W sekcji History uzyskasz również dostęp do ostatnio wykonanych pomiarów czasu.
  
- Odczyt zapisanych danych czasu pośredniego:
  -  : w trybie niesparowanym wszystkie czasy mierzone przez funkcję pomiaru pośredniego są zapisywane i mogą być wyświetlane na zegarku w funkcji "LOGBOOK".
  -  : w trybie sparowanym i z wyzerowanym timerem, można zobaczyć najnowsze czasy zarejestrowane w aplikacji T-Touch Connect Solar. W sekcji History uzyskasz również dostęp do ostatnio wykonanych pomiarów czasu.



## TIMER



Funkcja "TIMER" umożliwia uruchomienie odliczania do 23 godzin, 59 minut i 59 sekund.

1. Aby ustawić czas trwania odliczania, naciśnij i obróć koronkę
2. Naciśnij krótko przycisk "START", aby potwierdzić
  - Po zakończeniu odliczania rozlegnie się sygnał dźwiękowy
3. Zatrzymaj sygnał dźwiękowy, naciskając symbol "X" po lewej stronie ekranu MIP, lub naciśnij BACK
4. Uruchom ponownie timer, naciskając symbol "reload" po prawej stronie ekranu MIP, lub naciśnij
  -  : w trybie sparowanym ustawienia odliczania można regulować i inicjować odliczanie za pomocą aplikacji T-Touch Connect Solar.



## ALARM

Zegarek T-Touch Connect Solar posiada funkcję Alarm. Alarm może powtarzać się w różnych odstępach czasu. Można zaprogramować 30 różnych alarmów.

-  Ustawianie alarmu
-  Zmiana, aktywacja lub dezaktywacja alarmu



## Ustawianie alarmu

- : w trybie niesparowanym, ustawienia dokonuje się tylko z poziomu zegarka:

1. Naciśnij koronkę
  - "ADD ALARM" (DODAJ ALARM)
2. Naciśnij koronkę
3. Użyj koronki, aby wprowadzić czas alarmu, a następnie potwierdź
4. Użyj koronki, aby określić powtarzalność:

ONCE:	alarm włączy się tylko raz
WEEKDAY:	alarm będzie włączał się w każdy dzień roboczy (od poniedziałku do piątku)
EVERY DAY:	alarm będzie włączał się codziennie (od poniedziałku do niedzieli)
PERSONALIZED:	alarm włączy się w dni tygodnia wybrane przez użytkownika poprzez naciśnięcie i obrócenie koronki w celu ustawieniażądanego dnia (dni)

- : w trybie sparowanym, alarmy można również ustawiać i regulować bezpośrednio z aplikacji T-Touch Connect Solar.



Kiedy rozlegnie się alarm, możesz go wyłączyć lub ustawić drzemkę, przy czym w tym ostatnim przypadku alarm zostanie powtórzony 5 minut później. Należy pamiętać: możliwe są maksymalnie 3 drzemki.



1. Aby zatrzymać alarm: naciśnij "X" lub naciśnij BACK
2. Aby uśpić alarm: naciśnij "ZZ" lub START



## Zmiana, aktywacja lub dezaktywacja alarmu

-  : w trybie niesparowanym, ustawienia dokonuje się tylko z poziomu zegarka:
  1. Naciśnij koronkę
  2. Użyj koronki, aby wybrać alarm, który ma zostać zmieniony
  3. Użycie koronki zapewnia trzy opcje do wyboru:
    - "Enable"/"Disable"?: Pozwala włączyć lub wyłączyć alarm
    - "Modify?": Pozwala zmodyfikować alarm
    - "Delete?": Pozwala usunąć jeden lub wszystkie alarmy
-  : w trybie sparowanym, alarmy można również zmieniać bezpośrednio z aplikacji T-Touch Connect Solar.



## NAVIGATION (NAWIGACJA)

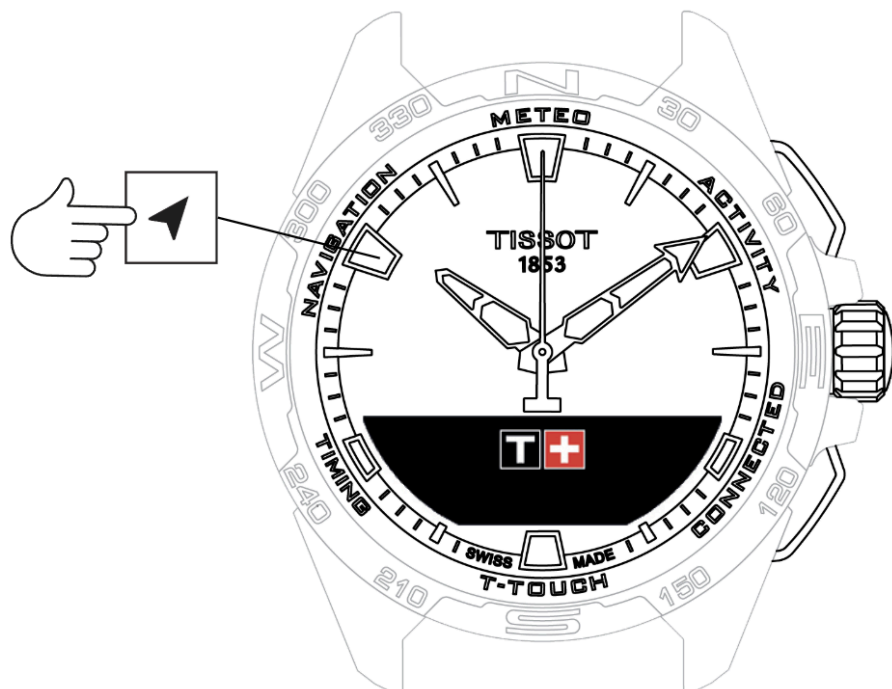

### Aby uzyskać dostęp do funkcji "NAVIGATION":



1. Odblokuj zegarek, długo naciskając przycisk START.
2. Naciśnij strefę dotykową "NAVIGATION"
  - Naciśnij koronkę, aby uzyskać dostęp do funkcji kompasu z wybranym trybem wyświetlania.

Domyślnie, kompas będzie wskazywał północ magnetyczną. Dostępne są inne tryby wyświetlania, takie jak wskazanie północy geograficznej lub kierunku azymutalnego.

- Po naciśnięciu koronki po raz drugi podczas obrotu, uzyskuje się dostęp do następujących funkcji:

-  Set mode (Ustaw tryb)

-  Azymut

-  Kalibracja
  
-  Słownik

 **INFO**

Należy pamiętać: W każdej chwili można się cofnąć, za pomocą przycisku BACK.



## Set mode (Ustaw tryb)

Dostępne są trzy rodzaje wskazań: "Magn. North" (północ magnetyczna), "True north" (północ geograficzna) i "Azimuth" (kierunek azymutalny).

- Wybierz żądane wskazanie, naciskając i obracając koronkę.

### ⓘ INFO

Uwaga: W trybie "Azimuth" zegarek T-Touch Connect Solar wskazuje kierunek azymutalny (kurs), w którym należy podążać.



## Azymut

### "Set azimuth" (Ustaw azymut)

Azymut to kąt w płaszczyźnie poziomej między kierunkiem danego obiektu (kurse) a północnym kierunkiem geograficznym. Azymut jest mierzony od północy w stopniach, od 0° do 359°, i może być regulowany przez naciśnięcie i obrócenie koronki. Podczas korzystania z kompasu w trybie azymutu, czerwone strzałki na ekranie MIP pokazują kierunek, w którym należy obrócić zegarek, aby wskazówka sekundowa wskazywała zaprogramowany kierunek azymutalny (kurs).

W trybie Azymutu, gdy oś zegarka od godziny 6 do 12 jest wyrównana z ustawionym kierunkiem azymutalnym, zegarek T-Touch Connect Solar emituje sygnał dźwiękowy i wyświetla sygnał wizualny ("Go"). Kierunek wskazówki minutowej przedstawia kierunek azymutu w stosunku do północy geograficznej, natomiast kierunek wskazówki godzinowej przedstawia północ geograficzną.

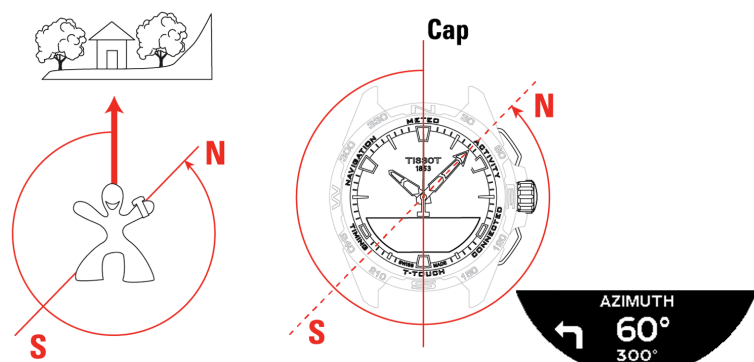



## Kalibracja

Ponieważ różne czynniki wpływają na dokładność działania kompasu, może okazać się konieczna jego ponowna kalibracja.

1. W celu dokładnej kalibracji, upewnij się, że znajdujesz się na zewnątrz oraz z dala od jakichkolwiek przedmiotów metalowych lub magnetycznych.
2. Przez 60 sekund musisz poruszać teraz nadgarstkiem w dość szybkim tempie, kreśląc nim w powietrzu kształt ósemki, aż usłyszysz krótki sygnał dźwiękowy lub zobaczysz napis "Calibrated" na ekranie MIP, wskazujący, że kalibracja została zakończona.
3. Jeśli na ekranie MIP pojawia się komunikat "Calibration is unsuccessful", wówczas operacja kalibracji nie udała się i należy ponownie ją rozpocząć.

### ! INFO

Uwaga: Dla zapewnienia dokładnej kalibracji, podczas kreślenia nadgarstkiem kształtu ósemki, zegarek nie powinien być utrzymywany w pozycji poziomej. Nie jest konieczne zakreślenie idealnego kształtu ósemki, najważniejsze, aby zegarek poruszał się w obrębie tej figury.



## Słownik

W trybie Compass zegarek wskazuje północ magnetyczną. Dostępne są inne tryby wyświetlania, takie jak wskazanie północy geograficznej lub kierunku azymutalnego.

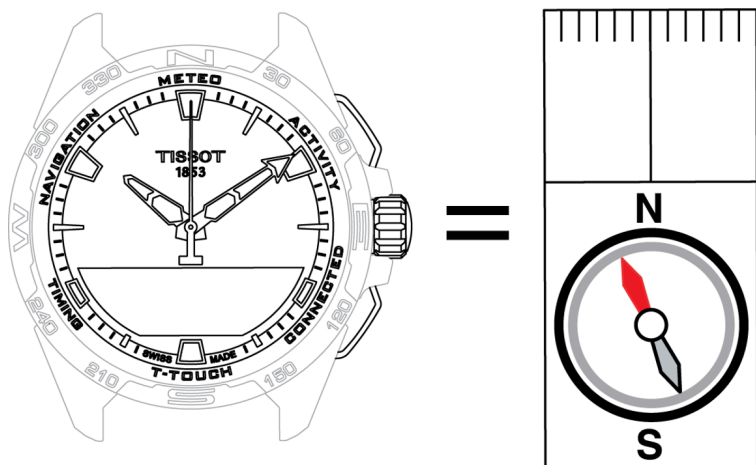

Na geograficznej mapie świata pionowe linie (południki) zbiegają się w kierunku geograficznego bieguna północnego (gN), wskazując tym samym jego kierunek. Igła w standardowym kompasie, często czerwona, wskazuje północny biegun magnetyczny (mN). Kąt ( $\alpha$ ) pomiędzy tymi dwoma kierunkami, gN i mN, nazywany jest deklinacją magnetyczną. Wartość deklinacji magnetycznej zależy więc od miejsca na kuli ziemskiej, w którym się znajdujemy.

Co więcej, usytuowanie magnetycznego bieguna północnego wciąż się zmienia. W związku z tym wartość odchylenia magnetycznego zależy również od daty. Gdy ustawiona jest prawidłowa (dla lokalizacji i daty) wartość deklinacji magnetycznej, automatycznie lub ręcznie (patrz procedura ustawiania pod nagłówkiem "T-Touch"), wskazówka minutowa zegarka T-Touch Connect Solar wskazuje północ geograficzną (gN). Gdy deklinacja magnetyczna jest wyzerowana, zegarek wskazuje północ magnetyczną (mN).

Wartości i daty deklinacji magnetycznej są widoczne na mapach topograficznych lub można je sprawdzić w dedykowanych pakietach oprogramowania dostępnych w internecie.

Dla wszystkich krajów świata: [www.ngdc.noaa.gov/geomag/calculators/magcalc.shtml](http://www.ngdc.noaa.gov/geomag/calculators/magcalc.shtml)

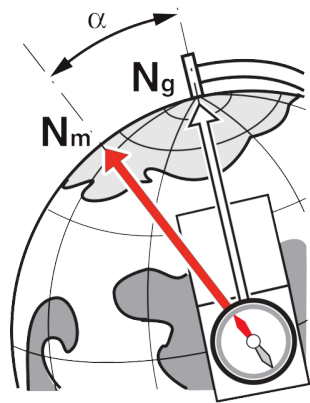

Dokładność pomiaru:  $\pm 8^\circ$

Rozdzielczość:  $1^\circ$

**Uwaga 1:**





Aby uzyskać jak najdokładniejsze wskazanie północy, trzymaj zegarek tak poziomo, jak to tylko możliwe.

**Uwaga 2:**

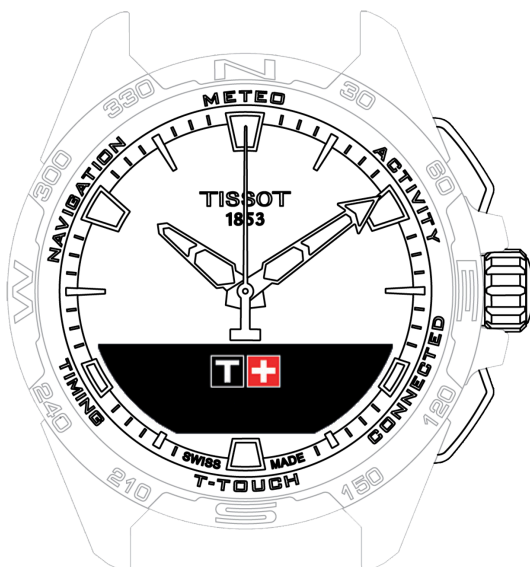
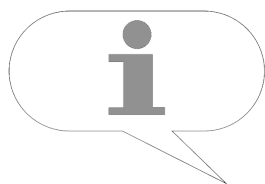
Funkcja kompasu, jak każdy inny kompas, nie powinna być używana w pobliżu jakichkolwiek elementów metalowych lub magnetycznych, a najlepiej - na zewnątrz. W razie wątpliwości możesz ponownie skalibrować kompas.

## INFORMACJE OGÓLNE



-  Podstawowe operacje
-  Resetowanie hasła za pomocą smartfonu
-  Resetowanie hasła w zegarku
-  Kompatybilność
-  Wersje i nowe funkcje



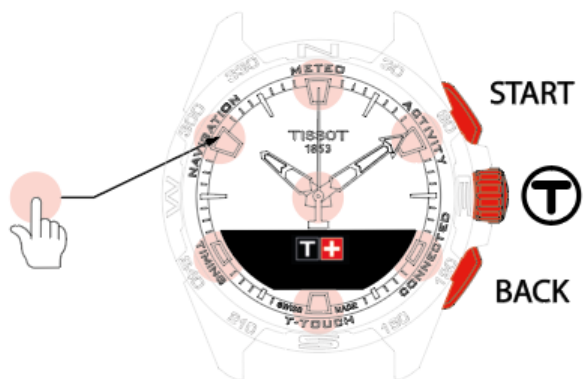

## Podstawowe operacje

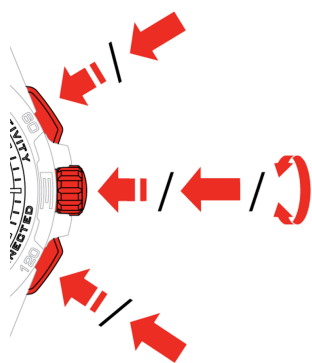

 : Strefy dotykowe

 : Ekran MIP (Memory in Pixel)



 : Długie naciśnięcie (więcej niż ½ sekundy)

 : Obrót (dotyczy tylko koronki)

 : Krótkie naciśnięcie (mniej niż ½ sekundy)

### Przycisk START:

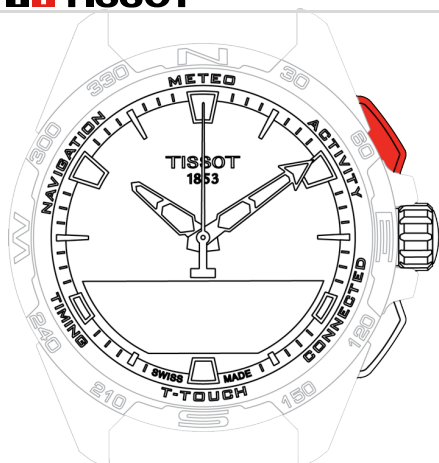

Krótkie naciśnięcie: uruchom lub zatrzymaj timer / odliczanie

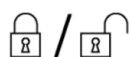

: Długie naciśnięcie: zablokuj/odblokuj zegarek

**Przycisk BACK:**

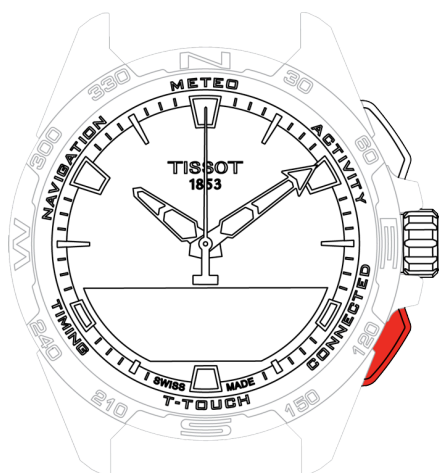

- Długie naciśnięcie: przejdź do menu głównego
- Krótkie naciśnięcie: resetuj timer / odliczanie
- Krótkie naciśnięcie: anuluj ustawienie / odrzuć połączenie przychodzące / zatrzymaj alarm / wróć do poprzedniego ekranu lub wyjdź z trybu

**Koronka:**

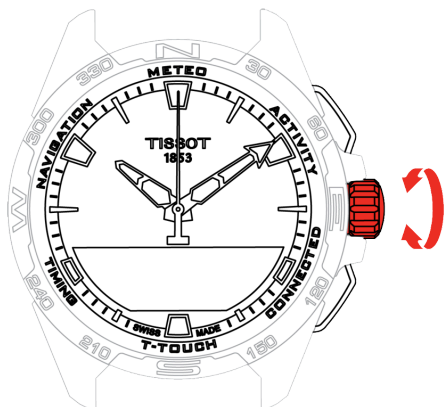









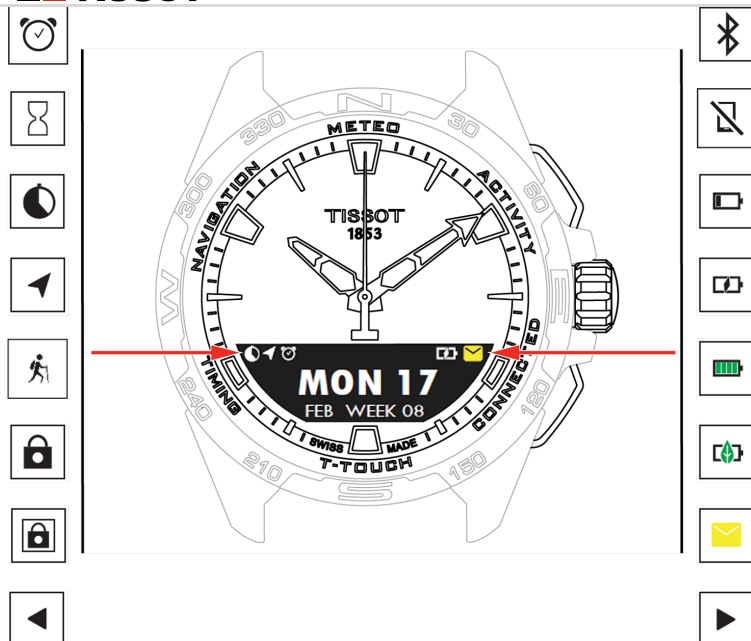



- Obrót: nawiguj / przewijaj funkcje i menu / zmień wartość
- Długie naciśnięcie: włącz podświetlenie ekranu
- Krótkie naciśnięcie: potwierdź / wejdź do podmenu / odłóż alarm / zatrzymaj dźwięk alarmu podczas połączenia przychodzącego





**! INFO**

Uwaga: Wszystkie czynności dotykowe można wykonać za pomocą przycisków i koronki.

Lekkie naciśnięcie na przyciski lub delikatne dotknięcie szkła wystarczy, aby włączyć funkcje w zegarku T-Touch Connect Solar. Użycie nadmiernej siły może spowodować uszkodzenie zegarka.



-  Jeden lub więcej alarmów aktywnych
-  Odliczanie w toku
-  Timer działa
-  Nawigacja w toku
-  Aktywność w toku
-  Zegarek zablokowany
-  Zegarek zablokowany w trybie bezpiecznym (hasło)
-  Ekran dostępny po lewej
-  Bluetooth® aktywowany
-  Zegarek rozłączony
-  Niski poziom baterii

-  Bateria ładuje się
-  Bateria naładowana
-  Zegarek w trybie Eco
-  Nieprzeczytane powiadomienia
-  Ekran dostępny po prawej

## Resetowanie hasła za pomocą smartfonu

W przypadku zapomnienia hasła, jeśli zegarek jest zablokowany, można zresetować hasło za pomocą aplikacji T-Touch Connect Solar, zgodnie z poniższą procedurą:

- Zegarek jest sparowany i połączony ze smartfonem.
1. Otwórz zakładkę "PARAMETERS" za pomocą aplikacji.
  2. Naciśnij menu "My watch".
  3. W pozycji "CONFIGURATION", naciśnij "Watch password".
  4. Naciśnij przycisk "RESET PASSWORD".

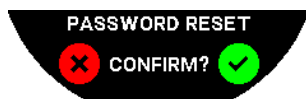

5. Na ekranie MIP T-Touch Connect Solar zatwierdź operację resetowania.



6. Użyj stref dotykowych, aby utworzyć nowe hasło.
  - Każda strefa odpowiada jednemu znakowi: 0, 2, 4, C, 6, 8 i X.
  - NB: minimum 6 cyfr, maksimum 14.

7. Po wpisaniu kodu, zatwierdź za pomocą koronki.
  - Do poprzedniego ekranu można powrócić w dowolnym momencie, za pomocą przycisku BACK.



8. Powtórz i zatwierdź nowe hasło, naciskając na koronkę.

## Resetowanie hasła w zegarku

W przypadku zapomnienia hasła, jeśli zegarek jest zablokowany, można zresetować hasło za pomocą aplikacji T-Touch Connect Solar, zgodnie z poniższą procedurą:

- Zegarek jest zablokowany za pomocą hasła.

1. Naciśnij i przytrzymaj przycisk START;

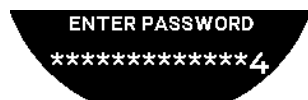

- Na ekranie MIP T-Touch Connect Solar wyświetla się powyższy ekran.

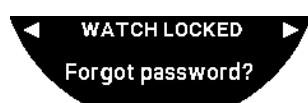

2. Obróć koronkę, aby przewinąć menu "Code forgotten".

3. Zatwierdź koronką, aby wykonać procedurę resetowania.

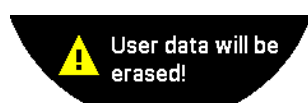

4. Naciśnij koronkę.



5. Zatwierdź, aby przywrócić ustawienia fabryczne w zegarku.

- Zegarek zostanie zresetowany i uruchomi się ponownie. Nie będzie już rozpoznawany w aplikacji smartfonu.

6. Otwórz zakładkę "PARAMETERS" za pomocą aplikacji.

7. Naciśnij menu "My watch".

8. Następnie w pozycji "CONFIGURATION", naciśnij przycisk "REMOVE WATCH", aby usunąć ustawienia zegarka ze smartfonu.

- W przypadku iOS, usuń zegarek z listy urządzeń peryferyjnych Bluetooth® w telefonie.

9. Zatwierdź wyskakujące komunikaty, aby zakończyć usuwanie ustawień z aplikacji.

Po usunięciu ustawień zegarka z aplikacji T-Touch Connect Solar smartfonu, należy powtórzyć procedurę parowania między zegarkiem i aplikacją, aby umożliwić ponowną komunikację między nimi; patrz Korzystanie z T-Touch Connect Solar sparowanego ze smartfonem. [Korzystanie z zegarka T-Touch Connect Solar sparowanego ze smartfonem.](#)



## Kompatybilność

T-Touch Connect Solar jest wyposażony w funkcję Bluetooth® i wymaga korzystania ze smartfona spełniającego następujące wymagania:

Wymagania dla systemu Android	System operacyjny 9.0 lub nowszy. Ta wersja systemu jest dostępna od 7 marca 2018 r. Większość urządzeń wyprodukowanych po tej dacie będzie spełniać ten wymóg.
Wymagania systemu Apple iOS	iOS 16 lub nowszy. Kompatybilny z iPhone'ami dostępnymi od września 2022 r.
Wymagania Huawei	HarmonyOS 2.0 lub nowszy. Dostępny w niektórych smartfonach Huawei od czerwca 2021 r.

Firma Tissot zapewnia, że jej produkty są kompatybilne z urządzeniami mobilnymi z systemem Android, najbardziej znanym i najczęściej używanym na świecie. Niektóre urządzenia nie są jednak kompatybilne z zegarkiem T-Touch Connect Solar:

- Wersja międzynarodowa Xiaomi Mi 8 lite;
- Blackberry Key2 LE;
- Samsung A21S;
- Sony XZ3;
- Caterpillar S60.

Aplikacja T-Touch Connect Solar jest obsługiwana tylko w następujących krajach i językach:

Obsługiwane kraje	Obsługiwane zestawy znaków (powiadomienia)	Wersje językowe aplikacji	Języki zegarka
Albania	afrykanerski	niemiecki	niemiecki

Obsługiwane kraje	Obsługiwane zestawy znaków (powiadomienia)	Wersje językowe aplikacji	Języki zegarka
Niemcy	albański	angielski	angielski
Andora	niemiecki	chiński (uproszczony)	chiński (uproszczony)
Australia	angielski	chiński (tradycyjny)	koreański
Austria	baskijski	koreański	hiszpański
Białoruś	bretoński	duński	francuski
Bośnia i Hercegowina	kataloński*	hiszpański	włoski
Belgia	chiński (uproszczony)	fiński	japoński
Bułgaria	koreański	francuski	rosyjski
Kanada	korsykański	włoski	
Chile	duński*	japoński	
Chiny	szkocki	niderlandzki	
Cypr	hiszpański	norweski	
Kolumbia	estoński*	polski	
Korea	farerski	portugalski	
chorwacki	fiński*	rumuński	
Dania	francuski	szwedzki	

Obsługiwane kraje	Obsługiwane zestawy znaków (powiadomienia)	Wersje językowe aplikacji	Języki zegarka
Zjednoczone Emiraty Arabskie	szkocki gaelicki		
Hiszpania	galicyjski		
Estonia	walijski*		
Stany Zjednoczone	węgierski*		
fiński	indonezyjski		
Francja	irlandzki		
Gibraltar	irlandzki gaelicki* (tradycyjna pisownia)		
Grecja	islandzki		
Grenlandia	włoski		
Hongkong	japoński		
Węgry	kurdyjski		
Wyspy Owcze	leonezyjski		
Irlandia	litewski		
Islandia	luksemburski		
Izrael	malajski		
Włochy	manx		
Japonia	niderlandzki*		

Obsługiwane kraje	Obsługiwane zestawy znaków (powiadomienia)	Wersje językowe aplikacji	Języki zegarka
Jordania	norweski		
Kosowo	prowansalski		
Łotwa	polski		
Liechtenstein	portugalski		
Litwa	retoromański		
Luksemburg	południowosaamski		
Makau	słowacki		
Północna Macedonia	szwedzki		
Malta	suahili		
Meksyk	tagalski		
Mołdawia	czeski		
Monako	waloński		
Czarnogóra			
Norwegia			
Nowa Zelandia			
Niderlandy			
Polska			
Portugalia			

Obsługiwane kraje	Obsługiwane zestawy znaków (powiadomienia)	Wersje językowe aplikacji	Języki zegarka
Czechy			
Rumunia			
Wielka Brytania			
San Marino			
Serbia			
Singapur			
Słowacja			
Słowenia			
Szwecja			
Szwajcaria			
Tajwan			
Turcja			
Ukraina			
Watykan			

**! INFO**

Proszę zwrócić uwagę, że może brakować niektórych znaków.



## Wersje i nowe funkcje

Wersja	Dostępność	Modyfikacje
7.3	Listopad 2023 r.	ULEPSZENIA I POPRAWKI BŁĘDÓW
6.2	Luty 2023	BRING ME BACK (NAPROWADZANIE POWROTNE) Zegarek prowadzi użytkownika z powrotem do punktu rozpoczęcia wędrówki, przez punkty pośrednie na zapisanej trasie (w odwrotnej kolejności). Użytkownik ma do wyboru dwa tryby funkcji "BRING ME BACK": Liniowy lub Punkty trasy. MULTI-REGION (WIELE REGIONÓW) Zegarek jest teraz dostępny z wersją w języku koreańskim. ULEPSZENIA Usunięto pytanie o hasło do zegarka. Jeśli jakość danych systemu GNSS jest niewystarczająca lub niedostępna, zegarek informuje użytkownika, że nie zapisuje już punktów trasy. Jeśli z jakiegokolwiek powodu brakuje punktów z danymi GNSS, odległość w odpowiednim przedziale czasowym jest obliczana na podstawie licznika kroków. Wskazówki mogą zostać odsunięte od wyświetlacza poprzez krótkie naciśnięcie przycisku T0, gdy zegarek jest zablokowany. ULEPSZENIA I POPRAWKI BŁĘDÓW
6.1	Listopad 2022 r	ULEPSZENIA I POPRAWKI BŁĘDÓW
6.0	Lipiec 2022	AKTYWNOŚĆ - LOKALIZACJA GPS Możesz teraz rejestrować aktywność na zewnątrz za pomocą śledzenia GPS. Skorzystaj z nowej funkcji zegarka i znajdź w aplikacji przebytą drogę. AKTYWNOŚĆ - BRING ME BACK (AKTYWNOŚĆ - NAPROWADZANIE POWROTNE) Podczas aktywności zegarek prowadzi użytkownika z powrotem do punktu startowego za pomocą GPS i kompasu. ALTIMETER (WYSOKOŚCIOMIERZ) Zegarek automatycznie kalibruje wysokość dwa razy dziennie. PASSWORD (HASŁO) Dodanie procedury resetowania hasła z aplikacji lub zegarka. ULEPSZENIA I POPRAWKI BŁĘDÓW

Wersja	Dostępność	Modyfikacje
5.2	Luty 2022	ULEPSZENIA I POPRAWKI BŁĘDÓW
5.0	Listopad 2021 r.	OUTDOOR TRACKER (MONITOROWANIE AKTYWNOŚCI NA ZEWNĄTRZ) Dodanie funkcji pomiaru różnicy wysokości: wyświetla łączne przewyższenia i spadki wysokości oraz średnią prędkość pionową wchodzenia i schodzenia. NBA Wyniki meczu Twojej ulubionej drużyny są udostępniane w czasie rzeczywistym na Twoim zegarku. MULTI-REGION (WIELE REGIONÓW) Nowe tłumaczenie zegarka na język japoński.
4.1	Sierpień 2021 r.	OUTDOOR TRACKER (MONITOROWANIE AKTYWNOŚCI NA ZEWNĄTRZ) Korzystając z zegarka, użytkownik może rejestrować dane monitorowane podczas aktywności na zewnątrz: czas trwania aktywności, liczbę kroków, liczbę kalorii oraz aktualną wysokość n.p.m. CYCLING APP NOTIFICATIONS (POWIADOMIENIA APLIKACJI ROWEROWYCH) Powiadomienia aplikacji rowerowych innych firm wyświetlają się z konkretną ikoną
4.0	Czerwiec 2021	ULEPSZENIE INTERFEJSU UŻYTKOWNIKA Na podstawie opinii klientów: - Pulpit nawigacyjny został przeprojektowany poprzez wprowadzenie nowych widgetów i połączony ze stroną "Mój zegarek" - Po aktualizacji wyświetlane są zalety nowej wersji zegarka lub aplikacji - Uproszczona modyfikacja alarmu i stref czasowych - Poziom naładowania baterii oraz niestandardowy czas zegarka wyświetlane w aplikacji WIDGET NBA - Terminy meczów Twojej ulubionej drużyny z opcją dodania meczu do kalendarza w smartfonie - Pozycje obecnego sezonu (według konferencji, według dywizji) i rozgrywki play-off - Wyniki drużynowe i statystyki - W dowolnym momencie możesz zacząć obserwować inną drużynę - Następny mecz i ostatni mecz są również wyświetlane na zegarku MULTI-REGION (WIELE REGIONÓW) Nowe tłumaczenie aplikacji (duński, niderlandzki, fiński, norweski, polski, portugalski i szwedzki) ULEPSZENIA I

Wersja	Dostępność	Modyfikacje
		POPRAWKI BŁĘDÓW Ulepszenia i poprawki błędów, aby zapewnić wyższy poziom zadowolenia użytkownika
3.1	Marzec 2021	MULTI-LANGUAGE (WIELE JĘZYKÓW): Zegarek jest dostępny w języku angielskim, francuskim, niemieckim, włoskim, hiszpańskim lub chińskim. MULTI-REGION (WIELE REGIONÓW): W przypadku mieszkańców Chin dane użytkownika są przechowywane w Chinach. NOTIFICATIONS (POWIADOMIENIA): Użytkownik może przewijać linie powiadomień, obracając koronkę. WATCH (ZEGAREK): Dostępny jest większy zasięg połączenia między zegarkiem a telefonem. BAROMETER (BAROMETR): Oprócz wskazówek, za pomocą odpowiedniej ikony wyświetlany jest trend zmiany pogody.
2.0	Grudzień 2020	TIMER: zarządzaj listą pomiarów czasu i uruchamiaj je bezpośrednio z aplikacji FIND MY PHONE (ZNAJDŹ MÓJ TELEFON): nowa funkcja lokalizacji telefonu, działająca w zegarku FIND MY WATCH (ZNAJDŹ MÓJ ZEGAREK): nowa funkcja lokalizacji zegarka, działająca w telefonie ENERGY (ENERGIA): wyświetlanie dokładnego poziomu naładowania baterii oraz poziomu naładowania baterii słonecznej w ustawieniach zegarka "QUICK SETTINGS" (SZYBKIE USTAWIENIA) NOTIFICATIONS (POWIADOMIENIA): Nowa funkcja umożliwiająca wyczyszczenie wszystkich powiadomień PAIRING (PAROWANIE): Uproszczona procedura parowania: aplikacja mobilna wykrywa najbliższy zegarek, aby nawiązać połączenie. SOUND & VIBRATION (DŹWIĘK I WIBRACJE): Dodano oddzielne ustawienia dźwięku i wibracji dla powiadomień CONNECTION (POŁĄCZENIE): ulepszone ponowne nawiązywanie połączenia po kilku godzinach przebywania poza zasięgiem telefonu.
1.1	Wrzesień 2020	Podstawowa wersja produktu

## Dokumenty

### Dokumenty powiązane

- [Gwarancja](#)
- [Deklaracja zgodności \(ładowarka bezprzewodowa\)](#)
- [Deklaracja zgodności](#)