



T-Touch Connect Solar









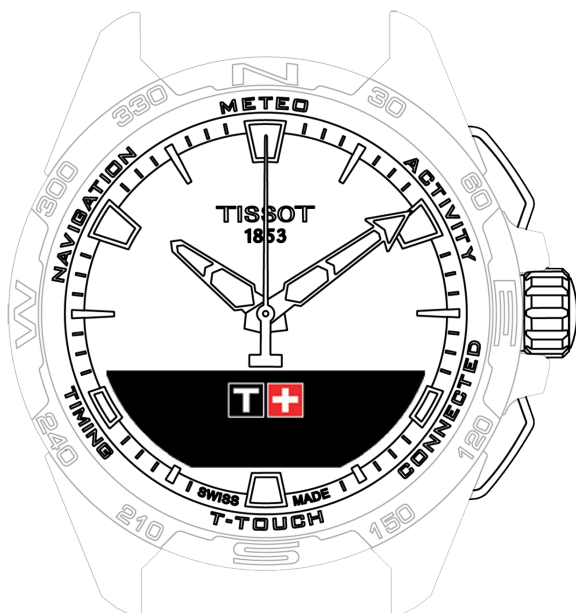

Hjem

Hjem

Vi setter pris på at du har valgt en klokke fra Tissot™, et sveitsisk selskap som ble grunnlagt i Le Locle i 1853 og som fortsatt har sin base der. Din klokke er laget med stor omtanke og av materialer og komponenter av høy kvalitet, og den er beskyttet mot støt, temperatursvingninger, vann og støv.



-  LOGG PÅ
-  Klokke
-  METEO (vær)
-  ACTIVITY (AKTIVITET)
-  CONNECTED
-  T-TOUCH
-  TIMING (Timing and Alarm)
(TIDSMÅLING (tidsmåling og alarm))
-  NAVIGASJON



LOGG PÅ

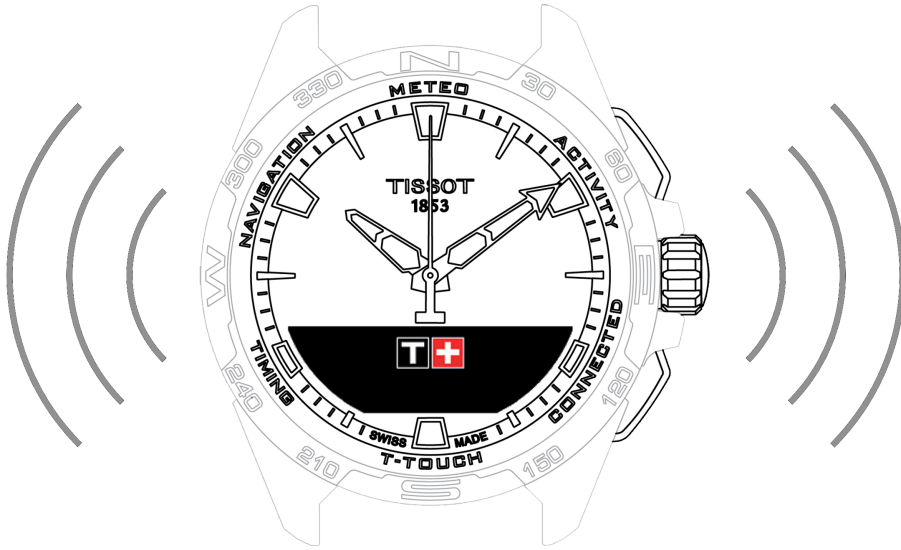

Lade



Slå på klokken



Bruke T-Touch Connect Solar sammenkoblet med en smarttelefon



Bruke T-Touch Connect Solar uten sammenkobling med en smarttelefon



Koble klokken til telefonen på nytt



Lade

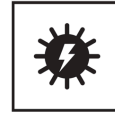

Tilleggsinformasjon

- Trådløs lader
- Solenergi



Trådløs lader

Bruk ikke USB-adapter (medfølger ikke) med effekt på mer enn 15 W.

Bruk ikke en ledning eller kontakt som er bøyd, vridd, skadet eller ødelagt.

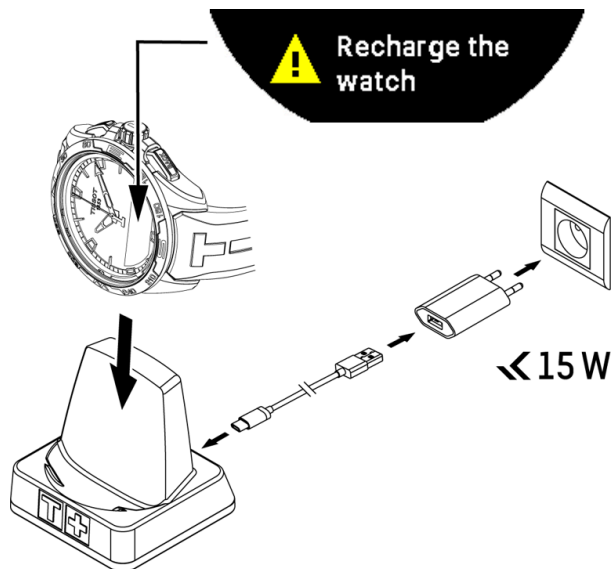

Den første gangen du bruker din T-Touch Connect Solar anbefaler vi at du lader den med den medfølgende T229-laderen. Pass på å plassere T-Touch Connect Solar riktig på laderen, og kontroller at ladeindikatoren er synlig på MIP-skjermen.

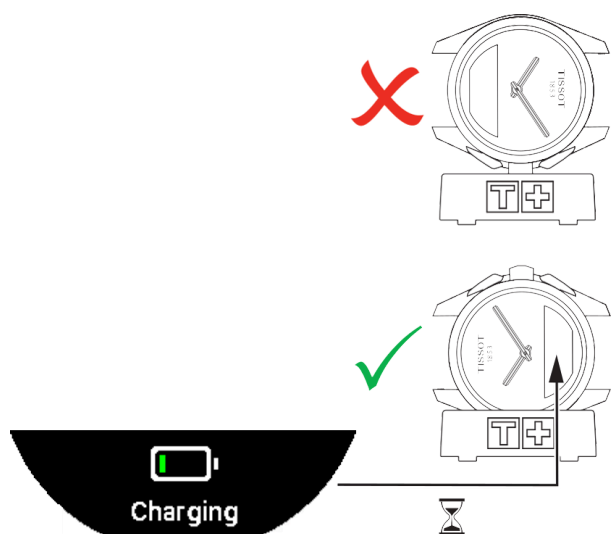

Når den er plassert i den trådløse laderen T229, lades T-Touch Connect Solar helt opp på under 4 timer.

Denne batteridrevne strømforsyningen er i samsvar med krets PS1 i følge standarden EN 62368-1.

1.lading

- Når batteriet til T-Touch Connect Solar er ladet, trykker du kort på kronen for å velge språket som skal brukes på klokken.



- Bekreft valget ved å trykke kort på kronen. Du får to alternativer for bruk av klokken: sammenkoblet med en smarttelefon, eller ikke-sammenkoblet.



Solenergi

Som navnet antyder, bruker T-Touch Connect Solar lys, spesielt sollys for å lade klokkebatteriet automatisk og naturlig. Dette har den fordelen at klokkes brukstid forlenges.

! INFO

Merk: Unngå næreksponering (≤ 20 cm) av klokken for en lyskilde. Du må ikke under noen omstendigheter gjøre dette i et forsøk på å lade batteriet raskere.



Slå på klokken

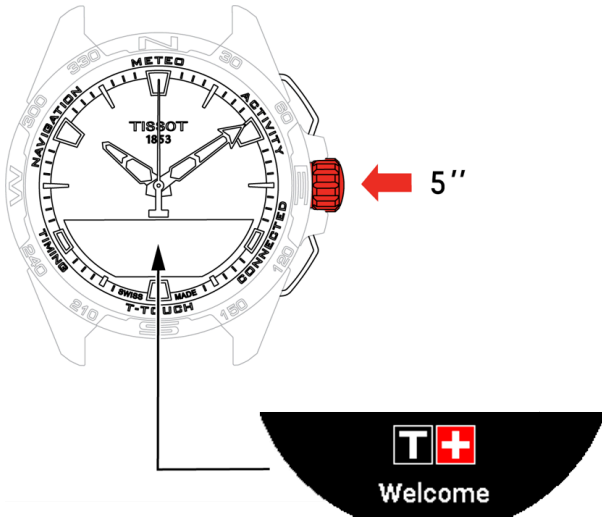

- Trykk på kronen i 5 sekunder til MIP-skjermen lyser.



Bruke T-Touch Connect Solar sammenkoblet med en smarttelefon

Bare sammenkoblet modus gir tilgang til alle funksjonene til T-Touch Connect Solar.

Last ned T-Touch Connect Solar-appen på smarttelefonen, og følg tilkoblingsinformasjonen.



MIP-skjermen til T-Touch Connect Solar viser:

"PAIR WITH PHONE?" (KOBLE SAMMEN MED TELEFON?)

- Velg "YES" (JA) med kronen.



"Installer Tissot-appen."

- Åpne T-Touch Connect Solar-appen på smarttelefonen.



"Pair with T-Touch XXX" ("Koble sammen med T-Touch XXX")

- Appen kobles automatisk til den nærmeste klokken, og "PAIRING CODE" (SAMMENKOBLINGSKODEN) vises. Hvis koden ikke vises på klokken, eller hvis koden som vises på klokken, er forskjellig fra den som vises i appen, klikker du på "CANCEL" (AVBRYT) og starter på nytt.

! INFO

Merk: Merk: Dette er ikke et verifiseringstrinn som det som er oppgitt nedenfor, men det gjør det mulig for deg å velge riktig klokke hvis det er flere i nærheten.



"PAIRING CODE" (SAMMENKOBLINGSKODE)

- Bekreft sammenkoblingskoden på T-Touch Connect Solar MIP-skjermen og i T-Touch Connect Solar-appen.
 - Obs! Du må gjøre dette innen 30 sekunder, før sammenkoblingsprosessen avsluttes.

"SET PASSWORD?" ("ANGI PASSORD?")

1. Ved versjon opptil 6.2 brukes kronen for å velge om du vil beskytte klokken med et passord. Når du aktiverer et passord, er du sikret at:
 - Innholdet i varslene som mottas ikke vises på klokken, av hensyn til ditt personvern.
 - Klokkens menyer ikke er tilgjengelige.

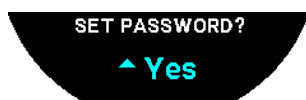

2. Velg "Yes" (Ja) for å angi et passord.

"ENTER CODE" (ANGI KODE)

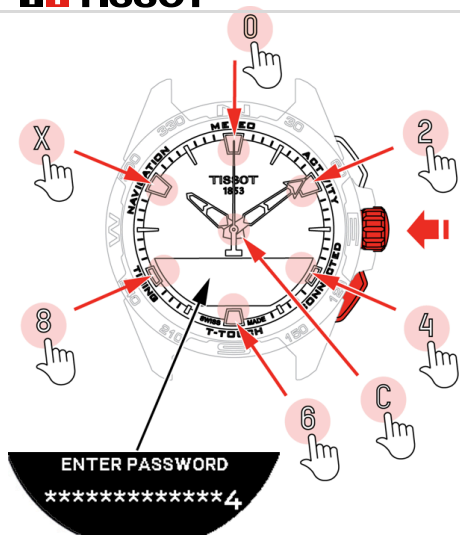

1. Bruk tastaturet for å opprette et passord. Hver sone tilsvarer et tegn: 0, 2, 4, C, 6, 8 og X.

- OBS! Minimum 6 tegn, maksimum 14.

2. Når du har angitt passordet, bekrefter du med kronen. Du kan når som helst gå tilbake med TILBAKE-trykknappen.

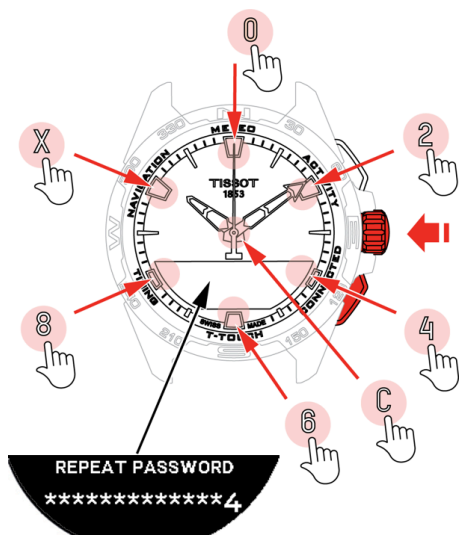

3. Repeter passordet, og bekreft med kronen.

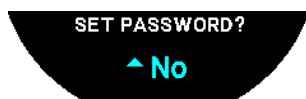

4. Hvis du ikke ønsker å beskytte klokken med et passord, velger du "No" (Nei) og fortsetter til det neste trinnet.
 - "Setting complete" (Innstilling fullført) vises, og installasjonen er dermed fullført.
 - Viserne stilles inn på tiden, og klokken låses automatisk.

5. Hvis det oppstår en feil når du forsøker å koble klokken sammen med Tissot T-Connect-appen, velger du alternativet "Retry" (Forsøk igjen) for å starte prosessen på nytt.

6. Følg trinnene nedenfor hvis problemet vedvarer:
 - i. Avinstaller Tissot T-Connect-appen.
 - ii. Initialiser klokken din på nytt (BACK (TILBAKE) > "CANCEL"-trykknapp (AVBRYT) eller T-TOUCH-meny / SETTINGS (INNSTILLINGER) / System / Gjenopprett fabrikkinnstillinger).
 - iii. Trykk på kronen fra klokkes "Hjem"-skjerm.
 - iv. Aktiver Bluetooth på smarttelefonen.
 - v. Slett klokken fra Bluetooth-innstillingene på smarttelefonen.
 - vi. Aktiver smarttelefonens internettforbindelse.
 - vii. Installer den nyeste versjonen av Tissot T-Connect-appen.
 - viii. Åpne appen og logg deg inn på din konto for å starte prosedyren på nytt.



Bruke T-Touch Connect Solar uten sammenkobling med en smarttelefon

MIP-skjermen til T-Touch Connect Solar viser:

"PAIR WITH PHONE?" (KOBLE SAMMEN MED TELEFON?)

- Velg "NO" (NEI) med kronen.

"SET PASSWORD?" ("ANGI PASSORD?")

1. Velg om du ønsker å beskytte klokken med et passord, ved bruk av kronen. Når du aktiverer passordet, er du sikker på at ingen kan få tilgang til menyene på klokken.

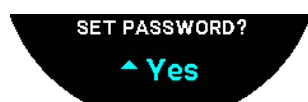

2. For å angi et passord velger du "Yes" ("Ja").

"ENTER PASSWORD" (ANGI PASSORD)

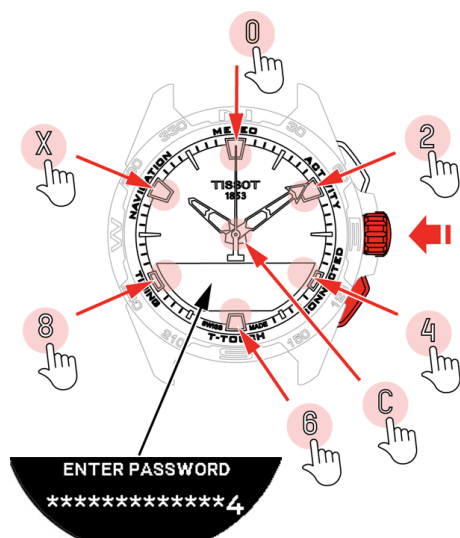

1. Bruk berøringssonene for å opprette passordet ditt. Hver sone tilsvarer et tegn: 0, 2, 4, C, 6, 8 og X.

- OBS! Minimum 6 tegn, maksimum 14.

2. Når du har angitt passordet, bekrefter du med kronen. Du kan når som helst gå tilbake til forrige skjermbildet med TILBAKE-trykknappen.

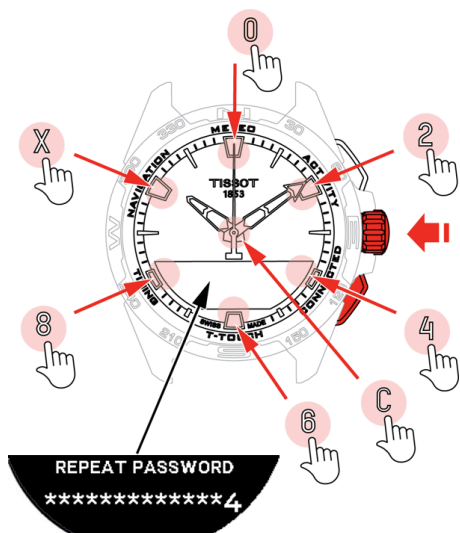

3. Angi passordet en gang til, og bekreft med kronen.

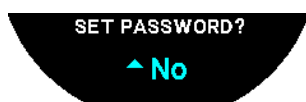

4. For å unngå å bestemme et passord velger du "No" ("Nei") og fortsetter til det neste trinnet.

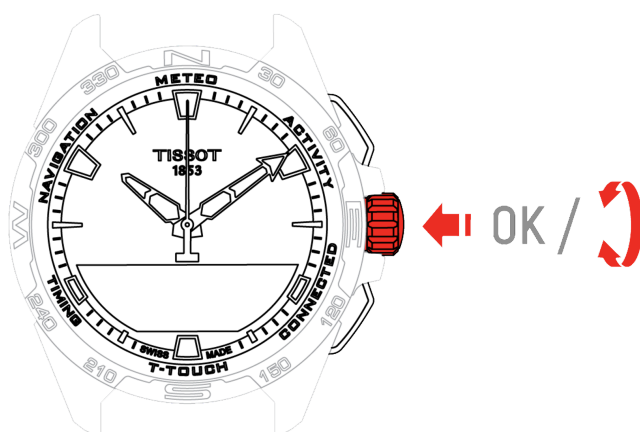

5. Bruk kronen for å tilpasse klokkenes innstillinger manuelt:

"GENDER" ("KJØNN")

- Mann, kvinne eller ikke angitt.

"HEIGHT UNIT" ("HØYDEENHET")

- Centimeter eller fot;
- Angi høyden din.

"WEIGHT UNIT" ("VEKTENHET")

- Kilogram eller pund;
- Angi vekten din.

"DATE FORMAT" ("DATOFORMAT")

- DD.MM.ÅÅ (dag.måned.år) eller MM.DD.ÅÅ (måned.dag.år).

"DATE OF BIRTH" ("FØDSELSDATO")

- Velg år, måned og dag.

"DATE" ("DATO")

- Angi datoen i dag.

"TIME FORMAT" ("TIDSFORMAT")

- 24 timer eller 12 timer.

"TIME 1" (Time) "TID 1" (Tid)

- Angi tiden.

Meldingen "Setup completed" ("Oppsett fullført") vises, noe som betyr at installasjonen er fullført.

Viserne plasserer seg automatisk på tiden du har angitt, og klokken låses automatisk.



Koble klokken til telefonen på nytt

Når klokken er koblet til telefonen, vises dette av -ikonet 

Når klokken midlertidig er utenfor telefonens rekkevidde, forsøker den å koble seg til igjen i 2 timer. Dette vises av «gjenoppretter tilkobling»-ikonet. Du trenger da bare å bevege klokken slik at den er få meter fra telefonen for å koble til på nytt, forutsatt at Bluetooth er aktivert på telefonen.

Etter dette tidsrommet kobler klokken ut Bluetooth-signalet for å spare batteriet; tilkoblingsikonet vises ikke. Fra versjon 2.0 trenger du bare trykke på en av knappene (TILBAKE / START / KRONE) for å aktivere signalet igjen. «gjenoppretter tilkobling»-ikonet vises umiddelbart.



Klokke

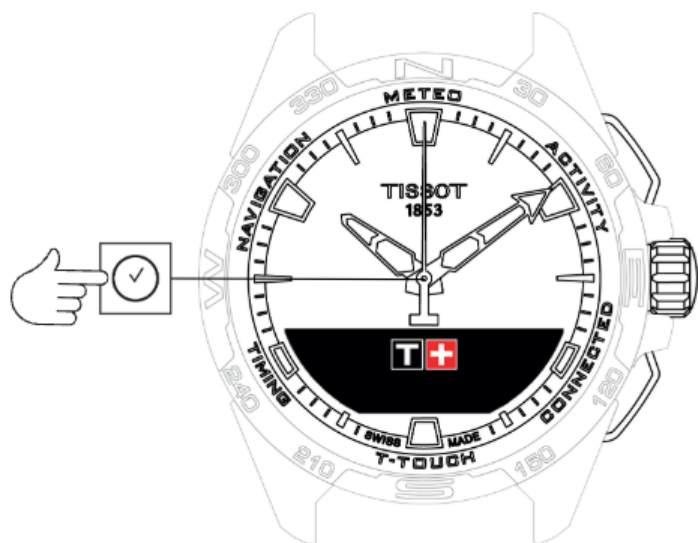

For å få tilgang til "Clock"-funksjonene:

1. Lås opp klokken med et langt trykk på START.
2. Trykk på "Clock"-berøringssonen.
 - Når du trykker og dreier på kronen, får du tilgang til følgende funksjoner:



! INFO

Merk: Du kan når som helst gå bakover ved bruk av trykknappen TILBAKE.

Tilleggsinformasjon

- TIME 1 og TIME 2 (TID 1 og TID 2)
- Dato



TIME 1 og TIME 2 (TID 1 og TID 2)



Angi tid



Tidssone



Swap with Time 2 (Changing to the second time) (Bytte med Tid 2 (endre til tid 2))



Angi tid

I ikke-sammenkoblet modus

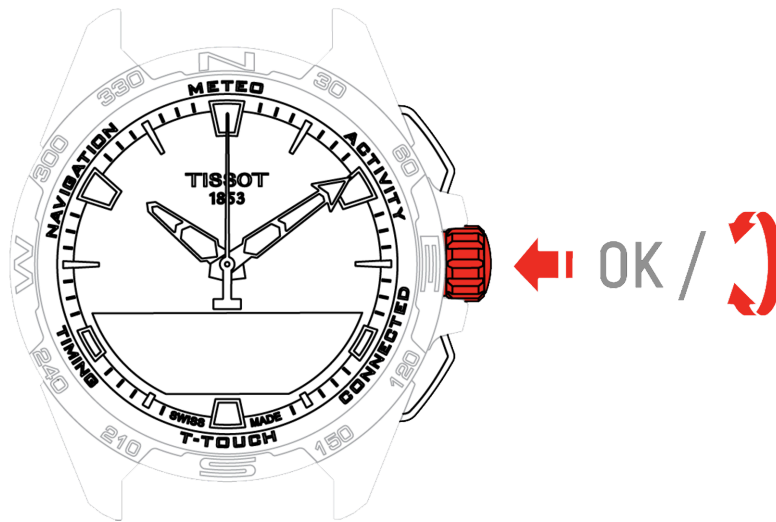

1. Drei på kronen for å vise TIME 1, trykk på kronen, klokken viser "Set time 1" (Angi tid 1)
2. Bekreft ved å trykke på kronen
 - Angi tiden med kronen, og bekreft ved å trykke på kronen



Tidssone

I sammenkoblet modus

Klokken har to tidsinnstillinger, TIME 1 og TIME 2, og for disse kan du velge ønsket tidssone fra en liste som kan endres i Tissot-smarttelefonappen. Viserne viser alltid TIME 1.

Listen med tidssoner inneholder:

- "Telefon"-tidssonen som er smarttelefonens tidssone.
- Den "tilpassede" tidssonen som gir deg mulighet til å angi tiden manuelt
- Tidssonen for ulike byer og andre steder står oppført i T-Touch Connect Solar-smarttelefonappen

INFO

Merk: Ved skifte fra sommer- til vintertid og omvendt vil klokken varsle deg om endringen 18 timer før, og den oppdateres automatisk.

Swap with Time 2 (Changing to the second time) (Bytte med Tid 2 (endre til tid 2))

Funksjonen "Swap" (Bytt) gir deg mulighet til å bytte mellom tidene som er angitt i TIME 1 og TIME 2.



ⓘ INFO

Merk at denne funksjonen bare er tilgjengelig når TIME 1 og TIME 2 er angitt.



Dato

T-Touch Connect Solar er utstyrt med en kalender:

-  : I sammenkoblet modus synkroniseres datoen automatisk med klokken.
-  : I ikke-sammenkoblet modus angis innstillingene manuelt:

1. Trykk på kronen

- "Set Date?" (Angi dato)

2. Trykk på kronen

3. Angi dagens dato



METEO (vær)

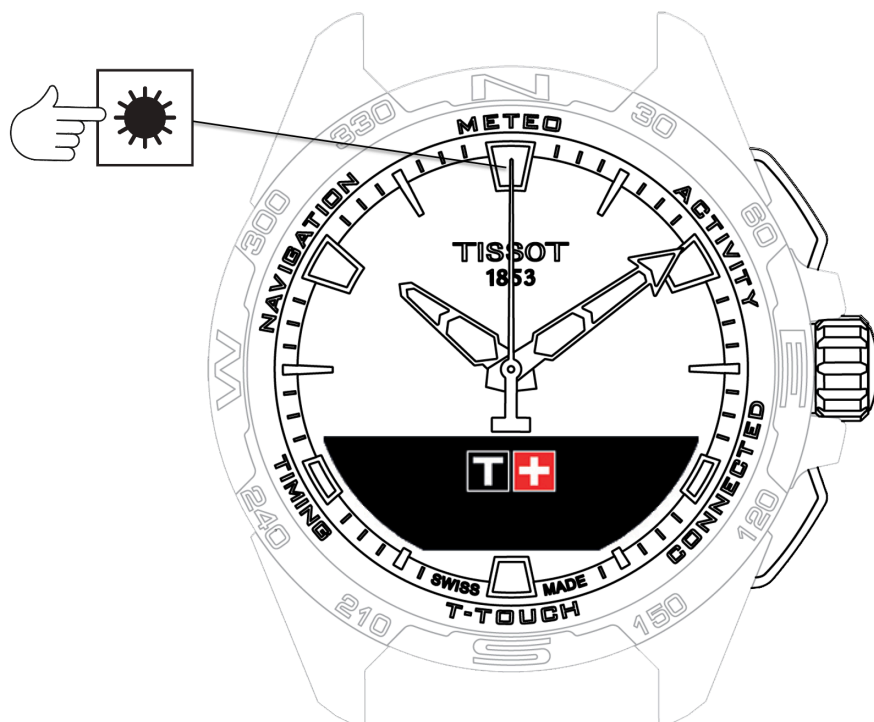

Få tilgang til "METEO" (vær)-funksjonene:

1. Lås opp klokken med et langt trykk på START.
2. Trykk på "METEO"-berøringssonen.
 - Når du trykker og dreier på kronen, får du tilgang til følgende funksjoner:

-  **BAROMETER**
-  **TEMPERATUR**

! INFO

Merk: Du kan når som helst gå bakover ved bruk av trykknappen TILBAKE.



BAROMETER

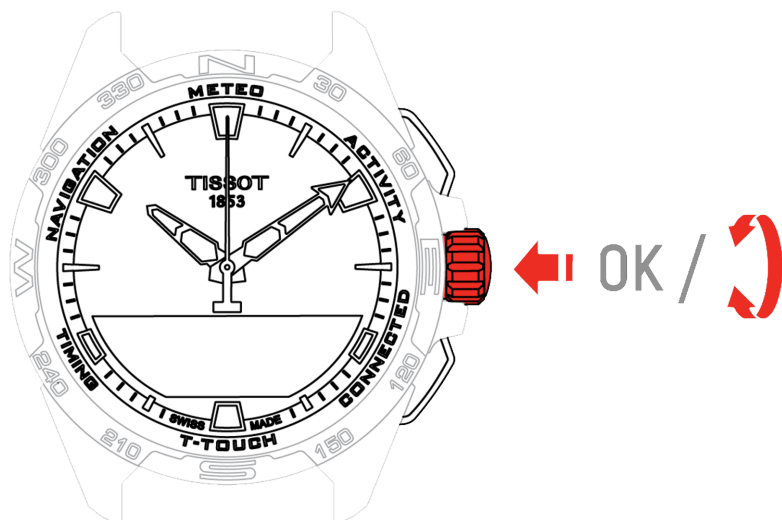

Når du trykker og dreier på kronen, får du tilgang til følgende funksjoner:

-  Kalibrere relativt trykk
-  Absolutt trykk
-  Ordliste

Kalibrere relativt trykk

Når det relative trykket justeres, endres den viste høyden over havet. Det relative trykket er med hensikt begrenset til området mellom 950 hPa og 1100 hPa.

Absolutt trykk

Absolutt atmosfæretrykk er det faktiske trykket på tidspunktet og stedet der målingen ble foretatt, og det kan ikke endres.

For at barometervisningen skal bli så nøyaktig som mulig kan du justere hemisfæren og klimasonen basert på din geografiske plassering. I funksjonene "T-TOUCH" / "SETTINGS" ("INNSTILLINGER") / "Calibration" ("Kalibrering") / "Altimeter" ("Høydemåler") velger du klimasonen din manuelt eller automatisk med den forenklete Köppens klimaklassifisering (se bildet nedenfor). Dersom innstilling av klokken ikke er foretatt ("No Set"), vil modellen for standardatmosfære brukes: Fast temperatur ved havnivå = 15 °C, gjennomsnittlig trykk på havnivå: 1013,25 hPa.

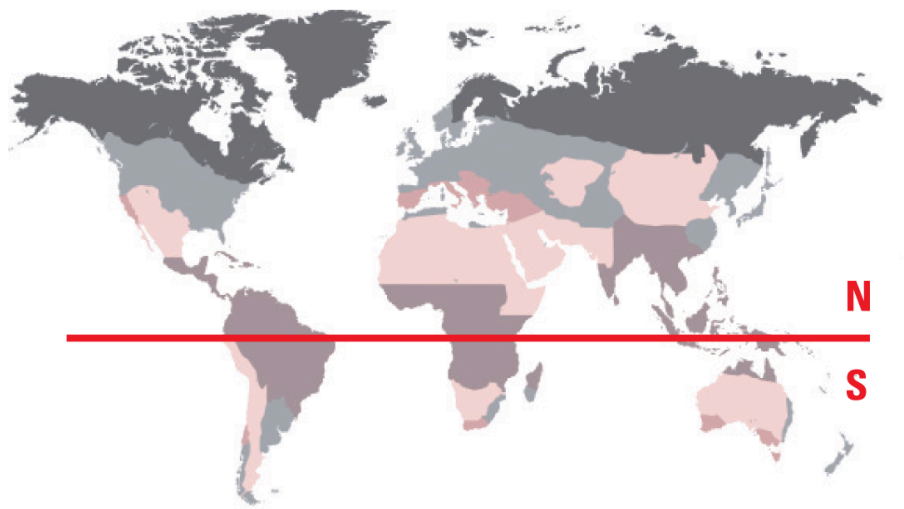

- Polar
- Temperert
- Tørt
- Tropisk
- Middelhavet



Ordliste

I værvarelsmodus er viserne oppå hverandre for å angi en værtendens. Fordelen med barometeret er at det gir mulighet til visning av trykket relativt til atmosfæretrykket. Det relative trykket vises i hektopascal.

Endringer i været er relatert til variasjoner i atmosfæretrykket. Når atmosfæretrykket stiger, blir himmelen skyfri. Området omtales da som "høytrykksområde", eller "antsyklon". Når atmosfæretrykket synker, skyer det over. Området omtales da "lavtrykksområde".

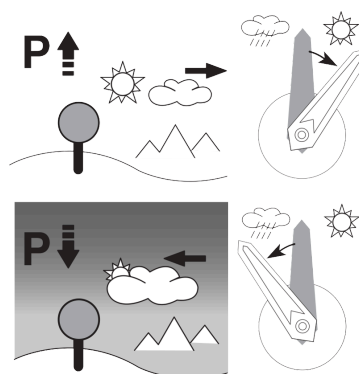
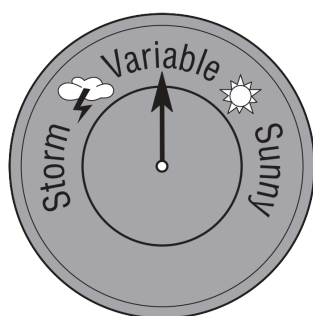

- Klokken T-Touch Connect Solar måler disse trykkvariasjonene og angir værtendensen ved hjelp av viserne, som kan innta følgende 7 posisjoner, avhengig av utviklingen av været:

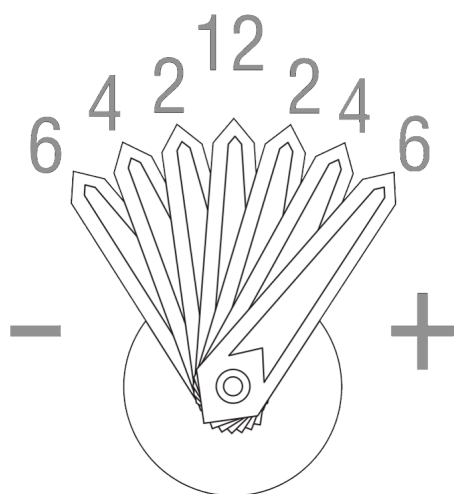

+6': Kraftig trykkfall, rask forverring

+4': Moderat trykkfall, forverring sannsynlig

+2': Svakt trykkfall, svak forverring sannsynlig

12h: Ingen merkbar endring i været

-2': Svak trykkstigning, svak forbedring sannsynlig

-4': Moderat trykkstigning, forbedring sannsynlig

Programmet i T-Touch Connect Solar tar høyde for variasjonen i atmosfærisk trykk de siste 6 timene for å beregne tendensen som skal indikeres. I tillegg registrerer klokken trykkvariasjonen som skyldes en rask endring av høyden, og denne variasjonen kompenseres automatisk. Den har dermed minimal innflytelse på den barometriske trenden. Den digitale visningen på T-Touch Connect Solar viser verdien for absolutt og relativt atmosfærisk trykk i hektopascal [hPa]. Absolutt atmosfæretrykk er det faktiske trykket på tidspunktet og stedet der målingen ble foretatt, og det kan ikke endres. Det relative trykket er en verdi ved havnivå, sett i forhold til det absolutte atmosfæriske, lokale trykket. Barometre og værkart viser relative trykkverdier. Verdien for relativt trykk avhenger av den klimatiske sonen som er innstilt, og kan justeres i klokken. Justeringen av relativt trykk står i forhold til høyden.

Måleområde:	Absolutt trykk: 250 hPa til 1200 hPa Relativt trykk: 950 hPa til 1100 hPa
Presisjon:	Absolutt trykk: ± 3 hPa
Relativt trykk:	Endres med høydemåleren
Oppløsning:	1 hPa
Enhetskonvertering:	1 hektopascal [hPa] = 1 millibar [mb]



TEMPERATUR

Temperaturen som vises, er temperaturen på urkassen. Denne påvirkes i sin tur av kroppstemperaturen. Dette er årsaken til at den viste temperaturen kan avvike fra omgivelsestemperaturen.

For at klokken skal vise den faktiske omgivelsestemperaturen, må den tas av håndleddet helt til den ikke lenger påvirkes av kroppstemperaturen (dette tar rundt 15 til 30 minutter).

Temperaturen kan vises i grader celsius [°C] og i grader fahrenheit [°F].

Måleområde:	-10 til +60 °C	14 til 140 °F
Nøyaktighet:	± 1 °C	± 1,8 °F
Oppløsning:	1 °C	1 °F





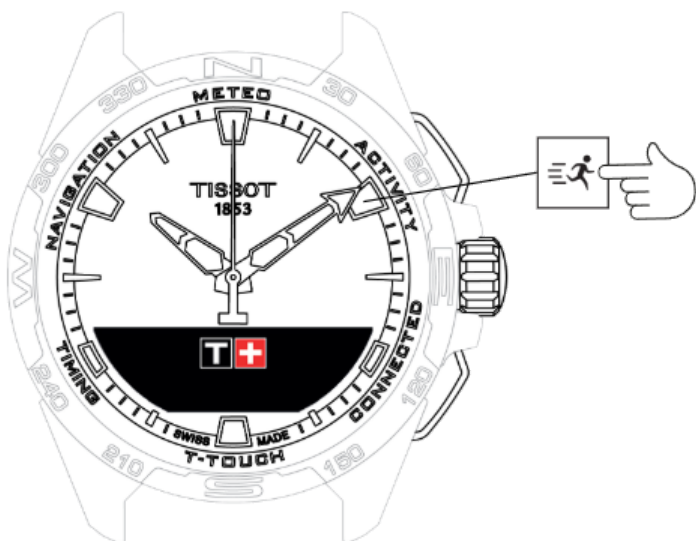

ACTIVITY (AKTIVITET)



Få tilgang til "ACTIVITY"-funksjonene:

1. Lås opp klokken med et langt trykk på START.
 2. Trykk på berøringssonen "ACTIVITY"
- Når du trykker og dreier på kronen, får du tilgang til følgende funksjoner:

-  **ACTIVITY (AKTIVITET)**
-  **SKRITT DAGLIG**
-  **ALTIMETER (HØYDEMÅLER)**
-  **GÅ TILBAKE**

! INFO

- Merk: Du kan når som helst gå bakover ved bruk av trykknappen TILBAKE.

- Merk: "BRING ME BACK"-funksjonen ("GÅ TILBAKE") er bare tilgjengelig hvis "ACTIVITY"-funksjonen er på.



ACTIVITY (AKTIVITET)

Med T-Touch Connect Solar kan du registrere en utendørsaktivitet ved bruk av "ACTIVITY"-funksjonen (f.eks. under fjellturer). Denne funksjonen viser tiden som er gått, antall skritt, antall kalorier, nåværende høyde over havet, samlet oppstigning og nedstigning, og den gjennomsnittlige hastigheten for loddrett oppstigning og nedstigning.

! INFO

Denne funksjonen er begrenset eller ikke tilgjengelig enkelte deler av verden.

I ikke-sammenkoblet modus eller når klokken er frakoblet er ikke alle "ACTIVITY"-funksjonene tilgjengelige, og GPS-koordinatene blir ikke registrert under turen.

Tilleggsinformasjon

- [Starte aktiviteten](#)
- [Beskrivelse av de enkelte ikonene på klokken under aktiviteten](#)
- [Beskrivelse av de enkelte skjermbildene på klokken under aktiviteten](#)
- [Stoppe aktiviteten](#)
- [Aktivitetshistorikk](#)
- [Spesifikke skjermbilder for T-Touch-appen](#)
- [Teknisk informasjon](#)

Starte aktiviteten

- Klokken må være koblet sammen med brukerens telefon for at det skal være mulig å bruke alle funksjonene i appen. Det anbefales dessuten å være logget på datanettverket eller å ha logget seg på nylig.



1. Velg "ACTIVITY" ved å trykke kort på kronen når turen starter.



2. Start "ACTIVITY" ved å trykke kort på kronen.
3. Hvis T-Touch-appen er i bakgrunnen eller er lukket, viser skjermen på klokken en melding med oppfordring til brukeren om å åpne eller aktivere den.

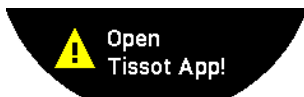

- T-Touch-appen må ha nødvendige tillatelser til å bruke telefonens GPS-funksjon.

Når "ACTIVITY" "(AKTIVITETEN)" er lagret, kan du når som helst stoppe funksjonen midlertidig ved å trykke kort på "START"-trykkknappen.

Beskrivelse av de enkelte ikonene på klokken under aktiviteten



Aktivitetssporing pågår;



Aktivitetssporing pågår;



Aktivitetssporing pågår;

Telefonens GPS-signaler er aktive.

Disse to ikonene som ligner på hverandre forsvinner enten GPS-signalet er aktivt eller blir borte. Ved manglende GPS-signal kan ikke aktivitetssporeren lagre koordinatene.

Hvis du mister GPS-signalet, anbefales det å stoppe og vente i noen minutter på at signalet er tilbake. Avhengig av plasseringen (f.eks. i en trang dal eller nær bratt stigninger) kan det hende det ikke har noen hensikt å vente på at signalet er tilbake. Da lønner det seg å fortsette på ruten.

! INFO

Merk: Disse ikonene er bare synlige oppe til venstre på skjermen til klokken når den er låst.

Beskrivelse av de enkelte skjermbildene på klokken under aktiviteten

Under turen viser "ACTIVITY"-funksjonen tiden som er gått, antall skritt, antall kalorier, nåværende høyde over havet, samlet oppstigning og nedstigning, den gjennomsnittlige hastigheten for loddrett oppstigning og nedstigning, og tilgang til "BRING ME BACK"-funksjonen "TILBAKE TIL START".

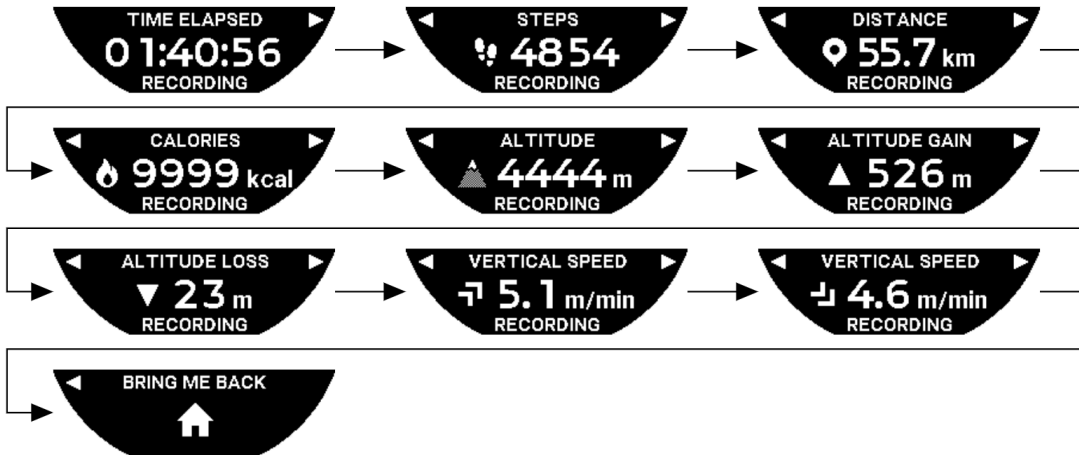

Stoppe aktiviteten

På sluttpunktet for turen:

1. Stopp "ACTIVITY"-funksjonen på skjermen til klokken ved å trykke kort på TILBAKE-trykkknappen.



2. Bekreft meldingen ved å trykke på skjermen til klokken eller trykke på kronen.

Aktivitetshistorikk

Trykk på og dreii kronen for å se historikken din i "ACTIVITY"-funksjonen:



Spesifikke skjermbilder for T-Touch-appen

T-Touch-appen viser turhistorikken. De registrerte GPS-punktene (via telefonens plasseringsfunksjon) brukes til å vise et geografisk kart med plottingen. Nøyaktigheten til punktene avhenger av telefonens GPS-mottak. En oppsummeringstabell viser også følgende data: startdato og -tid, sluttdato og -tid, tiden som er gått, antall skritt, strekning totalt, antall kalorier, høyde over havet ved start, samlet oppstigning og nedstigning, og den gjennomsnittlige hastigheten for loddrett oppstigning og nedstigning.

Teknisk informasjon

Hvis klokken og telefonen er i sammenkoblet modus, lagrer "ACTIVITY"-funksjonen alle dataene under turen. Når turen er avsluttet, kan disse dataene vises på skjermbildene til klokken, og de formateres i appen som er installert på telefonen, for økt brukervennlighet.

! INFO

Denne funksjonen er begrenset eller ikke tilgjengelig enkelte deler av verden.



GÅ TILBAKE

T-Touch Connect Solar gir deg veivisning tilbake til et startpunkt på en tur som er lagret, enten i rett linje eller ved å følge rutepunktene på den registrerte løypen (i motsatt rekkefølge). Med denne funksjonen vises distansen som gjenstår, på skjermen, og viserne på klokken angir retningen (asimut) som skal følges.

FARE

Fare for å falle

Klokken viser aktivitetens startpunkt i forhold til den nåværende posisjonen i en rett linje. Denne asimutvisningen må betraktes som en hjelp; det er viktig å ta hensyn til topografien på stedet. Dette for å unngå å gli eller falle (klippe, bresprekk, hindringer som ikke kan passeres eller andre farer).

INFO

Merk: "BRING ME BACK"-funksjonen ("GÅ TILBAKE") er bare tilgjengelig hvis "ACTIVITY"-funksjonen er i bruk.

Tilleggsinformasjon

- Starte "Gå tilbake"-funksjonen
- Skifte modus for "Bring Me Back"-funksjonen (Gå tilbake)
- Optimere "Bring Me Back"-ruten
- Beskrivelse av de enkelte skjermbildene til klokken på turen tilbake
- Beskrivelse av de enkelte ikonene på klokken på turen tilbake
- Automatisk stopp av funksjon
- Teknisk informasjon

Starte "Gå tilbake"-funksjonen

Hvis du ønsker å avbryte turen og gå tilbake til startpunktet med veivisning fra T-Touch Connect Solar, må du starte "BRING ME BACK"-funksjonen ("GÅ TILBAKE") på skjermen til klokken ved bruk av kroken.

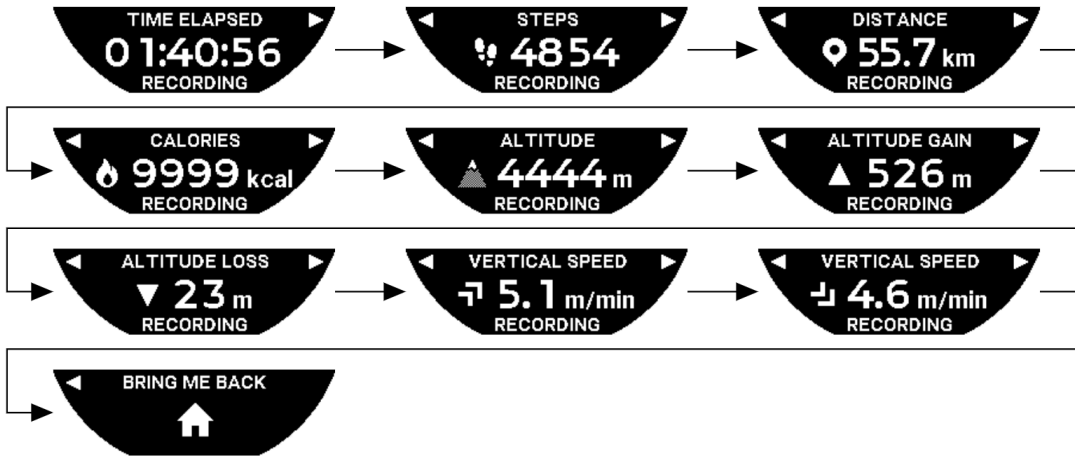

! INFO

Merk: "BRING ME BACK"-funksjonen ("GÅ TILBAKE") kan brukes så snart et GPS-punkt er lagret. Hvis ikke dette er tilfellet, er ikke funksjonen tilgjengelig, og følgende skjermbilde vises:



Skifte modus for "Bring Me Back"-funksjonen (Gå tilbake)

Du kan velge mellom to moduser for "Bring Me Back"-funksjonen: direkte eller med rutepunkter. Direkte (eller lineær) modus viser deg veien tilbake til startpunktet til en lagret tur, i rett linje. Modus med rutepunkter viser deg veien tilbake med rutepunktene på den registrerte løypen (i motsatt rekkefølge).

Hvis "BRING ME BACK"-funksjonen er i bruk, kan du bytte modus ved å trykke kort på kronen.

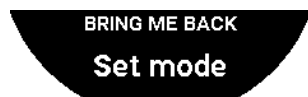

Optimere "Bring Me Back"-ruten

Du kan optimere "Bring Me Back"-ruten når som helst for å følge den korteste veien.

Hvis "BRING ME BACK"-funksjonen er i bruk, kan du optimere ruten ved å trykke og dreie på kronen.



Beskrivelse av de enkelte skjermbildene til klokken på turen tilbake

I direkte-modus vises avstanden som gjenstår til startpunktet, på skjermen til klokken.



Hvis klokken er låst, vises følgende skjermbilde:



I rutepunkter-modus vises avstanden som gjenstår til det neste rutepunktet og avstanden som gjenstår til startpunktet, på skjermen til klokken.

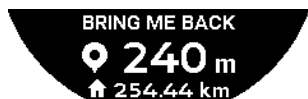

Hvis klokken er låst, vises følgende skjermbilde:



På veien tilbake til startpunktet hjelper klokken deg ved bruk av GPS-signalet. Disse dataene beregnes permanent og avhenger av det mottatte GPS-signalet. Avhengig av omgivelsene der du befinner deg kan signalet bli borte en kort stund. Da viser skjermen til klokken et blinkende satellittsymbol for å angi at GPS-mottaket ikke er tilstrekkelig til å gi deg en nøyaktig veivisning.



Hvis klokken er låst, vises følgende skjermbilde:



Hvis du mister GPS-signalet, anbefales det å stoppe og vente i noen minutter på at signalet er tilbake. Avhengig av plasseringen (f.eks. i en trang dal eller nær bratt stigninger) kan det hende det ikke har noen hensikt å vente på at signalet er tilbake. Da lønner det seg å fortsette på ruten.

Beskrivelse av de enkelte ikonene på klokken på turen tilbake



Aktivitetssporing pågår;



GPS-signal utilstrekkelig;



GPS-signal aktivt.

Disse to ikonene som ligner på hverandre forsvinner enten GPS-signalet er aktivt eller blir borte.

Hvis du mister GPS-signalet, anbefales det å stoppe og vente i noen minutter på at signalet er tilbake. Avhengig av plasseringen (f.eks. i en trang dal eller nær bratt stigninger) kan det hende det ikke har noen hensikt å vente på at signalet er tilbake. Da lønner det seg å fortsette på ruten.

! INFO

Merk: Disse ikonene vises bare oppe til venstre på skjermen til klokken når den er låst.

Automatisk stopp av funksjon

Når du er +/- 50 m fra startpunktet ditt, avsluttes "BRING ME BACK"-funksjonen ("GÅ TILBAKE"), og denne meldingen vises på skjermen til klokken:



Hvis klokken er låst, vises følgende skjermbilde:



! INFO

Merk: Hvis du stopper "ACTIVITY"-funksjonen tidligere, før du er tilbake på startpunktet, vil "BRING ME BACK"-funksjonen ("GÅ TILBAKE") også bli avbrutt.

Teknisk informasjon

Denne funksjonen medfører høyt batteriforbruk både på telefonen og i klokken. Hvis telefonens batterinivå ikke er tilstrekkelig, fortsetter klokken å gi veivisning. I en slik nødssituasjon kan imidlertid ikke minimumsbatteritiden med bare klokkebatteriet vises.

GPS-signalregistreringen er følsom for elektromagnetiske forstyrrelser og geografisk plassering. Det er viktig at klokken holdes flatt, vendt opp og langt borte fra metalloverflater for å oppnå et best mulig GPS-signalmottak.



SKRITT DAGLIG

I aktivitetssporingsmodus måler T-Touch Connect Solar daglig fysisk aktivitet ved å telle antall skritt.

Disse dataene om daglig aktivitet beregnes alltid ut fra TIME 1, og når TIME 1 endres, blir dataene om daglig aktivitet oppdatert.

For mer detaljert aktivitetssporing blir flere data beregnet, som tilbakelagt strekning, forbrente kalorier og varighet på aktivitet.

Når du trykker og dreier på kronen, får du tilgang til følgende data:



CALORIES (KALORIER)



DISTANCE (DISTANSE)



ACTIVITY PERIOD (AKTIVITETSPERIODE)



"STEPS GOAL" (SKRITTMÅL)



CALORIES (KALORIER)

Viser antallet kalorier som er forbrent i løpet av dagen.



DISTANCE (DISTANSE)

Viser distansen som er tilbakelagt i løpet av dagen, i kilometer (km) eller miles (mi). Den beregnes ut fra det daglige antallet skritt.



ACTIVITY PERIOD (AKTIVITETSPERIODE)

Viser varigheten på dagens aktivitet.



"STEPS GOAL" (SKRITTMÅL)

Standardantallet for skritt daglig er 5000. Dette tallet kan endres med kronen.

Når dagens mål er nådd, vises et "målvarsel" på skjermen, sammen med et pip eller en vibrering. Dette varselet kan tilpasses i profilen på klokken.

-  : I sammenkoblet modus

"STEPS GOAL" (SKRITTMÅL) kan også angis i appen. I tillegg er loggen for daglige aktiviteter tilgjengelig i appen i opptil 10 år.



ALTIMETER (HØYDEMÅLER)

Klokken kalibrerer automatisk høyden to ganger om dagen. Den manuelle funksjonen er fortsatt tilgjengelig, for økt nøyaktighet.



ALTITUDE SETTING (Altitude calibration) (HØYDEINNSTILLING (kalibrering av høyde))



Ordliste



ALTITUDE SETTING (Altitude calibration) (HØYDEINNSTILLING (kalibrering av høyde))

Kalibrering av en høydemåler betyr å stille den inn etter en kjent høyde i et punkt. Du kan nullstille høyden ved bruk av kronen. Faktisk høyde er angitt forskjellige steder: på veiskilt, og på konturlinjer og toppunkt på kart. Høyden må kalibreres i forhold til det omgivende atmosfæretrykket.

Måleområde:	-400 m til +9000 m	-1312 ft til +29 527 ft
Oppløsning:	1 m	3 ft

! INFO

Merk: Det gjennomsnittlige trykket ved havnivå er 1013,25 hPa.

For at høydemålerfunksjonen skal være så nøyaktig som mulig, kan du justere halvkulen og klimasonen basert på din geografiske posisjon. I funksjonene "T-TOUCH" / "SETTINGS" ("INNSTILLINGER") / "Calibration" ("Kalibrering") / "Altimeter" ("Høydemåler") velger du klimasonen din manuelt eller automatisk med den forenklede Köppens klimaklassifisering (se bildet nedenfor). Dersom innstilling av klokken ikke er foretatt ("No Set"), vil modellen for standardatmosfære brukes: Fast temperatur ved havnivå = 15 °C, gjennomsnittlig trykk på havnivå: 1013,25 hPa.

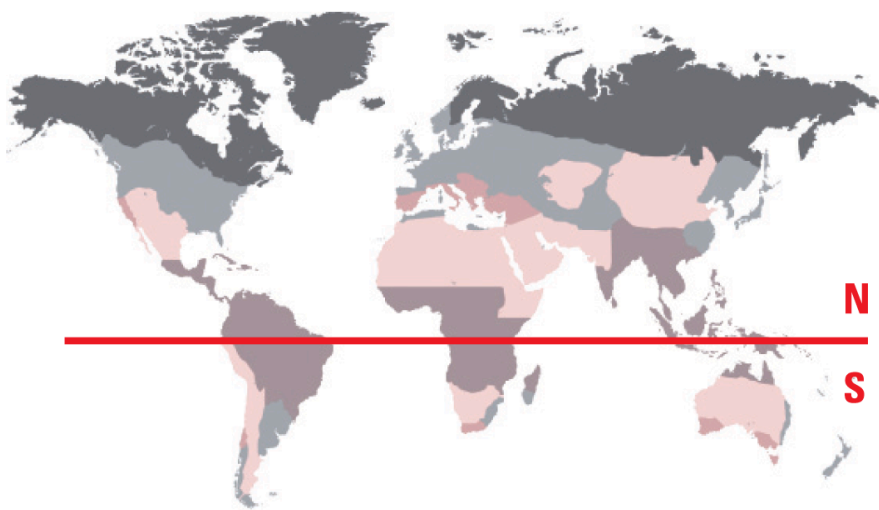



Polar



Temperert



Tørt



Tropisk



Middelhavet



Ordliste

I høydemålermodus blir T-Touch Connect Solar en barometrisk høydemåler og viser høyde i forhold til gjennomsnittlig havnivå. Måleenheten som brukes til å vise høyden (m eller ft) er enheten som ble valgt i alternativene.

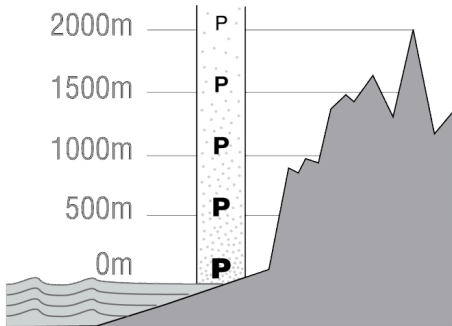

Merk: Ettersom trykk brukes ved beregningen av høyden, er høydemåleren følsom for variasjoner i atmosfæretrykk og værendringer. Forskjeller i høydevisningen på 100 m på én natt er ikke uvanlig. Den viste verdien kan dermed variere selv om høyden i virkeligheten ikke er endret.

Værendring = trykkvariasjon = endring i høyden som vises

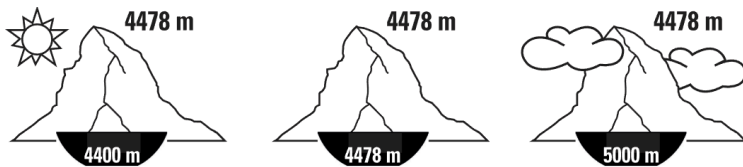





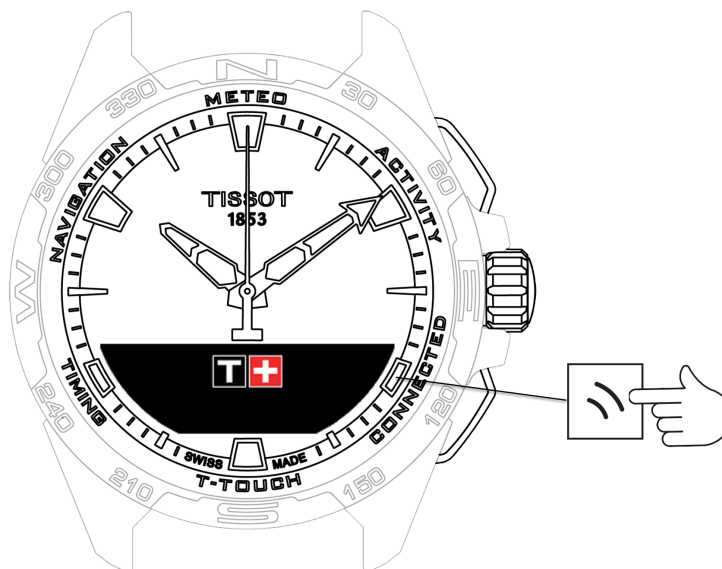

CONNECTED



For å få tilgang til "CONNECTED" (TILKOBLET)-funksjonene:

1. Lås opp klokken med et langt trykk på START.
2. Trykk på "CONNECTED"-berøringssonen.

Når du trykker og dreier på kronen, får du tilgang til følgende funksjoner:

-  Innkommende anrop
-  VARSLER (melding, e-post, påminnelse, sosiale medier)
-  FINN MIN TELEFON
-  Finn klokken min
-  NBA

Merk: Du kan når som helst gå bakover ved bruk av trykknappen TILBAKE.



Innkommende anrop

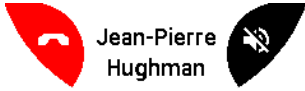

Når du mottar et anrop, kan du:

- Sette klokken i lydløs modus ved å trykke på «lydløs»-symbolet til høyre på MIP-skjermen eller ved å trykke på kronen
- Avvise anropet ved å trykke på «legg på»-symbolet til venstre på MIP-skjermen eller ved å trykke på TILBAKE



VARSLER (melding, e-post, påminnelse, sosiale medier)

Når klokken er koblet sammen med og koblet til en smarttelefon, kan den vise varsler sendt av smarttelefonen (melding, e-post, anrop, sosiale medier). Hvilke varsler som skal sendes fra smarttelefonen til klokken velges i telefonens innstillinger og avhenger av smarttelefonens operativsystem.

Når du mottar et varsel, kan du:

- åpne varselet ved å trykke og dreie på kronen for å bla gjennom varselet. Til slutt vises meldingen "CLEAR?" (SLETTE?), og et trykk på kronen slettes varselet fra klokken.
- For å skjule varselet klokker du på trykknappen TILBAKE, og varselet blir lagret i "NOTIFICATIONS" (VARSLER).
- Hvis du ikke foretar deg noe, vises varselet på MIP-skjermen i 15 sekunder, og deretter lagres det automatisk i "NOTIFICATIONS".

Lese eller slette skjulte varsler og varsler som ikke er slettet:

- Når "NOTIFICATIONS" (VARSLER) vises, bekrefter du ved å trykke på kronen, og dreie kronen bla gjennom de forskjellige mottatte varslene.
- Åpne et varsel ved å trykke på kronen, og dreie på kronen for å bla gjennom varselet. Til slutt vises meldingen "CLEAR (SLETT)", og med et trykk på kronen slettes varselet fra klokken.



FINN MIN TELEFON

Hvis klokken er koblet sammen med og koblet til en smarttelefon, kan den få telefonen til å ringe, slik at du kan få hjelp til å finne den hvis den er skjult.

"Start"-skjermbildet vises; aktiver ringelyden ved å trykke på kronen. Hvis dette lokaliserer telefonen, stopper du ringelyden ved å trykke på kronen igjen.

! INFO

Merk: Hvis telefonen bruker et iOS-system, avhenger volumet på ringelyden av innstillingen på telefonen. Du kan ikke få telefonen til å ringe hvis den er i lydløs modus.



Finn klokken min

Hvis klokken er koblet sammen med og koblet til en smarttelefon, er det mulig å utløse en lyd på klokken fra T-Touch Connect Solar-appen for å finne den.



NBA

I NBA-modus viser klokken resultatet i den siste kampen til favorittlaget ditt og datoen for neste kamp.

- Trykk og dreii på kronen-kronen for å se kampprogrammet til favorittlaget ditt.

! INFO

Merk: Logg deg inn på appen for å velge ditt favorittlag og for å få tilgang til mer informasjon om NBA-sesongen.



T-TOUCH

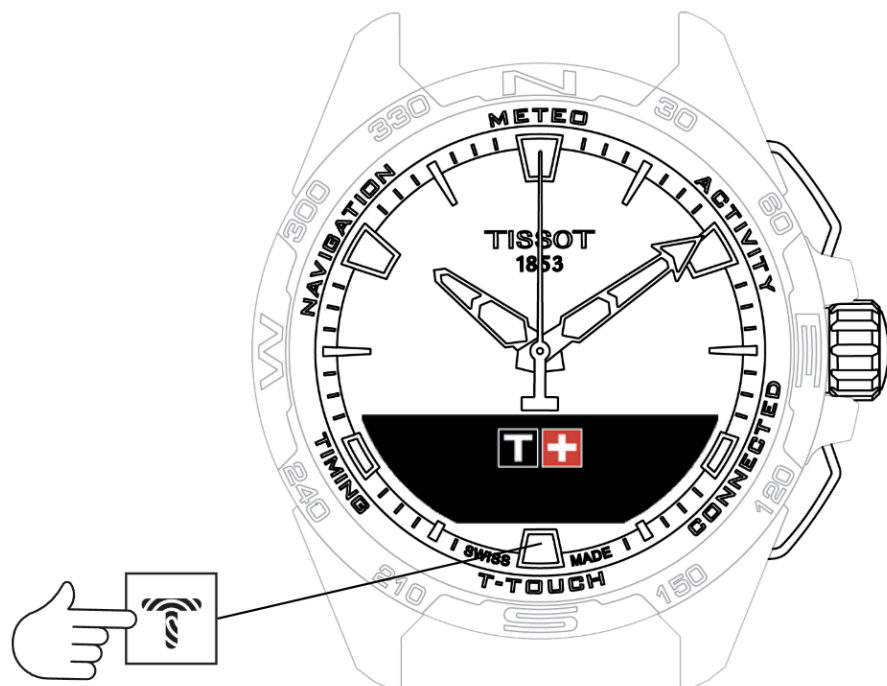

Få tilgang til "T-TOUCH"-funksjonene:

1. Lås opp klokken med et langt trykk på START.
2. Trykk på "T-TOUCH"-berøringssonen.

Når du trykker og dreier på kronen, får du tilgang til følgende funksjoner:

-  HURTIGINNSTILLINGER
-  KLOKKEINNSTILLINGER

INFO





Merk: Du kan når som helst gå bakover ved bruk av trykknappen TILBAKE.



HURTIGINNSTILLINGER

Bruk hurtiginnstillinger for å kontrollere innstillinger på klokken raskt.

1. Trykk på kronen for å aktivere eller deaktivere følgende hurtiginnstillinger:

-  "Bluetooth" (hurtiginnstilling for Bluetooth®)
-  "Sound" (hurtiginnstilling av lyd)
-  "Vibration" (hurtiginnstilling for vibrasjon)
-  "BATTERY LEVEL" ("BATTERINIVÅ")
-  "SOLAR ENERGY" ("SOLENERGI")

 **"Bluetooth" (hurtiginnstilling for Bluetooth®)**

Aktivering eller deaktivering av Bluetooth®.

! INFO

Merk: T-Touch Connect Solar er frakoblet fra smarttelefonen.



"Sound" (hurtiginnstilling av lyd)



Klokkens lydvarslinger aktiveres eller deaktiveres.

! INFO

Merk: Alarm- og tidsmålingslyder er aktive uavhengig av denne innstillingen.



"Vibration" (hurtiginnstilling for vibrasjon)



Klokkens vibreringsvarsler aktiveres eller deaktiveres.

! INFO

Merk: Vibrering for alarm og tidsmåling er aktiv uavhengig av denne innstillingen.

-  : I sammenkoblet modus

Når klokken er koblet sammen med en smarttelefon, kan du styre klokkens Bluetooth®-teknologi ved bruk av flere hurtiginnstillinger.



"BATTERY LEVEL" ("BATTERINIVÅ")



Angir det gjeldende batterinivået.

! INFO

Merk: Batteriet vises av stolper med farger. Når batteriet er fulladet, vises batterinivået med 8 grønne stolper. Når batteriet er nesten tomt, vises nivået med en rød stolpe.



"SOLAR ENERGY" ("SOLENERGI")









Angir det gjeldende solenerginivået mottatt av klokken.

! INFO

Merk: Energinivået vises med fargede stolper. Den fulle skalavisningen tilsvarer eksponering for sollys.



KLOKKEINNSTILLINGER

-  "Pair with phone" (Koble sammen med telefon)
-  "CONNECTION" (TILKOBLING) (tilkoblingsinnstillinger)
-  System
-  User profile (Brukerprofil)
-  Calibration (Kalibrering)
-  About (Om)
-  E-labelling (E-merking)

 **"Pair with phone" (Koble sammen med telefon)** : bare tilgjengelig i ikke-sammenkoblet modus

Når klokken brukes i ikke-sammenkoblet modus, kan du når som helst koble den sammen med telefonen din.

 **INFO**

Merk at data som er lagret på klokken vil bli slettet hvis du bekrefter dette alternativet.

Merk: Den nyeste versjonen av Tissot T-Connect-appen må være installert på telefonen din.



"CONNECTION" (TILKOBLING) (tilkoblingsinnstillinger)

I denne undermenyen kan du justere innstillingene for tilkobling av klokken til telefonen.

"Alerts" (Varsler om tilkobling)



Aktivering eller deaktivering av kommunikasjonsvarsler.

! INFO

Merk: Hvis denne innstillingen er aktiv, vil du få et varselsignal fra klokken hver gang den kobles til eller fra telefonen.

"Notification" (Varsel)



Aktivering eller deaktivering av mottak av varsler fra telefonen.

! INFO

Merk: Hvis denne innstillingen er aktiv, vil klokken motta varsler fra telefonen.

"Unpair from phone" (opphev sammenkobling med telefon (koble klokken fra telefonen))

Denne handlingen kobler klokken fra telefonen din og gjør at det ikke er mulig å synkronisere dataene dine i Tissot T-Connect-appen.



System

I undermenyen "System" kan du justere klokkes systemalternativer.

"Language" ("Språk")

I undermenyen "Language" (Språk) kan du angi språket som skal brukes på klokken din. Se kapitlet om kompatibilitet for å finne ut hvilke språk klokken støtter.

"Time (Date and time)" ("Tid (dato og tid)")

I undermenyen "Time" (Date and time) (Tid (Dato og tid) kan du justere alle dato- og tidsinnstillingene på klokken, som format på dato- og tidsvisning, og den første dagen i uken.

"Code" ("Kode")

I undermenyen "Password" (Passord) kan du administrere passordene for klokken. Når passordet er aktivert, låses klokken automatisk når den kobles fra telefonen eller hvis du trykker på trykknappene "START" og "TILBAKE" samtidig.

"Sounds" ("Lyder")

I undermenyen "Sounds" (Lyder) kan du angi lyd- og vibreringssignalene for varsler og for gjennomgang av klokkes menyer.

INFO

Merk: Alarm- og tidslyder og vibrering er alltid aktivert uavhengig av denne parameteren.

"Units" ("Enheter")

I undermenyen "Units" (Enheter) kan du justere alle klokkes enheter.

"Energy saving" ("Strømsparing")

I undermenyen "Energy saving" (Strømsparing) kan du administrere klokkesens strømforbruk.

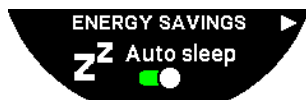

Aktivering og deaktivering av modusen "Auto sleep" (Hvilemodus)

! INFO

Merk: Når denne modusen er aktivert, settes klokken automatisk i hvilemodus når den ikke har vært i bruk på minst 2 timer. Når klokken er i hvilemodus, stopper viserne på skjermen, og bakgrunnslyset og Bluetooth® slås av for å spare strøm.

Du kan sette klokken i denne modusen manuelt ved å velge "Enter sleep mode" (Sett i hvilemodus).



Aktivering og deaktivering av "Eco mode" (Strømsparingsmodus)

Denne modusen forlenger batteritiden ved å redusere klokkesens ytelse. Forbindelsen med telefonen blir for eksempel langsommere, og vibrering og bakgrunnslys deaktiveres.

Nedenfor finner du en oversikt over alle funksjonene som begrenses for å forlenge batteritidene:

- Vibreringen blir deaktivert
- Lydvarslingen deaktiveres, med unntak av alarmer og tidsmålingen
- Automatisk bakgrunnslys deaktiveres, men manuelt bakgrunnslys er fortsatt tilgjengelig
- Høydemåleren oppdaterer høyden hvert 5. sekund
- Kronografen viser "IN PROGRESS" i stedet for gjeldende klokkeslett

"Restore to factory settings" "(Gjenopprett fabrikkinnstillinger)"



Du kan tilbakestille klokken til fabrikkinnstillingene fra denne undermenyen.

ⓘ INFO

Merk: Hvis du ønsker å gjenopprette fabrikkinnstillingene, vil alle data som ikke er synkronisert med Tissot T-Connect-mobilappen ennå, gå tapt. Tilkoblingen til telefonen din vil bli slettet, og du må fjerne klokken fra telefonens tilkoblingsinnstillinger hvis du ønsker å koble den til igjen.



User profile (Brukerprofil)

I undermenyen "User profile" (Brukerprofil) kan du endre alle opplysninger i brukerprofilen din og i innstillingene for mottak av varsler.

"Move alerts" (Bevegelsesvarsler)



Aktivering og deaktivering av mottak av varsler når du ikke

beveger deg nok.

! INFO

Merk: Hvis du ikke har beveget deg nok i løpet av en viss tid, utløser klokken et varsel som oppfordrer deg til å bevege deg.

"Goal alerts" (Målvarsler)



Aktivering og deaktivering av mottak av varsler når du når målet

du har angitt for antall skritt per dag.



Calibration (Kalibrering)

I undermenyen "Calibration" (Kalibrering) kan du kalibrere og justere alle klokkes sensorer og motorer.

"Compass" (Kompass)

For at kompasset skal være så nøyaktig som mulig, kan du stille inn riktig misvisning (for sted og dato), enten automatisk eller manuelt. Du kan også kalibrere kompasset som beskrevet i kapitlet "NAVIGASJON/Kompass".

"Barometer"

For at barometervisningen skal være så nøyaktig som mulig, kan du justere halvkulen og klimasonen basert på din geografiske posisjon.

"Altimeter" (Høydemåler)

For at høydemålervisningen skal være så nøyaktig som mulig, kan du justere halvkulen og klimasonen basert på din geografiske posisjon.

"Motors" (Motorer)

Hvis ikke klokken viser riktig tid lenger, kan du kalibrere motorene automatisk fra denne undermenyen. Denne synkroniseringen skjer automatisk hver natt.



About (Om)

I undermenyen "About" (Om) finner du all informasjon om klokken.



E-labelling (E-merking)

I menyen "About" (Om) finner du all informasjon om e-merking



TIMING (Timing and Alarm) (TIDSMÅLING (tidsmåling og alarm))

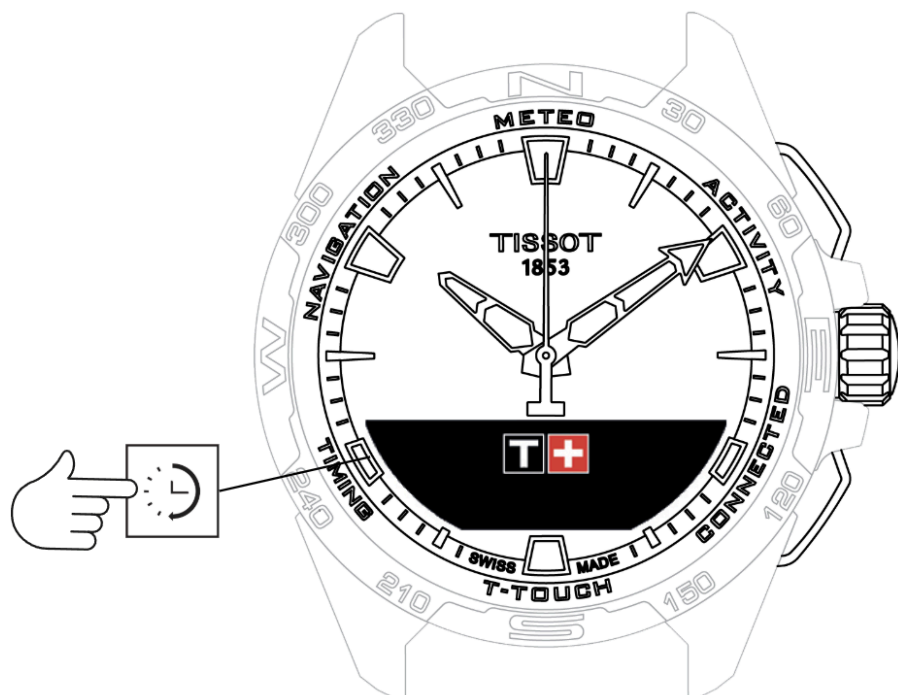

Få tilgang til funksjonene "TIMING" (tidsmåling og alarm):

1. Lås opp klokken med et langt trykk på START.
2. Trykk på "TIMING"-berøringssonen.

Når du trykker og dreier på kronen, får du tilgang til følgende funksjoner:

- CHRONO (Timing) (KRONOGRAF (Tidsmåling))
- TIMER (TIDSMÅLER)
- ALARM

Merk: Du kan når som helst gå bakover ved bruk av trykknappen TILBAKE.



CHRONO (Timing) (KRONOGRAF (Tidsmåling))



I modusen "CHRONO" er forskjellige typer tidsmåling tilgjengelige i tillegg til grunnleggende tidsmåling, som rundetider og mellomtider.

Aktivering av tidsmålingsfunksjoner:

1. Trykk kort på "START" trykknappen for å starte tidsmålingen
2. Trykk kort på "BACK"-trykknappen for å angi en mellomtid (for eksempel rundetid eller den første løperens passering)
3. Trykk kort på "START"-trykknappen for å stoppe tidsmålingen (for eksempel når den siste løperen er ferdig med den siste runden)
4. Trykk kort på "START"-trykknappen for å nullstille tidsmålingen

Velge mellom måling av rundetider og mellomtider:

- Velg "Set mode" (Angi modus) ved å trykke og dreie på kronen. Du får da tilgang til "Set mode" (Angi modus), der du kan velge mellom tidsmålingsvarianter og "LOGBOOK" (LOGGBOK) for de siste tidene som har blitt registrert.

-  **LAP (Lap timing) (RUNDE (rundetider))**
-  **SPLIT (Intermediate timing) (mellomtid)**
-  **LOGBOOK (LOGGBOK)**



LAP (Lap timing) (RUNDE (rundetider))

Rundetidfunksjonen brukes for å måle rundetiden for én løper, ett kjøretøy osv. Maksimal tid som kan måles: 99 dager, 23 timer, 59 minutter og 59 sekunder.



SPLIT (Intermediate timing) (mellomtid)

Mellomtidfunksjonen brukes for måle totaltiden til opptil 99 løpere eller kjøretøy som deltar i det samme arrangementet med tidsmåling. Eksempel: Måling av tiden til flere løpere idet de når målstreken på en 100-meter.





LOGBOOK (LOGGBOK)

Med "LOGBOOK"-funksjonen får du tilgang til den siste tiden som ble målt og enkelte spesifikke statistikker for tidsmålingstypen, uavhengig av sammenkoblingstypen. For å se disse dataene trykker og dreier du på kronen.



! INFO

Merk: De lagrede dataene slettes når du starter en ny tidsmåling fra null.

- Lese lagrede rundetiddata:

-  : I ikke-sammenkoblet modus blir alle tidene som måles av rundetidfunksjonen, lagret og kan vises på klokken i "LOGBOOK"-funksjonen sammen med statistikker for hele løpet og laveste og høyeste rundetid samt gjennomsnittlig rundetid.
-  : I sammenkoblet modus blir også de siste tidene registrert i T-Touch Connect Solar-appen. Under History reading (Historikk) får du tilgang til de siste tidene som er målt.

- Lese lagrede mellomtider:

-  : I ikke-sammenkoblet modus blir alle tidene som måles av mellomtidfunksjonen, lagret og kan vises på klokken i "LOGBOOK"-funksjonen.
-  : I sammenkoblet modus og med tidsmåleren nullstilt kan du se de siste registrerte tidsmålingene i T-Touch Connect Solar-appen. Under History reading (Historikk) får du tilgang til de siste tidene som er målt.



TIMER (TIDSMÅLER)



"TIMER"-funksjonen gir mulighet til nedtelling fra opptil 23 timer, 59 minutter og 59 sekunder.

1. For å justere varigheten på nedtellingen trykker og dreier du på kronen
2. Trykk kort på "START"-trykkknappen for å bekrefte
 - Et lydsignal høres i slutten av nedtellingen
3. Slå av lydsignalet ved å trykke på "X"-symbolet til venstre på MIP-skjermen eller trykke på TILBAKE
4. Start tidsmåleren på nytt ved å trykke på "last på nytt"-symbolet til høyre på MIP-skjermen eller trykke på
 -  : I sammenkoblet modus kan nedtellingsinnstillingene tilpasses og nedtelling startes fra T-Touch Connect Solar-appen.



ALARM

T-Touch Connect Solar har en alarmfunksjon. En alarm kan gjentas med forskjellige intervaller. Du kan programmere 30 forskjellige alarmer.

-  Stille inn en alarm
-  Endre, aktivere eller deaktivere en alarm



Stille inn en alarm

- : I ikke-sammenkoblet modus foretas innstillingen bare fra klokken:

1. Trykk på kronen
 - "ADD ALARM" (LEGG TIL ALARM)
2. Trykk på kronen
3. Trykk på kronen for å angi alarmtiden, og bekreft
4. Bruk kronen for å angi når den skal gjentas:

ONCE (ÉN GANG):	Alarm bare én gang
WEEKDAY (UKEDAG):	Alarmen gjentas hver virkedag (mandag til fredag)
EVERY DAY (HVER DAG):	Alarmen gjentas hver dag (mandag til søndag)
PERZONALIZED (TILPASSET):	Alarm på dagen(e) brukeren velger ved å trykke og dreie på

- : I sammenkoblet modus kan alarmer også stilles inn og justeres direkte fra T-Touch Connect Solar-appen.



Når alarmen utløses, kan den slås av, eller den kan slumres, slik at den gjentas 5 minutter senere. Merk: Slumringen kan maksimalt gjentas 3 ganger.



1. Slå av alarmen: Trykk på "X" eller TILBAKE
2. Slå på slumring: Trykk på "ZZ" eller START



Endre, aktivere eller deaktivere en alarm

-  : I ikke-sammenkoblet modus foretas innstillingen bare fra klokken:
 1. Trykk på kronen
 2. Bruk kronen for å velge alarmen som skal endres
 3. Bruk av kronen gir deg tre alternativer:
 - "Enable"/"Disable"? (Aktiver/Deaktiver?) : Aktivere eller deaktivere alarmen
 - "Modify?" (Endre?) : Endre alarmen
 - "Delete?" (Slett?) : Slette én alarm eller alle
-  : I sammenkoblet modus kan alarmer også endres direkte fra T-Touch Connect Solar-appen.



NAVIGASJON

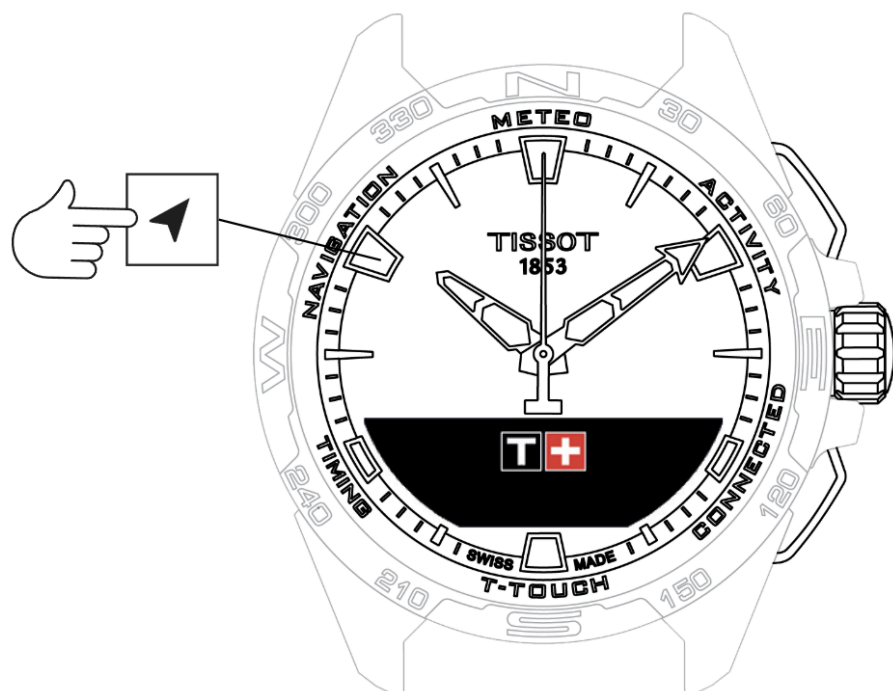

Få tilgang til "NAVIGATION"-funksjonene ("NAVIGASJON"):

1. Lås opp klokken med et langt trykk på START.
2. Trykk på berøringssonen "NAVIGATION" ("NAVIGASJON")
 - Trykk på kronen for å komme til kompassfunksjonen med den valgte visningsmodusen.

Som standard angir kompasset magnetisk nord. Andre visningsmoduser er tilgjengelige, som visning av geografisk nord eller asimutretning.

- Hvis du trykker på kronen gang til mens dreier på den, får du tilgang til følgende funksjoner:

-  Angi modus

-  Asimut

-  Kalibrer
-  Ordliste

! INFO

Merk: Du kan når som helst gå bakover ved bruk av trykknappen TILBAKE.



Angi modus

Tre visningstyper er tilgjengelige: "Magn. North" (magnetisk nord), "True north" (geografisk nord) og "Azimuth" (asimutretning).

- Velg ønsket visning ved å trykke og dreie på kronen .

ⓘ INFO

Merk: I "asimut"-modus angir T-Touch Connect Solar asimutretningen (kursen) du skal følge.



Asimut

"Set azimuth" (Angi asimut)

Asimut er den horisontale vinkelen mellom et objekts retning (kurs) og geografisk nord. Asimut måles fra nord i grader fra 0° til 359° og kan justeres ved at du trykker og dreier på kronen. Når kompasset brukes i asimutmodus, viser røde piler på MIP-skjermen retningen klokken skal dreies, slik at sekundviseren peker i den programmerte asimutretningen (kurs).

I asimutmodus avgir T-Touch Connect Solar et lydsignal og viser et visuelt signal ("Go") når klokkes akse fra klokken 6 til 12 er på linje med den innstilte asimutretningen. Retningen til minuttviseren representerer asimutretningen i forhold til geografisk nord, mens retningen til timeviseren representerer geografisk nord.

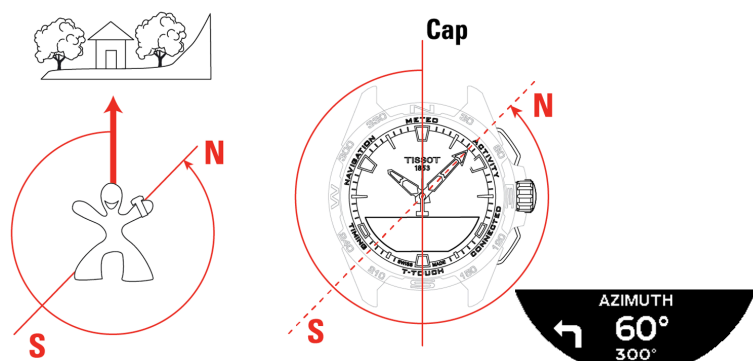



Kalibrer

Forskjellige faktorer påvirker presisjonen til kompassfunksjonen, og det kan derfor bli nødvendig å kalibrere kompasset på nytt.

1. For nøyaktig kalibrering må du befinne deg utendørs og i god avstand fra metallgjenstander eller magnetiske gjenstander.
2. Du har nå 60 sekunder på deg. Beveg håndleddet ganske raskt i et åttetallsmønster til du hører et lite pip eller "Calibrated" (Kalibrert) vises på MIP-skjermen og indikerer at kalibreringen er fullført.
3. Hvis "Calibration is unsuccessful" (Kalibrering mislyktes) vises på MIP-skjermen, betyr det at det oppstod en feil og kalibreringen må startes på nytt.

! INFO

Merk: For nøyaktig kalibrering bør du ikke holde klokken horisontalt mens du beveger håndleddet i åttetallsmønster. Det er ikke nødvendig å lage et perfekt åttetall. Det viktigste er at klokken beveges i klokkens omgivelser.



Ordliste

I kompassmodus viser klokken magnetisk nord. Andre visningsmoduser er tilgjengelige, som visning av geografisk nord eller asimutretning.

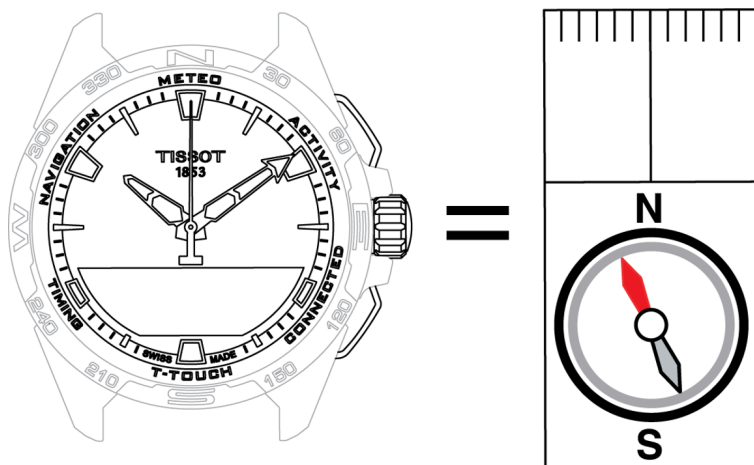

På et geografisk verdenskart nærmer de vertikale linjene (meridianer) seg hverandre i retning den geografiske nordpolen (gN) og indikerer dermed retningen til denne. Nålen på et vanlig kompass, som ofte er rød, peker mot den magnetiske nordpolen (mN). Vinkelen (α) mellom disse to retningene, gN og mN, kalles misvisning. Verdien for misvisningen avhenger dermed av hvor du befinner deg på jordkloden.

Dessuten veksler den magnetiske polen konstant. Verdien for misvisning avhenger dermed av datoen. Når riktig (for posisjon og dato) magnetisk misvisningsverdi er angitt, enten automatisk eller manuelt (se innstillingsprosedyre under overskriften "T-Touch"), peker T-Touch Connect Solars minuttviser mot geografisk nord (gN). Når misvisningen nullstilles, peker klokken mot magnetisk nord (mN).

Misvisningsverdier og datoer vises på topografiske kart, eller du kan finne dem i dedikerte programvarepakker som er tilgjengelige på nettet.

For hele verden: www.ngdc.noaa.gov/geomag/calculators/magcalc.shtml

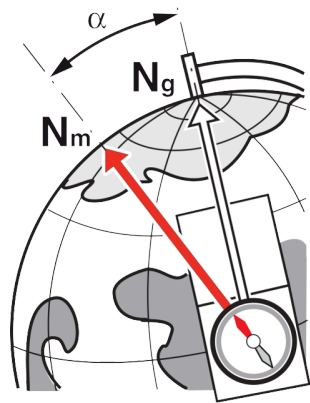

Nøyaktighet: $\pm 8^\circ$

Oppløsning: 1°

Merknad 1:





Hold klokken så nær horisontal stilling som mulig for mest nøyaktig visning av nord.

Merknad 2:

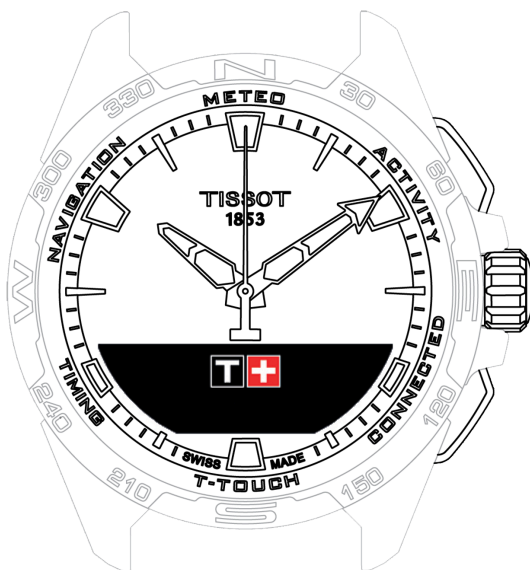
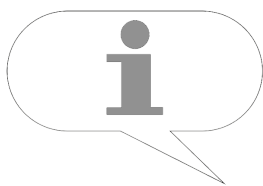
Kompassfunksjonen bør, akkurat som for andre kompass, ikke brukes nær metallgjenstander eller magnetiske gjenstander, og den bør fortrinnsvis brukes utendørs. Kalibrer kompasset på nytt hvis du er i tvil.

GENERELT



-  Grunnleggende bruk
-  Tilbakestille passordet med en smarttelefon
-  Tilbakestille passordet fra klokken
-  Kompatibilitet
-  Versjoner og nye funksjoner



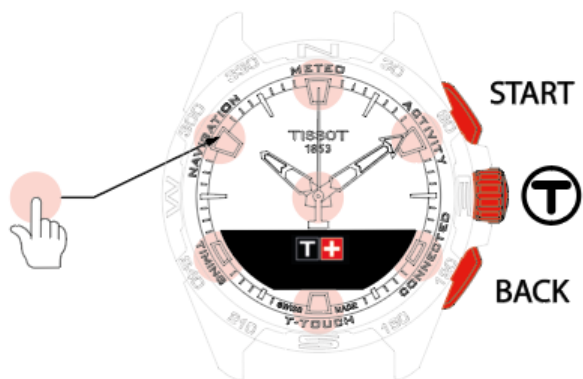

Grunnleggende bruk

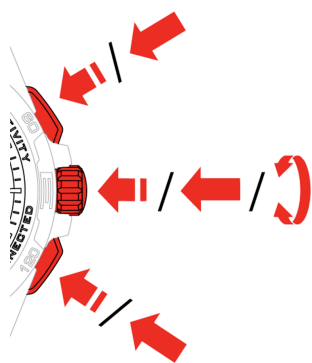

 : Berøringssoner

 : MIP-skjerm



 : Langt trykk (mer enn ½ sekund)

 : Rotasjon (gjelder kun for kronen)

 : Kort trykk (mindre enn ½ sekund)

START-trykknapp:

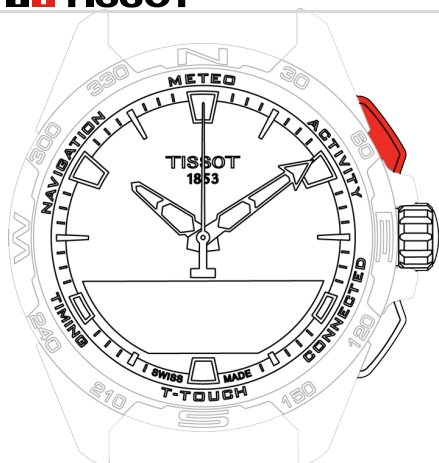

Kort trykk: start eller stopp timeren / nedtellingen

 /  : Langt trykk: lås/lås opp klokken

TILBAKE-trykknapp:

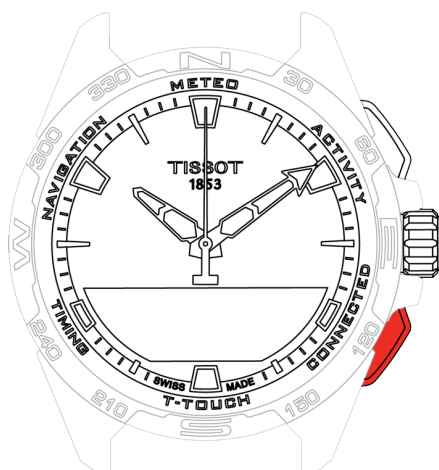

- Langt trykk: gå til hovedmenyen
- Kort trykk: nullstill timeren / nedtellingen
- Kort trykk: avbryt en innstilling / avis et innkommende anrop / stopp en alarm / gå tilbake til forrige skjerm eller avslutt en modus

Krone:

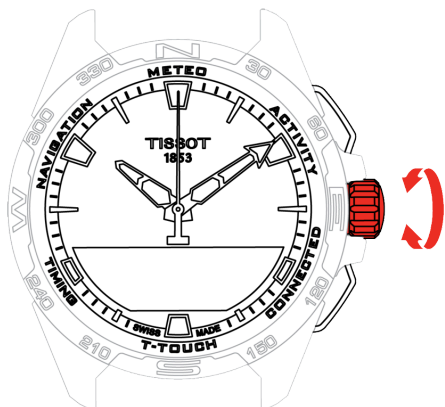









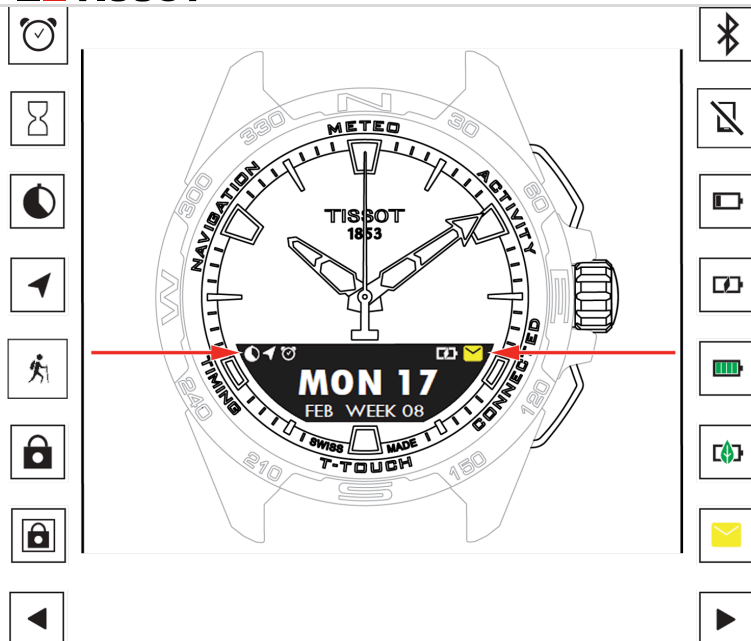



- Rotasjon: naviger / bla gjennom funksjoner og menyer / endre en verdi
- Langt trykk: aktiver skjermens bakgrunnsbelysning
- Kort trykk: bekreft / gå inn i en undermeny / utsett en alarm / stopp alarmsignalet under et innkommende anrop





! INFO

Merk: Alle berøringshandlinger kan utføres ved bruk av trykknappene og kronen i stedet.

Et lett trykk på en av trykknappene og en berøring av glasset er nok for å aktivere funksjonene på T-Touch Connect Solar. Unødvendig hardt trykk kan skade klokken.



-  En eller flere alarmer er aktive
-  Nedtelling pågår
-  Tidaker kjører
-  Navigasjon pågår
-  Aktivitet pågår
-  Klokke låst
-  Klokke låst i sikker modus (passord)
-  Skjerm tilgjengelig til venstre
-  Bluetooth® aktivert
-  Klokke frakoblet
-  Lavt batteri

-  Batteri lader
-  Batteri ladet
-  Klokke i Eco-modus
-  Uleste varsler
-  Skjerm tilgjengelig til høyre

Tilbakestille passordet med en smarttelefon

Hvis du har glemt passordet og klokken er låst, kan du tilbakestille det ved bruk av T-Touch Connect Solar-appen som beskrevet nedenfor:

- Klokken er koblet sammen med og koblet til en smarttelefon.
1. Åpne "PARAMETERS"-fanen ("PARAMETERE") ved bruk av appen.
 2. Trykk på "My watch"-menyen ("Min klokke").
 3. Trykk på "Watch password" ("Klokkepassord") under "CONFIGURATION" ("KONFIGURASJON").
 4. Trykk på knappen "RESET PASSWORD" ("TILBAKESTILL PASSORD").

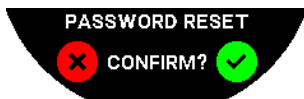

5. Bekreft tilbakestillingen på MIP-skjermen til T-Touch Connect Solar.

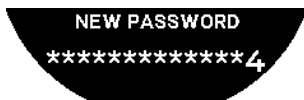

6. Bruk berøringssonene for å opprette det nye passordet ditt.

- Hver sone tilsvarer et tegn: 0, 2, 4, C, 6, 8 og X.
- OBS! Minimum 6 tegn, maksimum 14.

7. Når du har angitt passordet, bekrefter du med kronen.

- Du kan når som helst gå tilbake til forrige skjermbilde med TILBAKE-trykknappen.



8. Gjenta og bekreft passordet ved å trykke på kronen.

Tilbakestill passordet fra klokken

Hvis du har glemt passordet og klokken er låst, kan du tilbakestille det ved bruk av T-Touch Connect Solar-appen som beskrevet nedenfor:

- Klokken er låst med et passord.

1. Trykk på START-trykknappen og hold den inne.

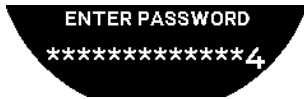

- MIP-skjermen til T-Touch Connect Solar viser skjermbildet over.

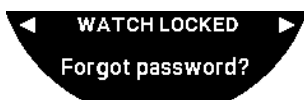

2. Drei på kronen for å bla gjennom menyen "Code forgotten" ("Glemt kode").

3. Bekreft med kronen for å tilbakestille.

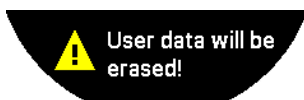

4. Trykk på kronen.

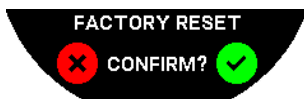

5. Bekreft at klokkenes fabrikkinnstillinger skal gjenopprettes.

- Klokken tilbakestilles og starter på nytt. Den vil ikke bli gjenkjent i appen på smarttelefonen lenger.

6. Åpne "PARAMETERS"-fanen ("PARAMETERE") ved bruk av appen.

7. Trykk på "My watch"-menyen ("Min klokke").

8. Trykk deretter på knappen "REMOVE WATCH" ("FJERN KLOKKE") under "CONFIGURATION" ("KONFIGURASJON") for å slette klokkenes innstillinger fra smarttelefonen.

- Ved iOS fjernes klokken fra telefonens oversikt over Bluetooth®-periferienheter.

9. Bekreft meldingene som vises for å avslutte slettingen av innstillingene fra appen.

Etter at klokkes innstillinger har blitt fjernet fra smarttelefonens T-Touch Connect Solar-app, må sammenkoblingen av klokken og appen gjentas for å gjøre dem i stand til å kommunisere med hverandre igjen, se [Bruke T-Touch Connect Solar sammenkoblet med en smarttelefon](#). [Bruke T-Touch Connect Solar sammenkoblet med en smarttelefon](#).



Kompatibilitet

T-Touch Connect Solar er utstyrt med Bluetooth®-funksjon og krever bruk av en smarttelefon som oppfyller følgende krav:

Android-krav	Operativsystem 9.0 eller nyere. Systemversjonen har vært tilgjengelig siden 7. mars 2018. De fleste enheter produsert etter denne datoen vil oppfylle dette kravet.
Apple iOS-krav	iOS 16 eller senere. Kompatibel med iPhone tilgjengelig siden september 2022.
Krav Huawei	HarmonyOS 2.0 eller senere. Tilgjengelig for enkelte Huawei-smarttelefoner fra juni 2021.

Tissot sikrer at selskapets produkter er kompatible med mobile enheter med Android, det mest kjente og utbredte operativsystemet for mobile enheter i verden. Enkelte enheter er imidlertid ikke kompatible med T-Touch Connect Solar:

- Xiaomi Mi 8 lite internasjonal versjon;
- Blackberry Key2 LE;
- Samsung A21S;
- Sony XZ3;
- Caterpillar S60.

T-Touch Connect Solar-appen støttes bare i følgende land og på følgende språk:

Støttede land	Støttede tegnsett (varsler)	Appspråk	Klokkespråk
Albania	Afrikaans	Tysk	Tysk
Tyskland	Albansk	Engelsk	Engelsk

Støttede land	Støttede tegnsett (varsler)	Appspråk	Klokkespråk
Andorra	Tysk	Kinesisk (forenklet)	Kinesisk (forenklet)
Australia	Engelsk	Kinesisk (tradisjonell)	Koreansk
Østerrike	Baskisk	Koreansk	Spansk
Hviterussland	Bretonsk	Dansk	Fransk
Bosnia og Hercegovina	Katalansk*	Spansk	Italiensk
Belgia	Kinesisk (forenklet)	Finsk	Japansk
Bulgaria	Koreansk	Fransk	Russisk
Canada	Korsikansk	Italiensk	
Chile	Dansk*	Japansk	
Kina	Skotsk	Nederlandsk	
Kypros	Spansk	Norsk	
Colombia	Estisk*	Polsk	
Korea	Færøysk	Portugisisk	
Kroatia	Finsk*	Rumensk	
Danmark	Fransk	Svensk	
Forente arabiske emirater	Skotsk-gælisk		
Spania	Galisisk		

Støttede land	Støttede tegnsett (varsler)	Appspråk	Klokkespråk
Estland	Walisisk*		
USA	Ungarsk*		
Finsk	Indonesisk		
Frankrike	Irsk		
Gibraltar	Irsk-gælisk* (tradisjonell stavemåte)		
Hellas	Islandsk		
Grønland	Italiensk		
Hongkong	Japansk		
Ungarn	Kurdisk		
Færøyene	Leonesisk		
Irland	Litauisk		
Island	Luxembourgsk		
Israel	Malayisk		
Italia	Manx		
Japan	Nederlandsk*		
Jordan	Norsk		
Kosovo	Oksitansk		
Latvia	Polsk		

Støttede land	Støttede tegnsett (varsler)	Appspråk	Klokkespråk
Liechtenstein	Portugisisk		
Litauen	Retoromansk		
Luxembourg	Sørsamisk		
Macao	Slovakisk		
Nord-Makedonia	Svensk		
Malta	Swahili		
Mexico	Tagalog		
Moldova	Tsjekkisk		
Monaco	Vallonsk		
Montenegro			
Norge			
New Zealand			
Nederland			
Polen			
Portugal			
Tsjekkia			
Romania			
Storbritannia			
San Marino			

Støttede land	Støttede tegnsett (varsler)	Appspråk	Klokkespråk
Serbia			
Singapore			
Slovakia			
Slovenia			
Sverige			
Sveits			
Taiwan			
Tyrkia			
Ukraina			
Vatikanet			

! INFO

Merk at enkelte tegn kan mangle.



Versjoner og nye funksjoner

Versjon	Tilgjengelig	Endringer
7.3	November 2023	FORBEDRINGER OG RETTING AV FEIL
6.2	Februar 2023	<p>GÅ TILBAKE Klokken gir brukeren veivisning tilbake til startpunktet, ved bruk av rutepunktene langs den registrerte løypen (i motsatt rekkefølge). Brukeren kan velge mellom to moduser for "BRING ME BACK"-funksjonen (GÅ TILBAKE): Lineært eller Rutepunkter. FLERE REGIONER Klokken er nå tilgjengelig på koreansk. FORBEDRINGER</p> <p>Passordspørsmål for klokken er fjernet. Hvis GNSS-dataene har dårlig kvalitet eller utilgjengelige, informerer klokken brukeren om at den ikke lagrer rutepunkter lenger. Hvis GNSS-datapunkter av én eller annen grunn mangler, beregnes distansen i det tilsvarende tidsintervallet ved bruk av skrittelleren. Viserne kan flyttes ut av skjermen med et kort trykk på T0-trykkknappen når klokken er låst. FORBEDRINGER OG RETTING AV FEIL</p>
6.1	November 2022	FORBEDRINGER OG RETTING AV FEIL
6.0	Juli 2022	<p>AKTIVITET - GPS-LOKALISERING Du kan nå registrere utendørsaktiviteter med GPS-sporing. Utfør den nye funksjonen fra klokken din, og finn ruten du fulgte i appen.</p> <p>AKTIVITET - BRING ME BACK Under en aktivitet gir klokken brukeren veivisning tilbake til startpunktet ved bruk av GPS og kompasset. HØYDEMÅLER Klokken kalibrerer automatisk høyden to ganger om dagen. PASSORD Prosedyre for tilbakestilling av passord enten fra appen eller klokken lagt til. FORBEDRINGER OG RETTING AV FEIL</p>
5.2	Februar 2022	FORBEDRINGER OG RETTING AV FEIL

Versjon	Tilgjengelig	Endringer
5.0	November 2021	UTENDØRS SPORING Legge til høydeforskjellsmåleren: Viser total høydeøkning og høydereduksjon og gjennomsnittlig vertikal oppstignings- og nedstigningshastighet. NBA Resultatet av kampen til favorittlaget ditt deles i sanntid på klokken din. FLERE REGIONER Ny oversettelse for klokken til japansk.
4.1	August 2021	UTENDØRS SPORING Brukeren kan registrere sporingsdata når han eller hun utfører en utendørs aktivitet med klokken: Aktivitetstiden, antall skritt, antall kalorier og nåværende høyde over havet MELDINGER FRA APPER FOR SYKLING Meldingene fra tredjeparts apper for sykling vises med et spesielt ikon
4.0	Juni 2021	FORBEDRET BRUKERGRENSESNIITT Basert på kundenes tilbakemeldinger: - Ny design på dashbordet, med nye miniprogrammer og slått sammen med "My watch"-siden - Etter en oppdatering vises fordeler ved den nye klokke- eller appversjonen - Forenklet endring av alarm og tidssone - Visning av klokkens batterinivå og klokkens egendefinerte tid vises i appen NBA TILLEGGSPROGRAM - Kampprogrammet til favorittlaget ditt, med mulighet til å legge inn en kamp i kalenderen på smarttelefonen din - Alle plasseringer for denne sesongen (etter gruppe, etter divisjon) og sluttspill - Lagets scoringer og statistikk - Du kan når som helst bestemme deg for å følge et annet lag - Den neste kampen og den siste kampen vises også på klokken FLERE REGIONER Nye applikasjonsoversettelser (dansk, nederlandsk, finsk, norsk, polsk, portugisisk og svensk) FORBEDRINGER OG RETTING AV FEIL Forbedringer og retting av feil for en bedre brukeropplevelse
3.1	Mars 2021	FLERE SPRÅK: Klokken er tilgjengelig på engelsk, fransk, tysk, italiensk, spansk og kinesisk. FLERE REGIONER: Brukerdata for brukere bosatt i Kina lagres i Kina. VARSLER: Brukeren kan bla gjennom linjene med varsler ved å dreie på kronen. KLOKKE: Tilkoblingsområdet mellom klokken og

Versjon	Tilgjengelig	Endringer
		telefonen er større. BAROMETER: I tillegg til viserne blir værtrenden vist av et passende symbol.
2.0	Des. 2020	TIMER (TIDSMÅLER): Administrer en liste med nedtelling i appen, og start direkte fra appen FIND MY PHONE: En ny funksjon for lokalisering av telefonen, som kjøres på klokken FIND MY WATCH: En ny funksjon for lokalisering av klokken, som kjøres på telefonen ENERGI: En detaljert visning av batterinivå og solladenivå i klokkes "QUICK SETTINGS" VARSLER: En ny funksjon som gjør det mulig å slette alle varsler SAMMENKOBLING: Forenklet sammenkoblingsmetode: Mobilappen oppdager den nærmeste klokken for å opprette forbindelse. LYD OG VIBRERING: Separat lyd- og vibreringsinnstilling lagt til for varsler TILKOBLING: Forbedring av ny tilkobling etter at telefonen har vært utenfor rekkevidde i flere timer.
1.1	Sept. 2020	Basisversjon av produktet

Dokumenter

Dokumenter om dette

- [Garanti](#)
- [Samsvarserklæring \(trådløs lader\)](#)
- [Samsvarserklæring](#)