



T-Touch Connect Solar



Accueil

Accueil

Nous vous félicitons d'avoir choisi une montre de marque TISSOT™, une entreprise suisse établie au Locle depuis 1853. De construction soignée, utilisant des matériaux et des composants de haute qualité, elle est protégée contre les chocs, les variations de température, l'eau et la poussière.

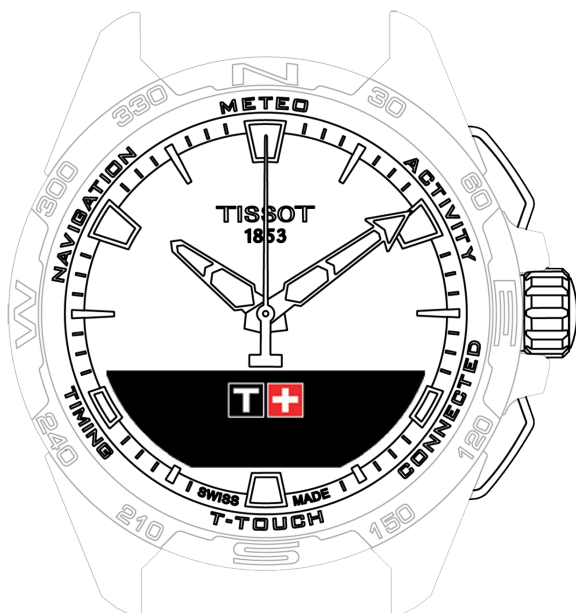

CONNEXION



CLOCK (Horloge)



METEO (Météo)



ACTIVITY (Activité)



CONNECTED (Connecté)



T-TOUCH



TIMING (Chronométrage et Alarme)



NAVIGATION (Navigation)



CONNEXION

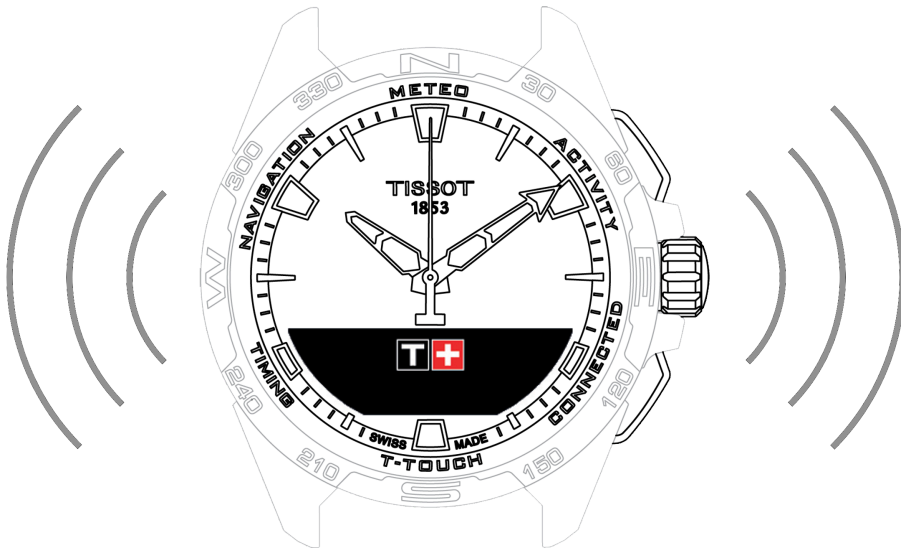

Charger



Allumer la montre



Utiliser la T-Touch Connect Solar pairée à un smartphone



Utiliser la T-Touch Connect Solar non pairée avec un smartphone



Reconnexion de la montre au téléphone



Charger

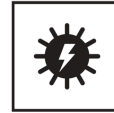

Informations complémentaires

- [Chargeur sans fil](#)
- [Energie solaire](#)



Chargeur sans fil

Ne pas utiliser un adaptateur USB (non fourni) qui délivre une puissance supérieure à 15 Watts.

Ne pas utiliser un câble ou un connecteur plié, cassé, tordu ou endommagé.

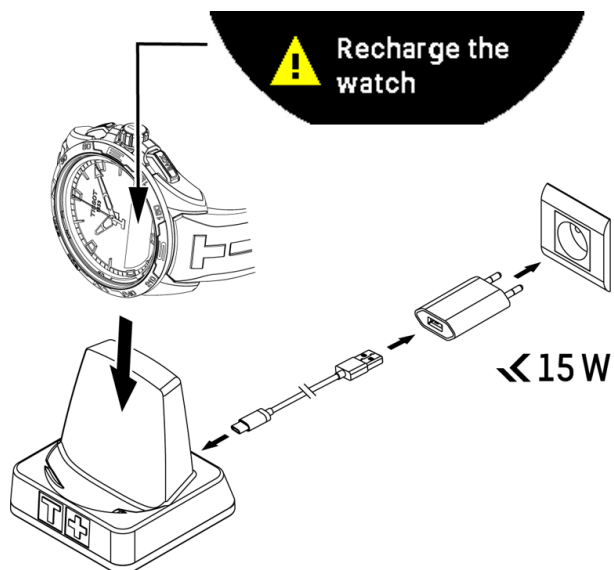

Lors de la première utilisation, il est conseillé de recharger la T-Touch Connect Solar grâce au chargeur T229 fourni avec cette dernière, attention à bien positionner la T-Touch Connect Solar sur son chargeur et s'assurer que la mention « Charge en cours » soit visible sur l'écran MIP.

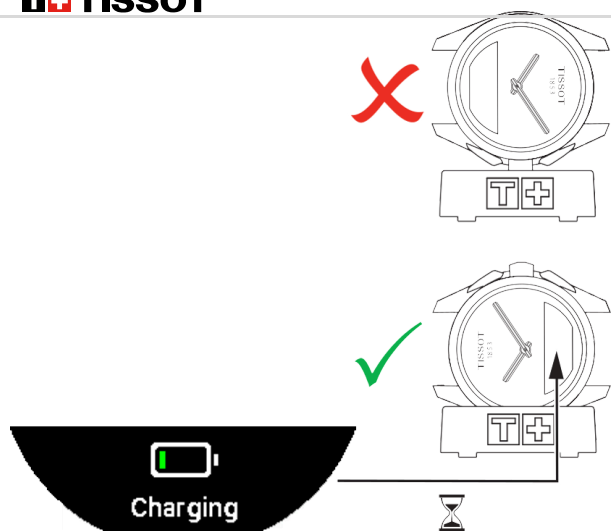

Lorsque la T-Touch Connect Solar est mise en charge sur le chargeur sans fil T229, elle se recharge entièrement en moins de 4h.

Cette alimentation sans fil est conforme au circuit PS1 selon la norme EN 62368-1.

1ère charge

- Une fois la batterie de la T-Touch Connect Solar chargée, presser brièvement sur la couronne pour sélectionner la langue de la montre.



- Valider votre choix en pressant brièvement sur la couronne puis il s'offre à vous deux possibilités d'utilisation de la montre : pairée ou non pairée à un smartphone.



Energie solaire

Comme son nom l'indique, la T-Touch Connect Solar utilise la lumière, plus particulièrement celle du soleil, pour recharger automatiquement et naturellement sa batterie. Ceci a pour avantage de prolonger l'autonomie de la montre.

! INFO

Remarque : Evitez toute exposition rapprochée (≤ 20 cm) de la montre à une source lumineuse. Il ne faut en aucun cas essayer d'accélérer la recharge de l'accumulateur par ce moyen.



Allumer la montre

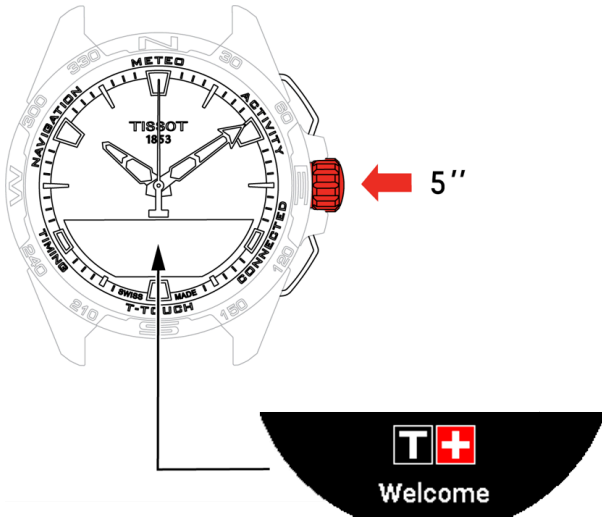

- Presser pendant 5 secondes sur la couronne, jusqu'à l'allumage de l'écran MIP



Utiliser la T-Touch Connect Solar pairée à un smartphone

Seul le mode pairé assure l'accès à l'ensemble des fonctionnalités de la T-Touch Connect Solar.

Télécharger sur le smartphone l'application T-Touch Connect Solar et suivre les informations de connexion.



Sur l'écran MIP de la T-Touch Connect Solar est affiché :

«APPAIRER MOBILE ? »

- A l'aide de la couronne, sélectionner « OUI ».



« Installer l'app. Tissot »

- Ouvrir l'application T-Touch Connect Solar sur le smartphone.



« Appairer avec T-Touch XXX »

- L'application se paire automatiquement avec la montre la plus proche et affiche le code « CODE D'APPAIRAGE ». Si le code n'est pas visible sur la montre ou si le code affiché sur la montre est différent de celui affiché sur l'application, cliquer sur « ANNULER » et recommencer.

Remarque : Remarque: ce n'est pas une étape de vérification comme la suivante mais elle permet de choisir la bonne montre si plusieurs sont à proximité.



« **CODE D'APPAIRAGE** »

- Valider le code d'appairage sur l'écran MIP de la T-Touch Connect Solar et dans l'application T-Touch Connect Solar.
 - Attention, vous n'avez que 30 secondes pour réaliser cette action avant que le processus d'appairage échoue.

« **DEFINIR CODE ?** »

1. Jusqu'à la version 6.2, choisir à l'aide de la couronne si vous souhaitez sécuriser la montre avec un mot de passe. L'activation du mot de passe assure que :
 - Le contenu des notifications reçues n'est pas affiché sur la montre afin de préserver votre vie privée ;
 - Les menus de la montre ne sont pas accessibles.

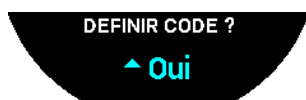

2. Pour définir un code, sélectionner « Oui ».

« **ENTRER CODE** »

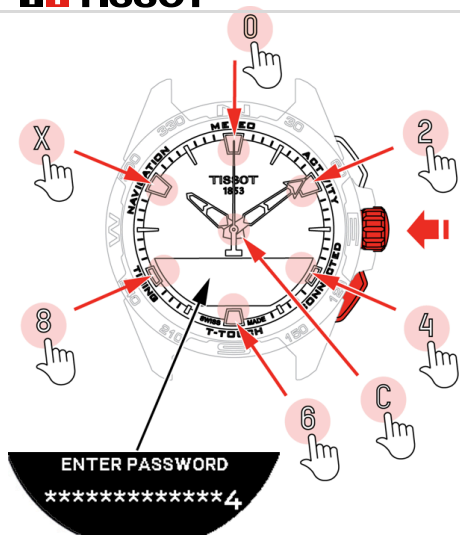

1. Utiliser les plages tactiles pour créer le mot de passe, chaque zone correspond à un caractère : 0, 2, 4, C, 6, 8 et X.
 - Attention : 6 digits minimum, 14 maximum.
2. Une fois le code inséré, valider avec la couronne, vous pouvez revenir en arrière à tout moment en utilisant le poussoir BACK.

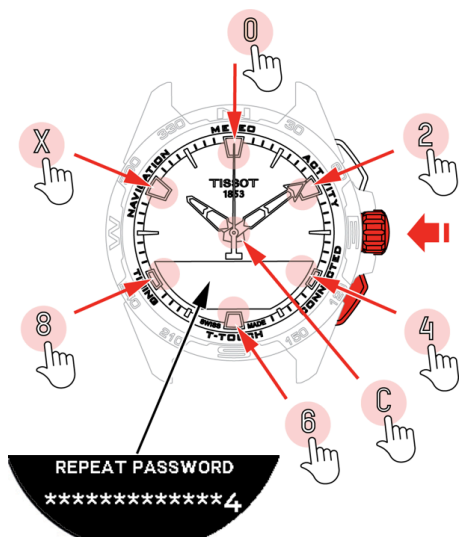

3. Entrer le mot de passe une seconde fois puis valider avec la couronne.

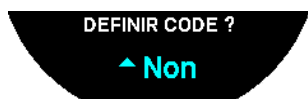

4. Pour ne pas définir un code, sélectionner « Non » et avancer à la prochaine étape.
 - Le message « Réglage terminé » apparaît signifiant que l'installation est terminée avec succès.
 - Les aiguilles se positionnent à l'heure et la montre se verrouille automatiquement.
5. Si vous recevez une erreur en tentant de coupler votre montre à l'application Tissot T-Connect, sélectionner l'option « Réessayer » pour recommencer le processus.
6. Si le problème persiste, suivre les étapes suivantes:
 - i. Désinstaller l'application Tissot T-Connect.
 - ii. Réinitialiser votre montre (poussoir BACK > « ANNULER » ou Menu T-TOUCH / REGLAGES / Système / Retour aux réglages d'usine).
 - iii. Depuis l'écran d'accueil « Bienvenue » de votre montre, appuyer sur la couronne.
 - iv. Activer le Bluetooth sur votre smartphone.
 - v. Supprimer votre montre des paramètres Bluetooth de votre smartphone.
 - vi. Activer la connexion internet de votre smartphone.
 - vii. Installer la dernière version de l'application Tissot T-Connect.
 - viii. Lancer l'application et connectez-vous à votre compte pour recommencer le processus.



Utiliser la T-Touch Connect Solar non pairée avec un smartphone

Sur l'écran MIP de la T-Touch Connect Solar est affiché :

«APPAIRER MOBILE ? »

- A l'aide de la couronne, sélectionner « Non ».

« DEFINIR CODE ? »

1. A l'aide de la couronne, choisir si vous souhaitez sécuriser la montre avec un mot de passe. L'activation du mot de passe assure que les menus de la montre ne sont pas accessibles.

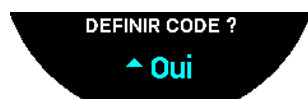

2. Pour définir un code, sélectionner « Oui ».

« ENTRER CODE »

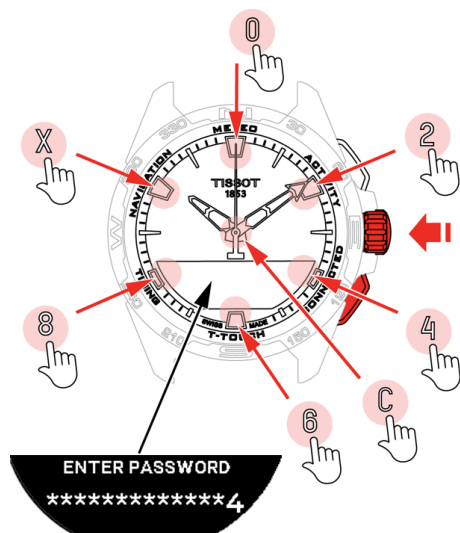

1. Utiliser les plages tactiles pour créer votre mot de passe, chaque zone correspond à un caractère : 0, 2, 4, C, 6, 8 et X.

- Attention : 6 digits minimum, 14 maximum.

2. Une fois le code inséré, valider avec la couronne, vous pouvez revenir en arrière à tout moment en utilisant le poussoir BACK.

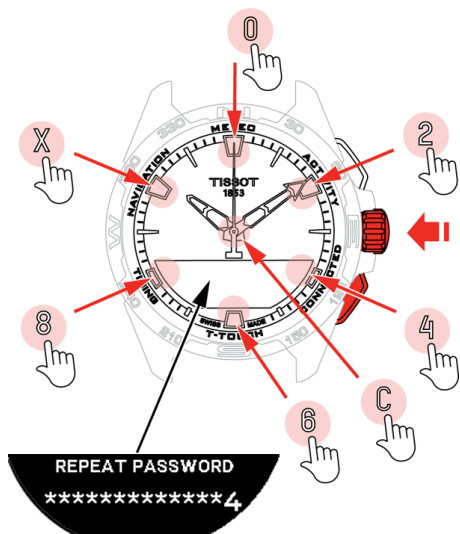

3. Entrer le mot de passe une seconde fois puis valider avec la couronne.

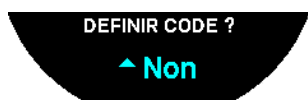

4. Pour ne pas définir un code, sélectionner « Non » et avancer à la prochaine étape.

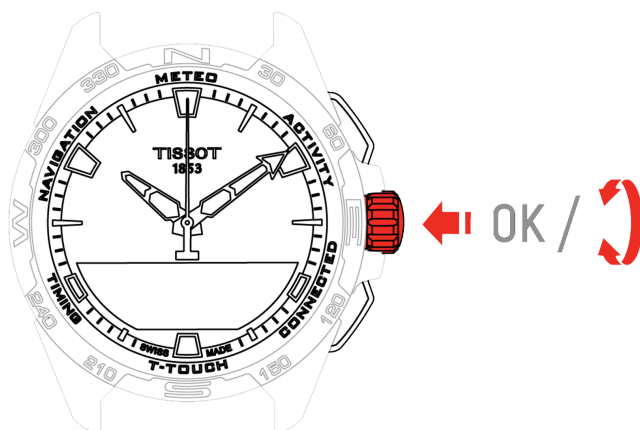

5. A l'aide de la couronne, paramétrer manuellement les réglages de la montre :

« **GENRE ?** »

- Homme, femme ou non-défini.

« **UNITE TAILLE ?** »

- Centimètres ou Pieds ;
- Insérer votre taille.

« **UNITE POIDS ?** »

- Kilogrammes ou Livres ;
- Insérer votre poids.

« **FORMAT DATE ?** »

- JJ.MMM.AA (jour.mois.année) ou MMM.JJ.AA (mois.jour.année).

« **DATE DE NAISSANCE ?** »

- Choisir l'année, le mois et le jour.

« **DATE ?** »

- Insérer la date du jour.

« **FORMAT HEURE ?** »

- 24 heures ou 12 heures.

« **TIME 1 ?**» (Heure)

- Insérer l'heure.

Le message « Réglage terminé » apparaît signifiant que l'installation est terminée avec succès.

Les aiguilles se positionnent à l'heure définie précédemment et la montre se verrouille automatiquement.



Reconnexion de la montre au téléphone

Lorsque la montre est connectée au téléphone, cela est indiqué par l'icône 

Lorsque la montre est temporairement hors de portée du téléphone, elle tente de se reconnecter pendant une période de 2h. Cela est indiqué par l'icône « reconnexion ». Dans cette situation il suffit d'approcher la montre à moins de quelques mètres du téléphone pour que la reconnexion se produise, à condition que le Bluetooth soit actif sur le téléphone.

Après cette période, afin d'économiser sa batterie, la montre coupe le signal Bluetooth ; aucune icône de connexion n'est affichée. Depuis la version 2.0, il suffit d'appuyer sur un des boutons (BACK / START / COURONNE) pour réactiver le signal. L'icône « reconnexion » est immédiatement affichée.



CLOCK (Horloge)

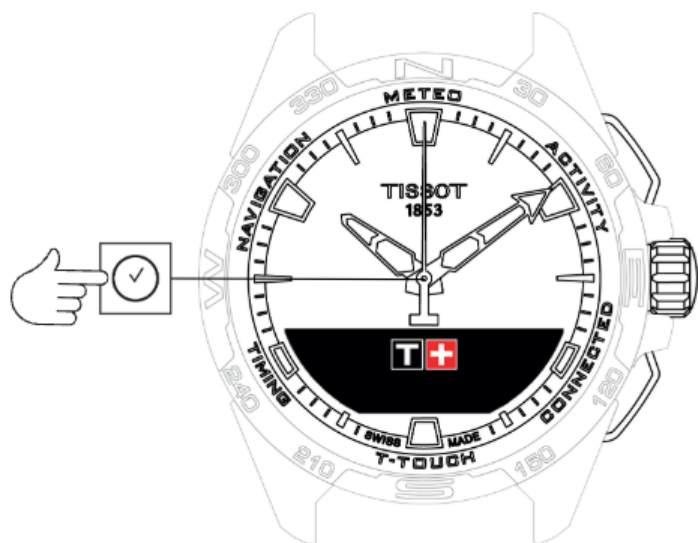

Accès aux fonctions « CLOCK » (Horloge) :

1. Déverrouiller la montre avec pression longue sur START
2. Presser sur la plage tactile « CLOCK »
 - En pressant et tournant la couronne, vous aurez accès aux fonctions suivantes :



! INFO

Remarque : Il est possible de revenir en arrière à tout moment en utilisant le poussoir BACK.

Informations complémentaires

- TIME 1 et TIME 2 (Heure 1 et Heure 2)
- DATE



TIME 1 et TIME 2 (Heure 1 et Heure 2)



Définir Time ?



Timezone (fuseau horaire)



Changer avec Time 2 ? (Permutation vers la seconde heure)



Définir Time ?

En mode non pairé

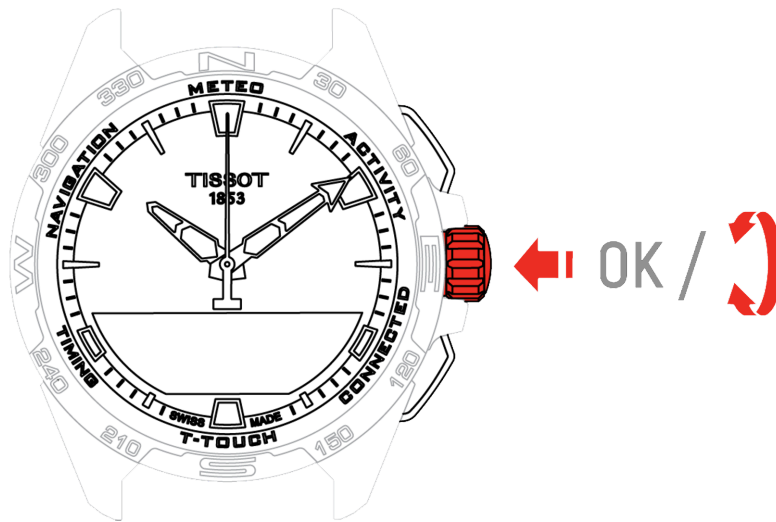

1. Tourner la couronne pour afficher TIME 1, presser la couronne, la montre affiche « Définir Time 1 ? »
2. Valider en pressant la couronne
 - En utilisant la couronne insérer l'heure puis valider en appuyant la couronne



Timezone (fuseau horaire)

En mode pairé

La montre possède deux temps TIME 1 et TIME 2 pour lesquels l'utilisateur peut choisir le fuseau horaire désiré selon une liste qui est modifiable sur l'application smartphone Tissot. Les aiguilles affichent toujours le TIME 1.

La liste des fuseaux horaires contient :

- Le fuseau horaire « MOBILE » qui est celui du smartphone
- Le fuseau horaire « PERSON. » (personnalisé) qui permet à l'utilisateur de régler son heure manuellement
- Les fuseaux horaires des différentes villes ou des divers endroits définis sur l'application smartphone T-Touch Connect Solar

INFO

Remarque : Lors d'un passage à l'heure d'été ou d'hiver, la montre informera l'utilisateur 18 heures avant le changement et se mettra à jour automatiquement.

Changer avec Time 2 ? (Permutation vers la seconde heure)

La fonction « Swap » permet d'échanger les heures réglées dans TIME 1 avec TIME 2.



ⓘ INFO

Attention cette fonction est disponible uniquement lorsque TIME 1 et TIME 2 ont été réglées.



DATE

La montre T-Touch Connect Solar est équipée d'un calendrier :

-  : en mode pairé la date est synchronisée automatiquement avec la montre.
-  : en mode non pairé, le réglage est manuel :

1. Presser la couronne

- « Définir Date ? »

2. Presser la couronne



3. Insérer la date du jour

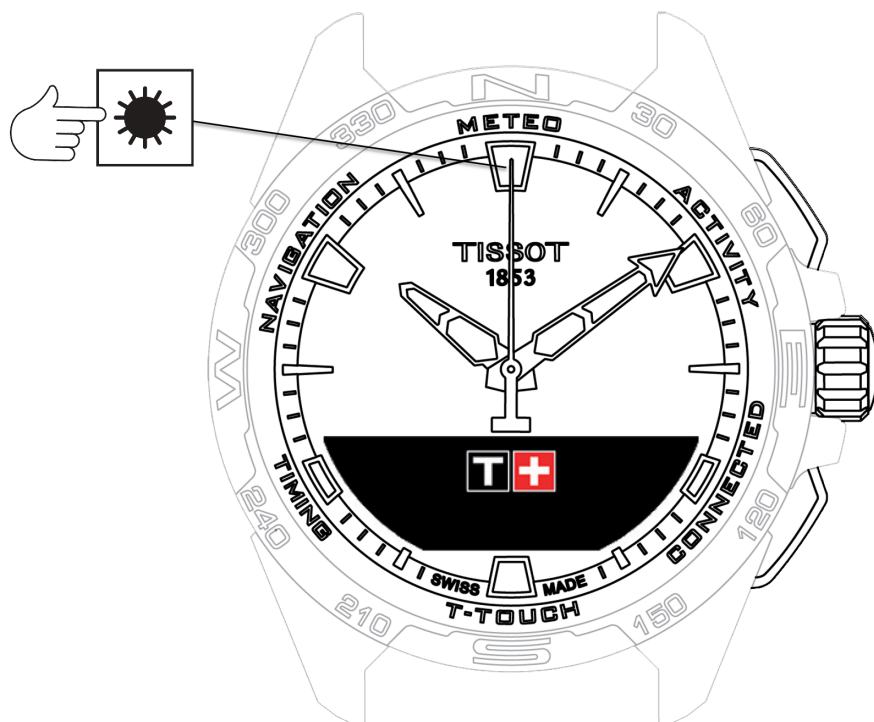

METEO (Météo)



Accès aux fonctions « METEO » (Météo) :

1. Déverrouiller la montre avec pression longue sur START
 2. Presser sur la plage tactile « METEO »
 - En pressant et tournant la couronne, vous aurez accès aux fonctions suivantes :
-  **BAROMETRE**
 -  **TEMPERATURE**

! INFO



Remarque : Il est possible de revenir en arrière à tout moment en utilisant le poussoir BACK.

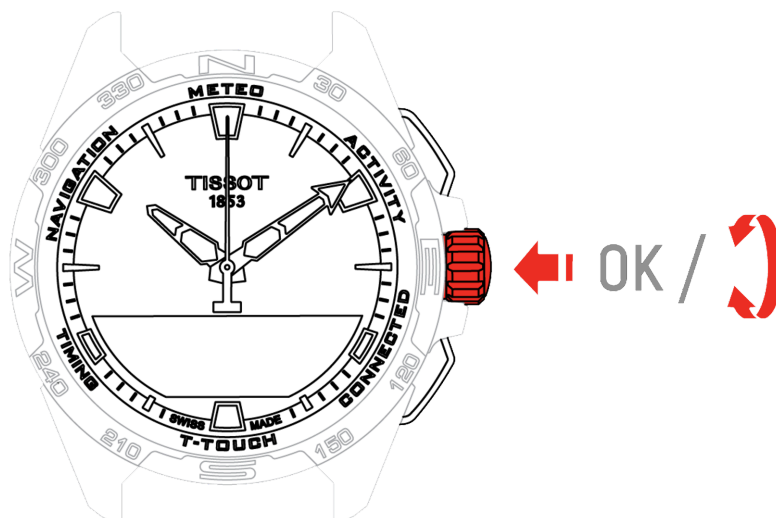

BAROMETRE



En pressant et tournant la couronne, vous aurez accès aux fonctions suivantes :

-  Calibrer pression relative
-  **PRESSION ABSOLUE**
-  Glossaire

Calibrer pression relative

Le réglage de la pression relative provoque un changement de l'altitude affichée. La pression relative possible est volontairement limitée entre 950 hPa et 1100 hPa.

PRESSION ABSOLUE

La pression atmosphérique absolue est la pression réelle à l'heure et à l'endroit de la mesure et ne peut pas être modifiée.

Pour optimiser la fonction baromètre, il est possible d'ajuster l'hémisphère et la zone climatique à partir de votre situation géographique. Dans les fonctions « T-TOUCH » / « REGLAGES » / « Calibration » / « Altimètre », choisir manuellement ou automatiquement votre zone climatique en fonction de la classification simplifiée des climats selon Koeppen (voir illustration ci-dessous). Si la montre n'est pas réglée (« Non défini »), le modèle de l'atmosphère standard est utilisé: température au niveau de la mer fixe = 15°C, pression moyenne, au niveau de la mer: 1013.25 hPa.

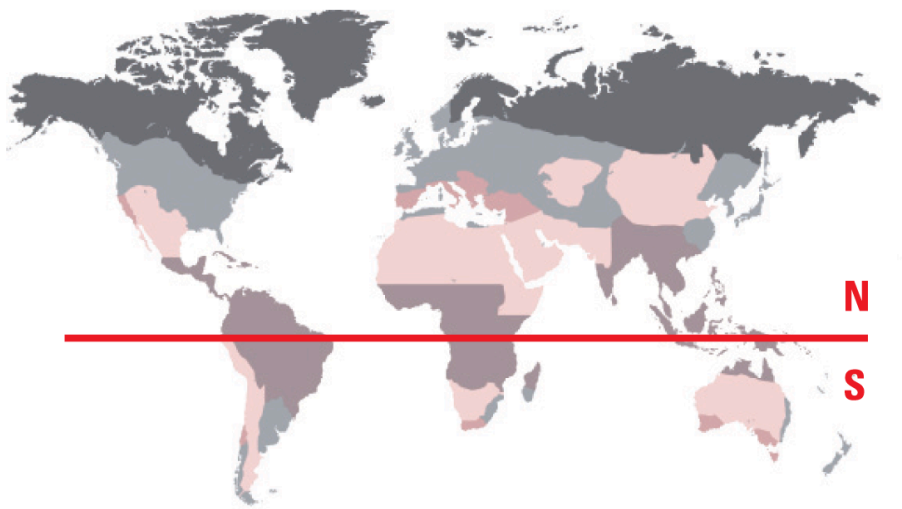

- Polar
- Tempéré
- Aride
- Tropical
- Méditerranéen



Glossaire

En mode météo, les aiguilles se superposent pour indiquer la tendance météorologique. Le baromètre permet de bénéficier de l'affichage de la pression atmosphérique relative. Cette pression relative s'affiche en hectopascal.

Les changements de temps sont liés aux variations de la pression atmosphérique. Lorsque la pression atmosphérique augmente, le ciel se dégage. La zone est alors appelée « haute pression » ou « anticyclone ». Lorsque la pression atmosphérique diminue, le ciel se couvre. La zone est alors appelée « basse pression » ou « dépression ».

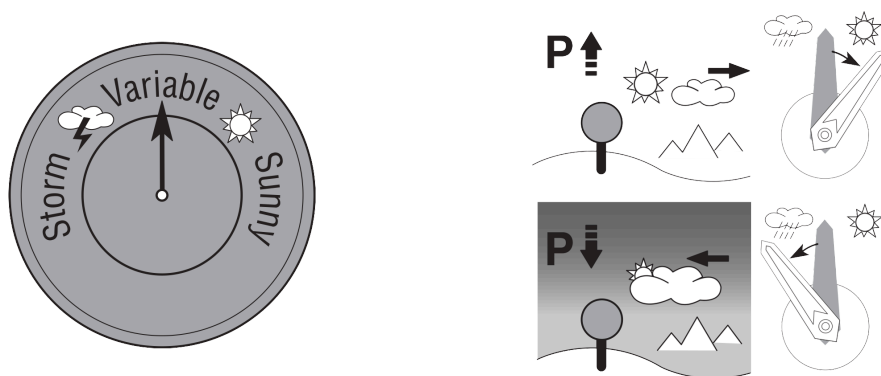

- La montre T-Touch Connect Solar mesure ces variations de pression et indique la tendance météorologique à l'aide des aiguilles qui peuvent prendre les 7 positions suivantes en fonction de l'évolution météorologique:

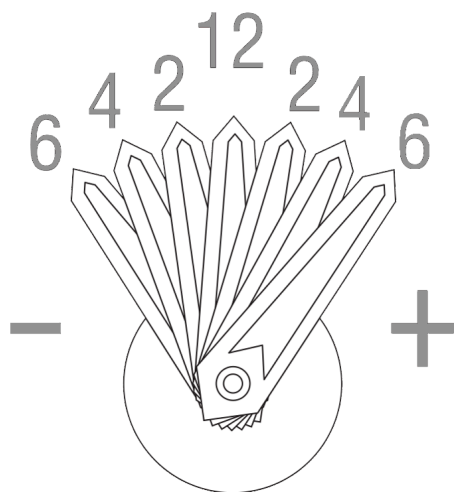

+6' : Forte baisse de pression, dégradation rapide

+4' : Baisse modérée de pression, dégradation probable

+2' : Légère baisse de pression, légère dégradation probable

12h : Aucun changement notable du temps

-2' : Légère hausse de pression, légère amélioration probable

-4' : Hausse modérée de pression, amélioration probable

-6' : Forte hausse de pression, amélioration rapide

Le programme de la T-Touch Connect Solar tient compte de la variation de la pression atmosphérique durant les 6 dernières heures pour calculer la tendance à indiquer. De plus, la variation de pression engendrée par un changement rapide d'altitude est détectée par la montre et compensée automatiquement. Elle n'a donc qu'une influence minimale sur la tendance barométrique. L'affichage numérique de la T-Touch Connect Solar indique la valeur des pressions atmosphériques absolue et relative en hectopascals [hPa]. La pression atmosphérique absolue est la pression réelle à l'heure et à l'endroit de la mesure et ne peut pas être modifiée. La pression relative est une valeur rapportée au niveau de la mer à partir de la pression atmosphérique absolue locale. Les baromètres et les cartes météorologiques indiquent les valeurs de la pression relative. La valeur de la pression relative dépend de la zone climatique réglée et peut être calée dans la montre. Le calage de la pression relative est en rapport avec l'altitude.

Plage de mesure:	pression absolue: 250 hPa à 1200 hPa pression relative: 950 hPa à 1100 hPa

Précision:	pression absolue: ± 3 hPa
Pression relative:	évolue avec l'altimètre
Résolution:	1 hPa
Conversion des unités:	1 hectopascal [hPa] = 1 millibar [mb]



TEMPERATURE

La température affichée correspond à celle du boîtier de la montre. Sa température est donc influencée par celle du corps. C'est pourquoi, la température affichée peut être différente de la température ambiante.

Pour afficher la température ambiante réelle, la montre doit être enlevée du poignet pendant environ 15 à 30 minutes de manière à ne plus subir l'influence de la température corporelle.

La température peut être affichée en degrés Celsius [°C] ou en degrés Fahrenheit [°F].





Plage de mesure:	-10°C à +60°C	14°F à 140°F
Précision:	± 1°C	± 1.8°F
Résolution:	1°C	1°F

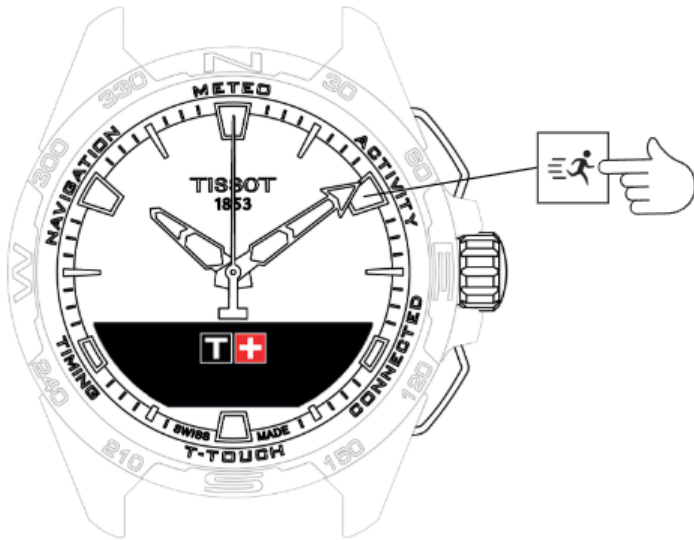

ACTIVITY (Activité)



Accès aux fonctions « ACTIVITY » (Activité) :

1. Déverrouiller la montre avec pression longue sur START
2. Presser sur la plage tactile « ACTIVITY »
 - En tournant la couronne vous aurez alors accès aux fonctions suivantes :
 -  **ACTIVITY (ACTIVITE)**
 -  **PAS QUOTIDIENS**
 -  **ALTIMETRE**
 -  **BRING ME BACK (RETOUR AU DEPART)**

INFO

- Remarque : Il est possible de revenir en arrière à tout moment en utilisant le poussoir BACK.

- Remarque : La fonction « RETOUR AU DEPART » est disponible uniquement si la fonction « ACTIVITE » est en cours de fonctionnement.



ACTIVITY (ACTIVITE)

La T-Touch Connect Solar permet d'enregistrer une activité extérieure avec la fonction « ACTIVITE » (p. ex. lors de randonnées en montagne). Cette fonction indique le temps écoulé, le nombre de pas, le nombre de calories, l'altitude actuelle, le cumul des gains et pertes d'altitude et les vitesses verticales moyennes de montée et de descente.

! INFO

Cette fonctionnalité est limitée ou indisponible dans certaines régions du monde.

En mode non-appairée ou hors connexion, l'« ACTIVITE » ne dispose pas de toutes les fonctionnalités et les coordonnées GPS ne seront pas enregistrées durant l'excursion.

Informations complémentaires

- Démarrer l'activité
- Description des icônes spécifiques sur la montre durant l'activité
- Description des écrans spécifiques de la montre durant l'activité
- Arrêter l'activité
- Historique d'une activité
- Ecrans spécifiques de l'application T-Touch
- Informations techniques

Démarrer l'activité

- La montre doit être appairée au téléphone de l'utilisateur pour profiter pleinement de toutes les fonctionnalités de l'application. De plus, il est recommandé d'avoir été récemment ou d'être connecté au réseau de données.



1. Au point de départ de l'excursion, sélectionner l'« ACTIVITE » en pressant brièvement la couronne.



2. Démarrer l'« ACTIVITE » en pressant brièvement la couronne.
3. Si l'application T-Touch est en arrière-plan ou fermée, l'écran de la montre affiche le message suivant afin que l'utilisateur l'ouvre pour la rendre active.



- L'application T-Touch doit disposer des autorisations nécessaires pour l'utilisation de la fonction GPS du téléphone.

Durant l'enregistrement de l'« ACTIVITE », vous pouvez à tout instant mettre en pause la fonction en pressant brièvement sur le poussoir « START ».

Description des icônes spécifiques sur la montre durant l'activité



Le suivi d'activité est en cours d'exécution ;



Le suivi d'activité est en cours d'exécution ;



Le suivi d'activité est en cours d'exécution ;

Les signaux GPS du téléphone sont actifs.

Ces deux icônes similaires permettent de différencier lorsque le signal GPS est actif ou perdu. Si le signal GPS est perdu, le suivi d'activité ne peut pas enregistrer les coordonnées.

Lorsque le signal GPS est perdu, il est recommandé de s'arrêter et d'attendre le retour du signal durant quelques minutes. Mais selon le lieu (par exemple : dans une vallée encaissée ou proche de versants raides), il n'est pas utile d'attendre ce retour de signal et il est préférable dans ce cas de continuer son chemin.

! INFO

Remarque : Ces icônes sont visibles uniquement en haut à gauche de l'écran de la montre quand cette dernière est verrouillée.

Description des écrans spécifiques de la montre durant l'activité

Durant l'excursion, la fonction « ACTIVITE » indique le temps écoulé, le nombre de pas, la distance totale, le nombre de calories, l'altitude actuelle, le cumul des gains et pertes d'altitude, les vitesses verticales moyennes de montée et de descente et l'accès à la fonction « RETOUR AU DEPART ».

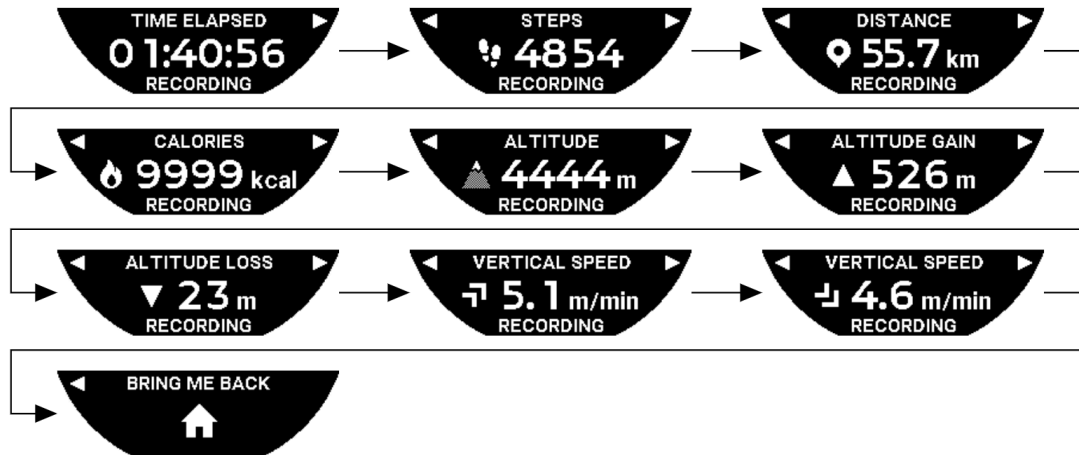

Arrêter l'activité

Au point d'arrivée de l'excursion :

1. Arrêter la fonction « ACTIVITE » à l'écran de la montre en pressant brièvement sur le poussoir BACK.



2. Confirmer le message en pressant sur l'écran de la montre ou presser sur la couronne.

Historique d'une activité

Dans la fonction « ACTIVITE », presser et tourner la couronne pour consulter votre historique :



Ecrans spécifiques de l'application T-Touch

L'historique d'une excursion est affiché dans l'application T-Touch. Grâce aux points GPS enregistrés (via la localisation du téléphone), le tracé est indiqué sur une carte géographique. La précision des points est directement liée à la qualité de réception du GPS du téléphone. Un tableau récapitulatif affiche également les données suivantes : la date et l'heure de départ, la date et l'heure d'arrivée, le temps écoulé, le nombre de pas, la distance totale, le nombre de calories, l'altitude de départ, le cumul des gains et pertes d'altitude, l'altitude d'arrivée et les vitesses verticales moyennes de montée et de descente.

Informations techniques

Lorsque la montre et le téléphone sont en mode pairé, l'« ACTIVITE » enregistre toutes les données durant l'excursion. Aussitôt l'excursion terminée, ces données sont consultables dans les écrans de la montre et elles sont également mise en forme dans l'application installée sur le téléphone pour une plus grande convivialité d'utilisation.

! INFO

Cette fonctionnalité est limitée ou indisponible dans certaines régions du monde.



BRING ME BACK (RETOUR AU DEPART)

La T-Touch Connect Solar permet de revenir au point de départ d'une excursion en cours d'enregistrement en suivant une ligne droite ou en suivant les points de passage de la piste enregistrée (dans l'ordre inverse). Cette fonction affiche à l'écran la distance à parcourir et les aiguilles de la montre indique la direction (Azimut) à suivre.

DANGER

Risque de chute

La montre indique le point de départ de l'activité par rapport à la position actuelle en ligne droite. Cet azimut est à interpréter avec précaution en relation avec la topographie du lieu. Ceci afin d'éviter de glisser ou de tomber (falaise, crevasse, point d'eau, obstacle infranchissable ou autre danger naturel).

INFO

Remarque : La fonction « RETOUR AU DEPART » est disponible uniquement si la fonction « ACTIVITE » est en cours de fonctionnement.

Informations complémentaires

- Démarrer la fonction de retour au point de départ
- Changer le mode pour la fonction de retour au départ
- Optimiser le tracé de retour au départ
- Description des écrans spécifiques de la montre durant le retour
- Description des icônes spécifiques sur la montre durant le retour
- Arrêt automatique de la fonction
- Informations techniques

Démarrer la fonction de retour au point de départ

Lorsque vous souhaitez interrompre votre excursion et que vous souhaitez revenir au point de départ en étant guidé par la T-Touch Connect Solar, vous devez démarrer la fonction « RETOUR AU DEPART » à l'écran de la montre en utilisant la couronne.

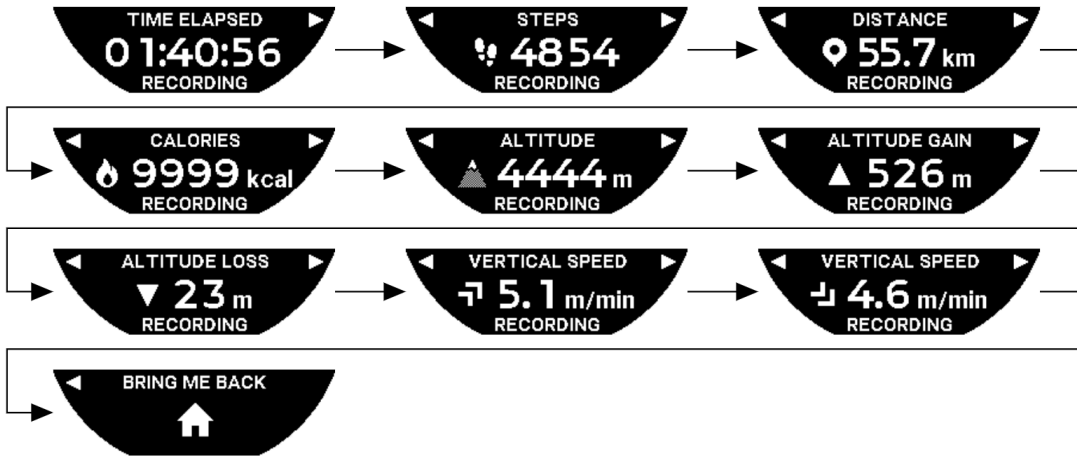

! INFO

Remarque : La fonction « RETOUR AU DEPART » est utilisable dès qu'un point GPS a été enregistré. Si ce n'est pas le cas, la fonction n'est pas disponible et l'écran suivant est affiché :



Changer le mode pour la fonction de retour au départ

Vous pouvez choisir entre deux modes pour la fonction de retour au départ : direct ou points de passage. Le mode direct (ou linéaire) permet de revenir au point de départ d'une excursion en cours d'enregistrement en suivant une ligne droite. Le mode points de passage permet de suivre les points de passage de la piste enregistrée (dans l'ordre inverse).

Lorsque la fonction « RETOUR AU DÉPART » est en cours de fonctionnement, vous pouvez changer le mode en pressant brièvement la couronne.

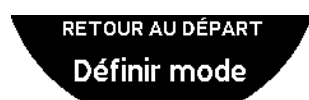

Optimiser le tracé de retour au départ

Vous pouvez à tout moment choisir d'optimiser le tracé de retour au départ pour suivre le chemin le plus court.

Lorsque la fonction « RETOUR AU DÉPART » est en cours de fonctionnement, vous pouvez optimiser le tracé en pressant et en tournant la couronne.



Description des écrans spécifiques de la montre durant le retour

En mode direct, la distance à parcourir jusqu'au point de départ s'affiche à l'écran de la montre.



Si la montre est verrouillée, l'écran suivant s'affiche :



En mode points de passage, la distance à parcourir jusqu'au prochain point de passage et la distance jusqu'au point de départ s'affichent à l'écran de la montre.



Si la montre est verrouillée, l'écran suivant s'affiche :

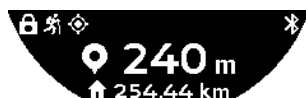

Durant ce retour au point de départ, la montre utilise le signal GPS pour vous guider. Ces données sont calculées en permanence et elles dépendent du signal GPS reçu. Selon l'environnement dans lequel vous vous trouvez, le signal peut être perdu durant un bref instant. Dans ce cas, l'écran de la montre affiche l'icône d'un satellite qui clignote signifiant que la réception « GPS » est insuffisante pour vous orienter avec précision.



Si la montre est verrouillée, l'écran suivant s'affiche :



Lorsque le signal GPS est perdu, il est recommandé de s'arrêter et d'attendre le retour du signal durant quelques minutes. Mais selon le lieu (par exemple : dans une vallée encaissée ou proche de versants raides), il n'est pas utile d'attendre ce retour de signal et il est préférable dans ce cas de continuer son chemin.

Description des icônes spécifiques sur la montre durant le retour



Le suivi d'activité est en cours d'exécution ;



Les signaux GPS ne sont pas suffisants ;



Les signaux GPS sont actifs.

Ces deux icônes similaires permettent de différencier lorsque le signal GPS est actif ou perdu.

Lorsque le signal GPS est perdu, il est recommandé de s'arrêter et d'attendre le retour du signal durant quelques minutes. Mais selon le lieu (par exemple : dans une vallée encaissée ou proche de versants raides), il n'est pas utile d'attendre ce retour de signal et il est préférable dans ce cas de continuer son chemin.

! INFO

Remarque : Ces icônes sont visibles uniquement en haut à gauche de l'écran de la montre quand cette dernière est verrouillée.

Arrêt automatique de la fonction

Lorsque vous vous approchez de +/- 50 m de votre point de départ, la fonction « RETOUR AU DEPART » se termine et le message suivant s'affiche à l'écran de la montre :



Si la montre est verrouillée, l'écran suivant s'affiche :



ⓘ INFO

Remarque : A noter qu'avant votre retour au point de départ, si vous arrêtez prématurément la fonction « ACTIVITE », la fonction « RETOUR AU DEPART » va s'interrompre également.

Informations techniques

Cette fonction utilise beaucoup de ressources auprès des batteries du téléphone et de la montre. Si le téléphone ne dispose plus suffisamment de batterie, la montre continue de vous guider. Cependant, dans ce cas d'urgence extrême, la durée minimum d'utilisation restante avec uniquement la batterie de la montre ne peut pas être indiquée.

La détection du signal GPS est sensible aux perturbations électromagnétiques et à la localisation géographique. Il est vraiment nécessaire de tenir la montre à plat, situé vers le haut et loin des surfaces métalliques pour obtenir la meilleure réception des signaux GPS possible.



PAS QUOTIDIENS

En mode suivi d'activité, la T-Touch Connect Solar mesure l'activité physique quotidienne en comptant le nombre de pas.

Ces données journalières sont toujours référencées à Time 1, un changement de Time 1 entraîne une mise à jour de ces données quotidiennes.

Afin d'approfondir le suivi de l'activité, d'avantages de données sont estimées comme la distance parcourue, le nombre de calories brûlées ou le temps d'activité.

En pressant et tournant la couronne, vous aurez accès à ces données :



CALORIES



DISTANCE



PERIODE D'ACTIVITE



OBJECTIF DE PAS



CALORIES

Affiche le nombre de calories brûlées dans la journée.



DISTANCE

Affiche la distance parcourue dans la journée en km ou en mi. Elle est calculée en fonction du nombre de pas quotidien.



PERIODE D'ACTIVITE

Affiche la durée quotidienne d'activité.



OBJECTIF DE PAS

Par défaut, le nombre de pas journalier est de 5000 pas, ce nombre est modifiable en utilisant la couronne.

Lorsque l'objectif de la journée sera atteint une notification « Alert. obj. » (alerte d'objectif) s'affichera, accompagnée d'un bip sonore ou d'une vibration. Cette notification peut être personnalisée dans le Profil de la montre.

-  : en mode pairé

L'« OBJECTIF DE PAS » peut être aussi défini sur l'application. De plus, les données d'activités quotidiennes sont consultables jusqu'à 10 ans sur l'application.



ALTIMETRE

La montre effectue automatiquement la calibration de l'altitude deux fois par jour. La fonction manuelle est toujours disponible pour une utilisation plus précise.



ALTITUDE? (Calage de l'altitude)



Glossaire



ALTITUDE? (Calage de l'altitude)

“Caler” un altimètre signifie le régler à l'altitude réelle d'un point connu, cette altitude est ajustable en utilisant la couronne. Les valeurs d'altitudes réelles sont indiquées sur divers supports: panneaux indicateurs, courbes de niveau et points cotés sur les cartes. Le “calage” de l'altitude doit être en rapport avec la pression atmosphérique ambiante.

Plage de mesure:	- 400 m à +9000 m	- 1312 ft à +29527 ft
Résolution:	1 m	3 ft

! INFO

Remarque : La pression moyenne au niveau de la mer est 1013.25 hPa.

Pour optimiser la fonction altimètre, il est possible d'ajuster l'hémisphère et la zone climatique à partir de votre situation géographique. Dans les fonctions « T-TOUCH » / « REGLAGES » / « Calibration » / « Altimètre », choisir manuellement ou automatiquement votre zone climatique en fonction de la classification simplifiée des climats selon Koeppen (voir illustration ci-dessous). Si la montre n'est pas réglée (« Non défini »), le modèle de l'atmosphère standard est utilisé: température au niveau de la mer fixe = 15°C, pression moyenne, au niveau de la mer: 1013.25 hPa.

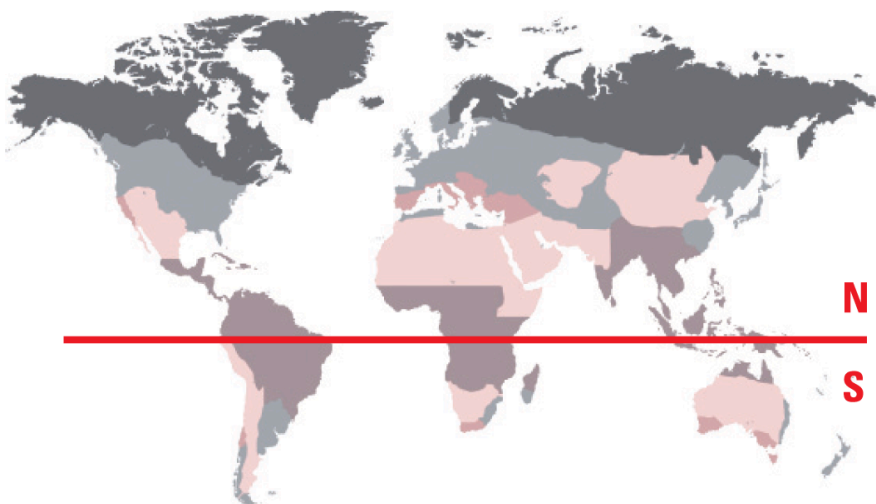

 Polar

 Tempéré

 Aride

 Tropical

 Méditerranéen



Glossaire

En mode altimètre, la T-Touch Connect Solar se transforme en altimètre barométrique et affiche l'altitude par rapport au niveau moyen de la mer. Le système d'unité d'altitude pour afficher l'altitude (m ou ft) dépend de la configuration des unités m/ft dans les options.

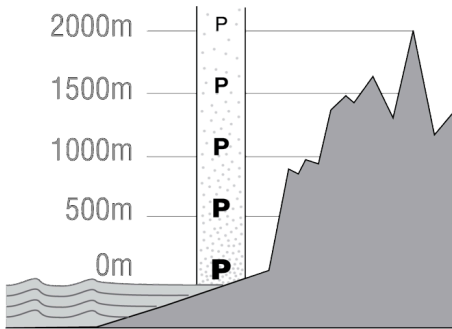

Remarque : Du fait de l'utilisation de la pression pour calculer l'altitude, l'altimètre est sensible aux variations de la pression atmosphérique lors des changements de temps. Il n'est pas rare d'observer des différences d'altitude de 100 m en une nuit. La valeur affichée peut donc varier sans que l'altitude ait réellement changé.

Changement de temps = variation de pression = modification de l'altitude affichée

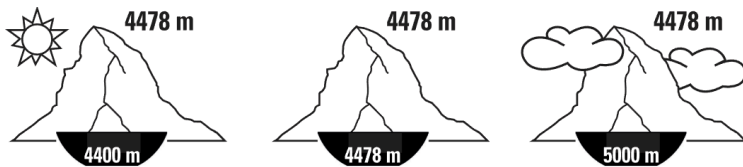





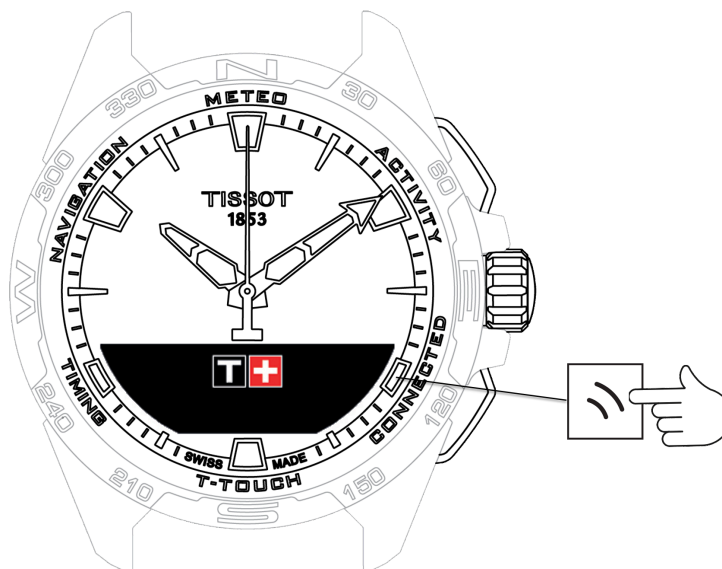

CONNECTED (Connecté)



Accès aux fonctions « CONNECTED » (Connecté) :

1. Déverrouiller la montre avec pression longue sur START
2. Presser sur la plage tactile « CONNECTED »

En pressant et tournant la couronne, vous aurez accès aux fonctions suivantes :

-  Appel entrant
-  NOTIFICATION (message, email, rappel, média social)
-  TROUVER MON MOBILE
-  Trouve ma montre
-  NBA

Remarque : Il est possible de revenir en arrière à tout moment en utilisant le poussoir BACK.



Appel entrant

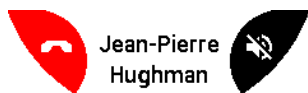

A la réception d'un appel entrant, vous pouvez :

- Mettre la montre sous silence, en pressant sur le symbole « muet » à droite de l'écran MIP ou en pressant la couronne
- Rejeter l'appel en pressant sur le symbole « raccrocher » à gauche de l'écran MIP ou en pressant BACK



NOTIFICATION (message, email, rappel, média social)

Lorsque la montre est pairée et connectée à un smartphone, elle peut afficher des notifications émises par le smartphone (message, email, rappel, social, appel). Le choix des notifications émises sur le smartphone et dans la montre s'effectue dans les paramètres du smartphone et dépend du système d'exploitation du smartphone.

A la réception d'une notification, vous pouvez :

- Ouvrir la notification en pressant et tournant la couronne pour faire défiler la notification. A la fin le message « EFFACER ? » s'affiche, en pressant la couronne la notification de la montre est supprimée.
- Masquer la notification, en cliquant sur le poussoir BACK, la notification est ainsi mémorisée dans « NOTIFICATIONS ».
- Ne rien faire, la notification reste visible pendant 15 secondes sur l'écran MIP, passé ce délai la notification est placée automatiquement dans « NOTIFICATIONS ».

Consulter ou effacer les notifications masquées ou non effacées:

- Lorsque «NOTIFICATIONS» s'affiche, valider en pressant la couronne, tourner la couronne pour naviguer dans les différentes notifications reçues.
- Ouvrir une notification en pressant la couronne, tourner la couronne pour faire défiler la notification. A la fin le message « EFFACER ? » s'affiche, en pressant la couronne la notification de la montre est supprimée.



TROUVER MON MOBILE

Lorsque la montre est pairée et connectée à un smartphone, elle peut faire sonner le téléphone dans le but de le retrouver s'il est caché.

L'écran « Start » s'affiche, lancer la sonnerie en pressant la couronne. Lorsque le téléphone est trouvé, arrêter la sonnerie en pressant à nouveau la couronne.

! INFO

Remarque : si le téléphone utilise un système iOS, le volume de la sonnerie dépend du réglage effectué sur le téléphone. Il n'est pas possible de faire sonner le téléphone s'il est en mode silencieux.



Trouve ma montre

Lorsque la montre est pairée et connectée à un smartphone, il est possible de faire sonner la montre depuis l'application T-Touch Connect Solar dans le but de la retrouver.



NBA

En mode NBA, la montre affiche le résultat du dernier match de votre équipe préférée ainsi que la date de son prochain match.

- Presser et tourner la couronne pour afficher le calendrier de votre équipe préférée.

! INFO

Remarque : Connectez-vous à l'application pour choisir votre équipe préférée ainsi que pour avoir accès à plus d'information sur la saison NBA.



T-TOUCH

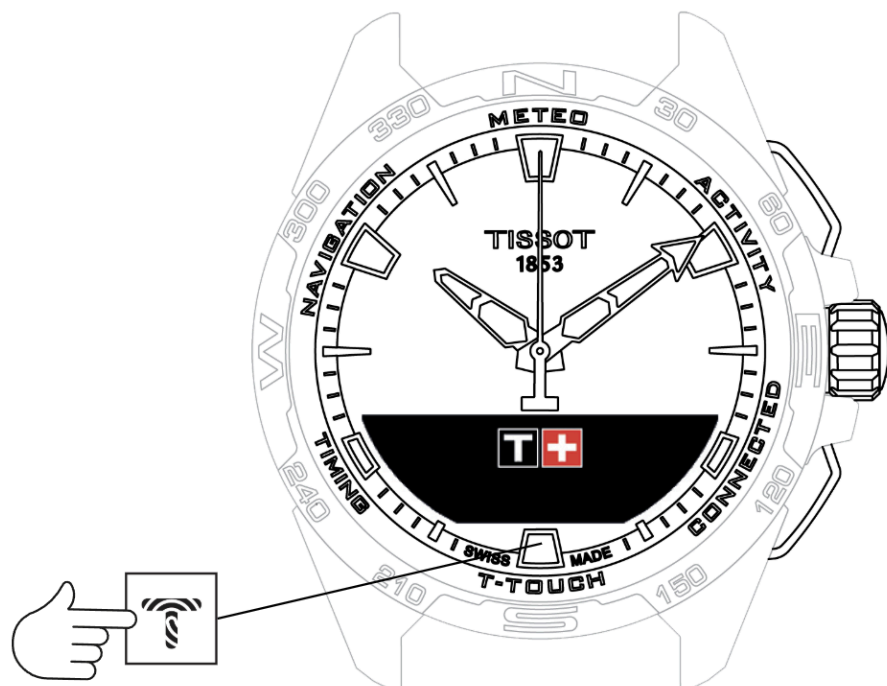

Accès aux fonctions « T-TOUCH » :

1. Déverrouiller la montre avec pression longue sur START
2. Presser sur la plage tactile « T-TOUCH »

En pressant et tournant la couronne, vous aurez accès aux fonctions suivantes :

-  **REGLAGES RAPIDES**
-  **REGLAGES**

! INFO





Remarque : Il est possible de revenir en arrière à tout moment en utilisant le poussoir BACK.



REGLAGES RAPIDES

Grâce aux réglages rapides de la montre, vous pouvez rapidement contrôler certains paramètres de la montre.

1. Presser sur la couronne pour activer ou désactiver les réglages rapides suivants :

-  « Bluetooth » (Réglage rapide du Bluetooth®)
-  « Son » (Réglage rapide du son)
-  « Vibration » (Réglage rapide du vibreur)
-  « NIVEAU BATTERIE »
-  « ENERGIE SOLAIRE »

 « **Bluetooth** » (Réglage rapide du Bluetooth®)



Activation ou désactivation du Bluetooth®.

! **INFO**

Remarque : La T-Touch Connect Solar est déconnectée du smartphone.



« Son » (Réglage rapide du son)



Les informations sonores de la montre sont activées ou désactivées.

! INFO

Remarque : Les sons d'une alarme et d'un timer sont toujours actifs indépendamment de ce paramètre.



« Vibration » (Réglage rapide du vibreur)



Les informations par vibration de la montre sont activées ou désactivées.

! INFO

Remarque : Les vibrations d'une alarme et d'un timer sont toujours actives indépendamment de ce paramètre.

-  : en mode pairé

Lorsque la montre est pairée à un smartphone, vous pouvez contrôler la technologie Bluetooth® de la montre avec des réglages rapides supplémentaires.



« **NIVEAU BATTERIE** »

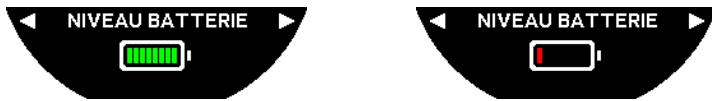

Indique le niveau actuel de batterie.

! INFO

Remarque : Le niveau de batterie est représenté par des barres de couleur. Lorsque la montre est totalement chargée, le niveau de batterie est représenté par 8 barres vertes. Lorsque la batterie est bientôt vide, son niveau est représenté par une barre rouge.



« **ENERGIE SOLAIRE** »

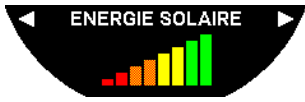







Indique le niveau actuel d'énergie solaire reçu par la montre.

! **INFO**

Remarque : Le niveau d'énergie est représenté par des barres de couleur. La pleine échelle correspond à une exposition au soleil.



REGLAGES

-  « Appairer mobile »
-  « CONNEXION »
-  Système
-  Profil
-  Calibration
-  A propos
-  Étiquetage électronique (e-labeling)



« Appairer mobile »



: uniquement disponible en mode non pairé

Lorsque la montre fonctionne en mode non pairé, vous avez à tout instant la possibilité de la paier à votre téléphone.

ⓘ INFO

Attention, les données enregistrées dans la montre seront effacées si vous validez votre choix.

Remarque : Il est nécessaire que la dernière version de l'application Tissot T-Connect soit installée sur votre téléphone.



« **CONNEXION** »

Dans ce sous-menu, vous avez la possibilité de régler les options de connexion de la montre au téléphone.

« **Alertes** »



Activation ou désactivation des alertes de connexion.

INFO

Remarque : Si ce paramètre est actif, la montre vous notifiera chaque fois qu'elle se connecte ou se déconnecte du téléphone.

« **Notification** »



Activation ou désactivation de la réception des notifications du téléphone.

INFO

Remarque : Si ce paramètre est actif, la montre recevra les notifications du téléphone.

« **Dissocier mobile** »

Cette action déconnecte la montre de votre téléphone et ne permet plus la synchronisation de vos données dans l'application Tissot T-Connect.



Systeme

Dans le sous-menu « Systeme » , vous avez la possibilité de régler les options système de la montre.

« Langue »

Dans le sous-menu « Langue », vous avez la possibilité de régler la langue de votre montre. Veuillez-vous référer au chapitre « compatibilité » pour connaître les langues supportées par la montre.

« Heure (date et heure) »

Dans le sous-menu « Heure » (Date et heure), vous avez la possibilité de régler tous les paramètres de la date et l'heure de la montre tels que le format d'affichage de la date et de l'heure ainsi que le premier jour de la semaine.

« Code »

Dans le sous-menu « Code » , vous avez la possibilité de gérer le mot de passe de la montre. Lorsque le mot de passe est activé, la montre se verrouille automatiquement lorsqu'elle est déconnectée du téléphone ou en pressant simultanément sur les poussoirs « START » et « BACK ».

« Sons »

Dans le sous-menu « Sons », vous pouvez régler les informations sonores et par vibration de la montre pour les notifications et pour la navigation dans la montre.

! INFO

Remarque : Les sons et les vibrations d'une alarme et d'un timer sont toujours actifs indépendamment de ce paramètre.

« Unités »

Dans le sous-menu « Unités », vous pouvez régler toutes les unités de la montre.

« **Economie d'énergie** »

Le sous-menu « Economie d'énergie » permet de gérer la consommation de votre montre.



Activation ou désactivation du mode « Veille auto » .

INFO

Remarque : Lorsque ce mode est activé, la montre entre automatiquement en mode veille lorsqu'elle n'est pas portée durant au moins 2 heures. Quand la montre est en veille, les aiguilles sont arrêtées, l'écran, le rétro-éclairage et le Bluetooth® sont éteints pour économiser de l'énergie.

Il est possible de rentrer manuellement dans ce mode en sélectionnant « Enter in sleep mode ? » (entrez en mode veille ?).



Activation ou désactivation du mode « Mode eco ».

Ce mode permet d'augmenter l'autonomie en baissant les performances de la montre. Par exemple, la connexion avec votre téléphone est plus lente ainsi que la vibration et le rétro-éclairage sont désactivés.

Vous trouverez ci-dessous la liste complète des fonctions diminuées pour augmenter l'autonomie :

- Le vibreur est désactivé
- Le buzzer est désactivé, sauf pour les alarmes et le minuteur
- Le rétro-éclairage automatique est désactivé, mais le rétro-éclairage manuel est toujours disponible
- L'altimètre rafraichit son altitude toute les 5 secondes
- Le Chrono affiche « EN COURS » au lieu du temps en cours

« **Retour aux réglages d'usine** »

Vous pouvez restaurer les paramètres d'usine de la montre depuis ce sous-menu.

ⓘ INFO

Remarque : Si vous décidez de restaurer les paramètres d'usine, toutes les données qui ne sont pas encore synchronisées avec l'application mobile Tissot T-Connect seront perdues. La connexion avec votre téléphone sera effacée et vous aurez à oublier votre montre dans les paramètres de connexion de votre téléphone si vous souhaitez lancer une nouvelle procédure de connexion.



Profil

Dans le sous-menu « Profil », vous pouvez modifier toutes les informations liées à votre profil utilisateur ainsi que la réception d'alertes.

« Alert. move » (Alertes d'inactivité)



Activation ou désactivation de la réception des alertes lorsque vous ne bougez pas suffisamment.

! INFO

Remarque : Lorsque vous ne bougez pas suffisamment depuis un certain temps, la montre vous propose de bouger à l'aide d'une alerte.

« Alert. obj. » (Alertes d'atteinte d'objectif)



Activation ou désactivation de la réception des alertes lorsque vous atteignez l'objectif du nombre de pas quotidien que vous vous êtes fixé.



Calibration

Dans le sous-menu « Calibration », vous pouvez calibrer et régler tous les capteurs et moteurs de la montre.

« Boussole »

Pour optimiser la fonction boussole, il est possible de régler la valeur correcte (selon le lieu et la date) de la déclinaison magnétique automatiquement ou manuellement. Vous pouvez également effectuer une calibration de la boussole comme expliqué dans le chapitre « NAVIGATION/Boussole »

« Baromètre »

Pour optimiser la fonction baromètre, il est possible d'ajuster l'hémisphère et la zone climatique à partir de votre situation géographique.

« Altimètre »

Pour optimiser la fonction altimètre, il est possible d'ajuster l'hémisphère et la zone climatique à partir de votre situation géographique.

« Moteurs »

Lorsque les aiguilles de la montre n'affichent plus l'heure correctement, vous pouvez exécuter une calibration automatique des moteurs depuis ce sous-menu. Cette synchronisation a lieu automatiquement toutes les nuits.



A propos

Dans le sous-menu « A propos », vous pouvez obtenir toutes les informations de la montre.



Étiquetage électronique (e-labeling)

Dans le menu « A propos », vous trouverez toutes les informations liées à l'étiquetage électronique (e-labeling)



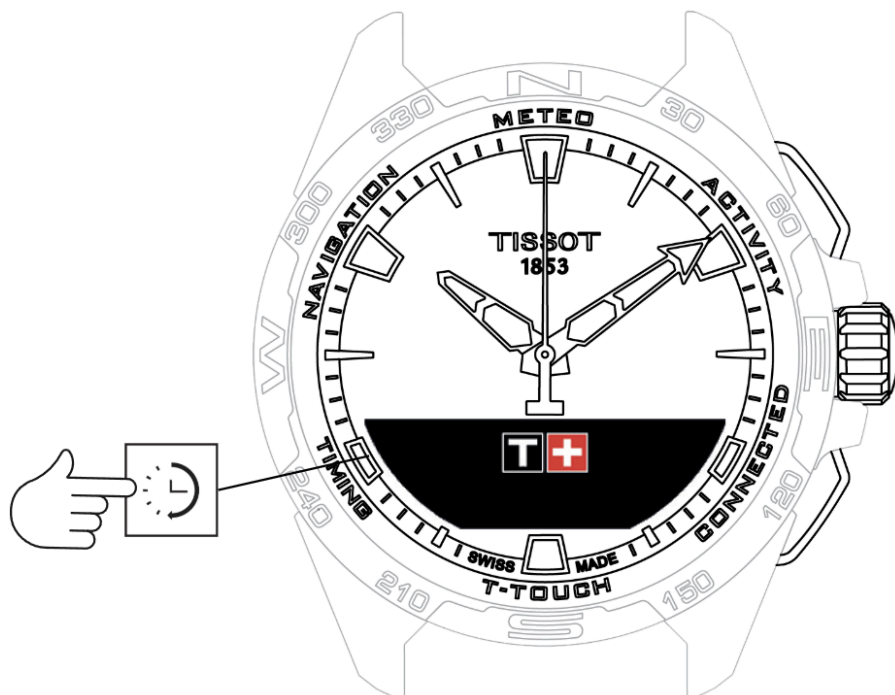

TIMING (Chronométrage et Alarme)



Accès aux fonctions « TIMING » (Chronométrage et Alarme):

1. Déverrouiller la montre avec pression longue sur START
2. Presser sur la plage tactile « TIMING »

En pressant et tournant la couronne, vous aurez accès aux fonctions suivantes :

-  CHRONO (Chronométrage)
-  MINUTEUR
-  ALARME

Remarque : Il est possible de revenir en arrière à tout moment en utilisant le poussoir BACK.



CHRONO (Chronométrage)



En mode « CHRONO », différents types de chronométrage sont disponibles en complément du chronomètre classique, tels que le temps au tour ou les temps intermédiaires.

Activation des fonctions de chronométrage :

1. Presser brièvement sur le poussoir « START » pour démarrer le chronométrage
2. Presser brièvement sur le poussoir « BACK » pour saisir un temps intermédiaire (ex : un temps au tour ou l'arrivée du premier coureur)
3. Presser brièvement sur le poussoir « START » pour arrêter le chronométrage (ex : fin du dernier tour ou l'arrivée du dernier coureur)
4. Presser brièvement sur le poussoir « BACK » pour remettre le chronomètre à zéro

Pour choisir entre un chronométrage de type Temps au tour ou Temps intermédiaires:

- Sélectionner « Définir mode », en pressant et tournant la couronne, vous aurez accès à « Définir mode », pour choisir le type de chronométrage, et « JOURNAL», pour les derniers temps enregistrés.

-  **CHRONO LAP (Temps au tour)**
-  **CHRONO SPLIT (Temps intermédiaires)**
-  **JOURNAL**



CHRONO LAP (Temps au tour)

La fonction Temps au tour est un chronographe destiné à mesurer le temps au tour pour 1 coureur / engin de course, etc. Limite maximale de mesure: 99j 23h 59 min 59 sec.



CHRONO SPLIT (Temps intermédiaires)

La fonction Temps intermédiaires est un chronographe destiné à mesurer la durée totale de la course jusqu'à 99 coureurs/engins de course participant au même événement chronométré. Par exemple: mesure le temps d'arrivée de plusieurs coureurs lors d'une course de 100 mètres.







JOURNAL

Indépendamment du type de pairage, la fonction « JOURNAL » permet d'avoir accès à la dernière prise de temps ainsi que quelques statistiques spécifiques au type de chronométrage. Pour se faire presser et tourner la couronne.

! INFO

Remarque : Les données mémorisées sont effacées lorsque vous démarrez un nouveau chronométrage de zéro.

- Lecture des données mémorisées temps au tour :
 -  : en mode non pairé, tous les temps mesurés par la fonction de chronographe de temps au tour sont mémorisés et peuvent être affichés sur la montre dans la fonction « JOURNAL » avec les statistiques de durée totale de la course, temps au tour le plus rapide, le plus lent et temps moyen.
 -  : en mode pairé, vous retrouvez aussi les derniers temps enregistrés sur l'application T-Touch Connect Solar. Dans la rubrique historique, vous aurez aussi accès aux dernières prises de temps.

- Lecture des données mémorisées temps intermédiaires:
 -  : en mode non pairé, tous les temps mesurés par la fonction de chronographe de temps intermédiaires sont mémorisés et peuvent être affichés sur la montre dans la fonction « JOURNAL ».
 -  : en mode pairé et une fois la remise à zéro du chronographe effectuée, vous retrouvez les derniers temps enregistrés sur l'application T-Touch Connect Solar. Dans la rubrique historique, vous aurez aussi accès aux dernières prises de temps.



MINUTEUR



La fonction « MINUTEUR » vous permet d'activer un compte à rebours allant jusqu'à 23h 59 min 59 sec.

1. Pour régler la durée du compte à rebours presser et tourner la couronne
2. Presser brièvement sur le poussoir « START » pour valider
 - Un signal sonore retentira à la fin du compte à rebours
3. Stopper le signal sonore en appuyant sur le symbole « X » à gauche de l'écran MIP ou presser sur BACK
4. Relancer le minuteur en appuyant sur le symbole « recharger » à droite de l'écran MIP ou presser
 -  : en mode pairé, le compte à rebours peut être aussi paramétré et démarré depuis l'application T-Touch Connect Solar.



ALARME

La montre T-Touch Connect Solar est équipée d'une fonction Alarme. Une alerte peut avoir différentes récurrences. Il est possible de programmer 30 alarmes différentes.

-  Régler une alarme
-  Modifier, activer ou supprimer une alarme



Régler une alarme

- : en mode non pairé, le réglage se fait depuis la montre uniquement:

1. Presser la couronne
 - « AJOUTER ALARME »
2. Presser la couronne
3. En utilisant la couronne insérer l'heure de l'alarme puis valider
4. En utilisant la couronne définir quelle récurrence :

UNE SEULE FOIS:	l'alarme ne sonnera qu'une fois
TOUS LES JOURS OUVRES:	l'alarme sonnera chaque jour (du lundi au vendredi)
TOUTE LA SEMAINE :	l'alarme sonnera chaque jour (du lundi au dimanche)
PERSONNALISE:	l'alarme sonnera les jours de la semaine sélectionnés par l'utilisateur, en pressant et tournant sélectionner le ou les jours désiré(s)

- : en mode pairé, les alarmes peuvent aussi être paramétrées directement depuis l'application T-Touch Connect Solar.



Lorsque l'alarme retentit vous pouvez soit l'éteindre soit faire un rappel ultérieur de l'alerte, l'alarme se répètera 5 minutes plus tard. Attention : 3 reports maximums sont possibles.



1. Stopper l'alarme : appuyer sur « X » ou appuyer sur BACK
2. Rappeler l'alarme : appuyer sur « ZZ » ou appuyer sur START



Modifier, activer ou supprimer une alarme

-  : en mode non pairé, le réglage se fait depuis la montre uniquement:
 1. Presser la couronne
 2. En utilisant la couronne sélectionner l'alarme à modifier
 3. Trois possibilités s'offrent à vous en utilisant la couronne vous pouvez :
 - « Activer » / « Désactiver » ? : Activer ou désactiver l'alarme
 - « Modifier ? » : Modifier l'alarme
 - « Effacer ? » : Supprimer une ou toutes les alarmes
-  : en mode pairé, les alarmes peuvent aussi être modifiées directement depuis l'application T-Touch Connect Solar.



NAVIGATION (Navigation)

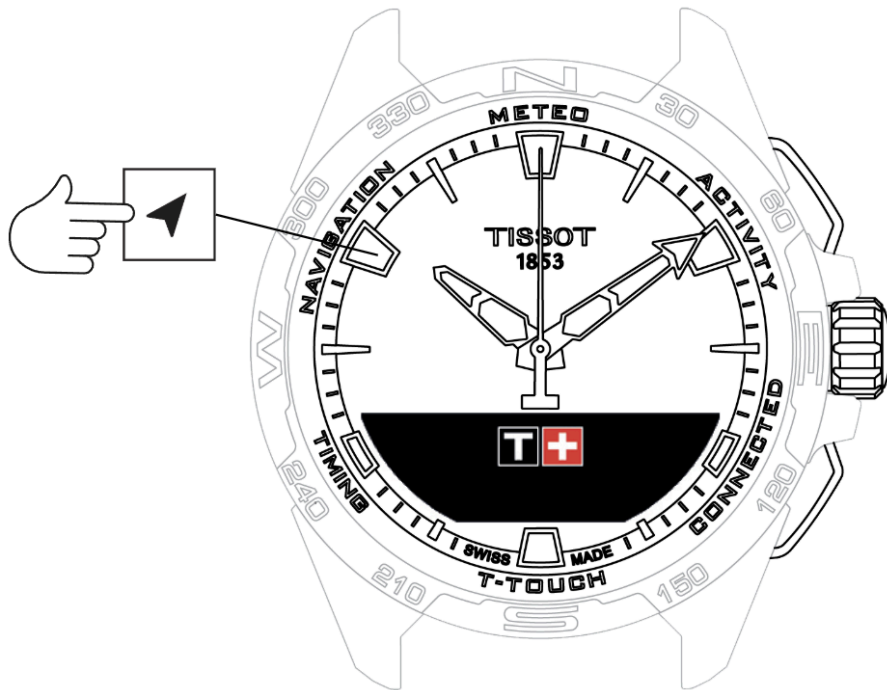

Accès aux fonctions « NAVIGATION » (Navigation) :

1. Déverrouiller la montre avec pression longue sur START
2. Presser sur la plage tactile « NAVIGATION »
 - En pressant la couronne vous accédez au fonctionnement de la boussole avec le mode d'affichage choisi.

Par défaut, la boussole indique le nord magnétique. D'autres modes d'affichage sont disponibles tels que l'indication du nord géographique ou la direction azimutale.

- En pressant une deuxième fois et en tournant la couronne vous aurez alors accès aux fonctions suivantes :

-  Définir mode

-  Azimuth

-  Calibrer

-  Glossaire

 **INFO**

Remarque : Il est possible de revenir en arrière à tout moment en utilisant le poussoir BACK.



Définir mode

Trois types d'indications sont disponibles : « Nord magn. » le nord magnétique, « Nord géo. » le nord géographique ou « Azimuth » la direction azimutale.

- Choisir l'indication désirée en pressant et tournant la couronne .

! INFO

Remarque : En mode « Azimuth », la T-Touch Connect Solar indique la direction azimutale (le cap) dans laquelle vous devez vous orienter.



Azimuth

« Définir azimuth »

L'azimut est l'angle horizontal entre la direction d'un objet (cap) et le nord géographique. L'azimut est mesuré depuis le nord en degré de 0° à 359°, il est réglable en pressant et tournant la couronne. Lors de l'utilisation de la boussole en mode azimuth, des flèches rouges sur l'écran MIP vous indiquent dans quel sens tourner la montre afin de faire pointer l'aiguille de seconde dans la direction azimuthale (cap) programmée.

En mode azimuth, la T-Touch Connect Solar émet un signal sonore et visuel (affichage « go ») quand l'axe 6h-12h de la montre est aligné avec la direction azimuthale réglée. La direction de l'aiguille des minutes représente la direction azimuthale par rapport au nord géographique alors que la direction de l'aiguille des heures représente le nord géographique.

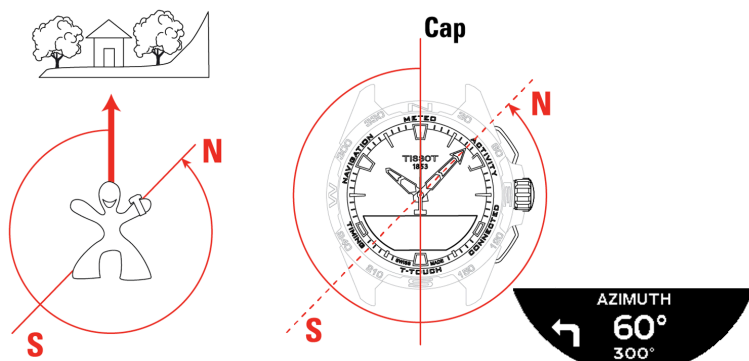



Calibrer

Des perturbations diverses affectent la précision de la fonction boussole, il peut donc être nécessaire de la recalibrer.

1. Pour un calibrage efficace, positionner vous à l'extérieur et loin de toutes masses métalliques ou magnétiques.
2. Ensuite, vous avez 60 secondes pour effectuer des mouvements relativement rapides et en forme de « huit », avec le poignet jusqu'à entendre un petit bip sonore ou de voir affiché « Calibré » sur l'écran MIP, synonyme de la fin de calibration.
3. En cas d'échec de la calibration, « Echec de la calibration » apparaît sur l'écran MIP, relancer donc l'opération de calibrage.

ⓘ INFO

Remarque : A noter que pour une calibration de qualité, la montre ne doit pas être maintenue à plat durant les mouvements en « huit » et qu'il n'est pas nécessaire d'effectuer un mouvement en forme de « huit » parfait, l'important étant le déplacement de la montre dans l'environnement.



Glossaire

En mode boussole, la montre indique le nord magnétique. D'autres modes d'affichage sont disponibles tels que l'indication du nord géographique ou la direction azimutale.

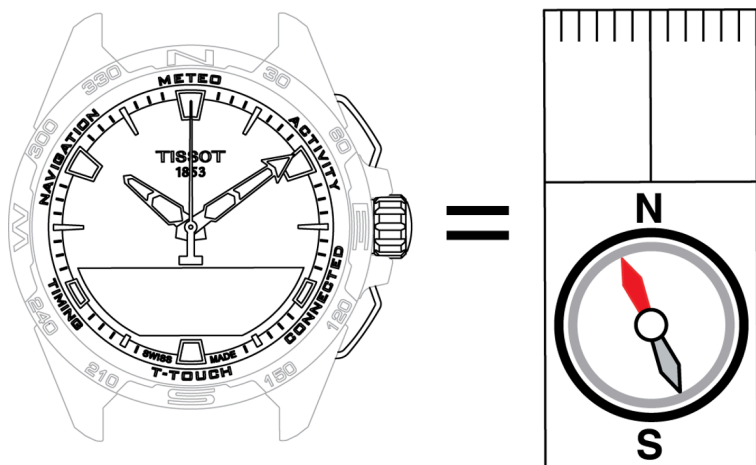

Sur la carte du globe terrestre, les lignes verticales (méridiens) convergent vers le pôle nord géographique (Ng) et indiquent sa direction. L'aiguille souvent rouge, d'une boussole classique indique la direction du pôle nord magnétique (Nm). L'angle (α) entre ces deux directions Ng et Nm est appelé déclinaison magnétique. La valeur de la déclinaison magnétique dépend donc de l'endroit où l'on se trouve sur le globe.

De plus, le pôle Nord magnétique se déplace en permanence. La valeur de la déclinaison magnétique dépend donc aussi de la date. Lorsque la valeur correcte (selon le lieu et la date) de la déclinaison magnétique est réglée automatiquement ou manuellement (voir la procédure de réglage dans la rubrique « T-Touch »), l'aiguille des minutes de la T-Touch Connect Solar indique la direction du Nord géographique (Ng). En réglant la déclinaison magnétique à 0, la montre indique le Nord magnétique (Nm).

Les valeurs et dates de déclinaison magnétique sont indiquées sur les cartes topographiques ou peuvent être recherchées à l'aide de logiciels spécifiques disponibles sur internet.

Pour le monde entier: www.ngdc.noaa.gov/geomag/calculators/magcalc.shtml

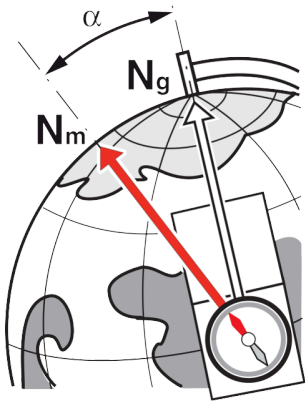

Précision: $\pm 8^\circ$

Résolution: 1°

Note 1 :





Pour une indication optimale du Nord, tenir la montre le plus horizontalement possible.

Note 2 :

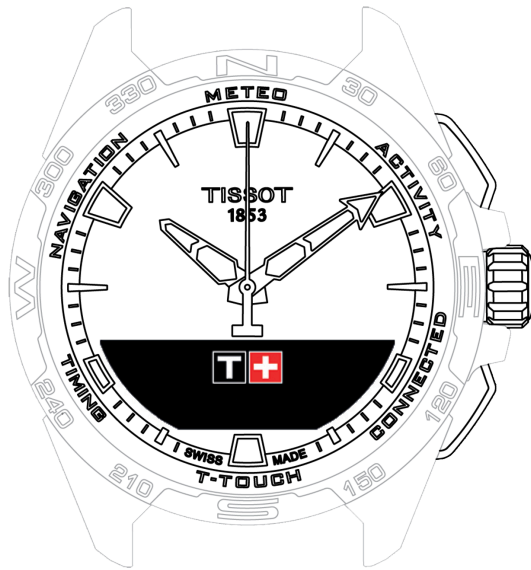
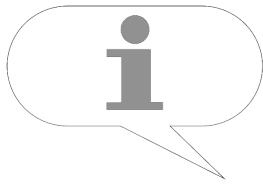
La fonction boussole, comme toute autre boussole, ne doit pas être utilisée près d'une masse métallique ou magnétique et de préférence en extérieur. En cas de doute, vous pouvez recalibrer la boussole.

INFORMATIONS GENERALES



-  Manipulations de base
-  Réinitialisation du mot de passe avec un smartphone
-  Réinitialisation du mot de passe depuis la montre
-  Compatibilité
-  Versions et nouveautés



Manipulations de base

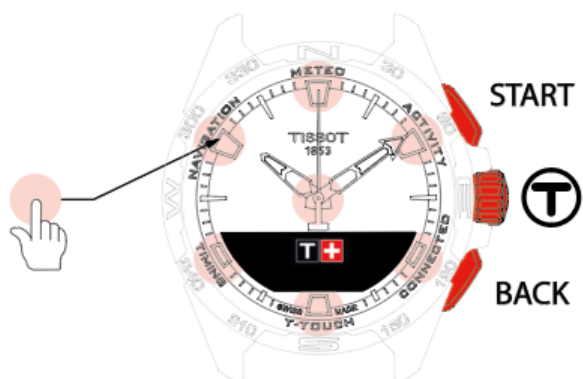

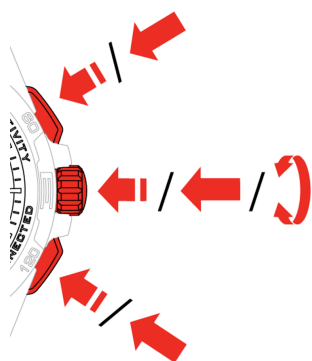

 : Plages tactiles

 : Ecran MIP



 : Appui long (plus d'1/2 seconde)

 : Rotation (s'applique uniquement à la couronne)

 : Appui court (moins d'1/2 seconde)

Poussoir START:

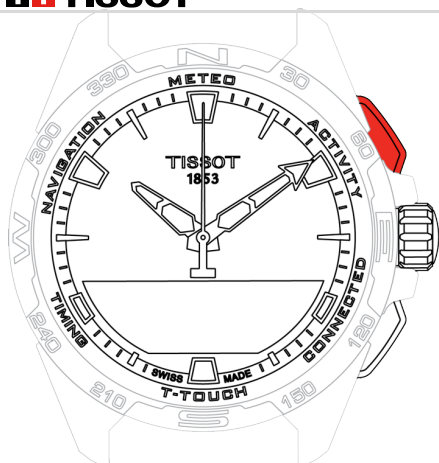

Appui court : démarrer ou arrêter le minuteur / le compte à rebours

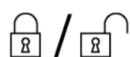

: Appui long : verrouiller/déverrouiller la montre

Poussoir BACK:

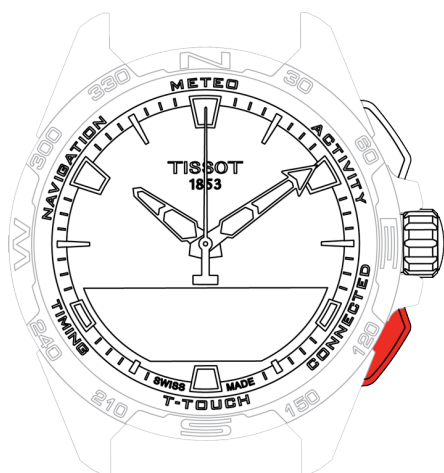

- Appui long : revenir au menu principal
- Appui court : réinitialiser le minuteur / le compte à rebours
- Appui court : annuler un réglage / rejeter un appel entrant / arrêter une alarme / revenir à l'écran précédent ou quitter un mode

Couronne:

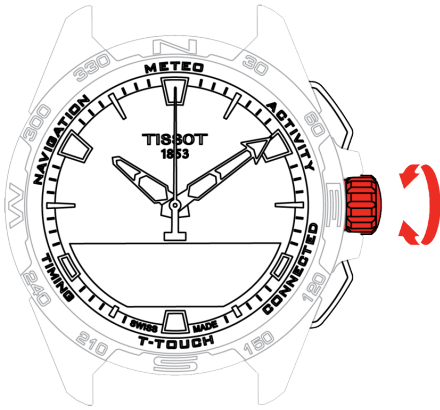









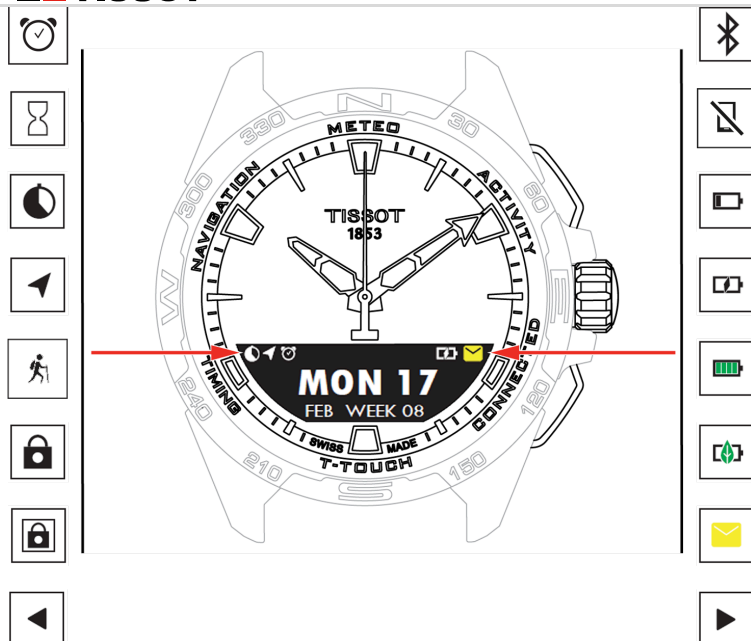



- Rotation : naviguer / faire défiler les fonctions et les menus / modifier une valeur
- Appui long : activer le rétroéclairage de l'écran
- Appui court : confirmer / entrer dans un sous-menu / mettre une alarme en veille / arrêter la sonnerie d'alarme lors d'un appel entrant

! INFO

Remarque : Toutes les actions tactiles peuvent être remplacées par l'utilisation des poussoirs et de la couronne.

Une légère pression sur les poussoirs et un effleurement sur la glace suffit pour activer les fonctions de votre T-Touch Connect Solar. Une force excessive peut endommager la montre.





-  Une ou plusieurs alarmes actives
-  Compte à rebours en cours
-  Minuteur en cours
-  Navigation en cours
-  Activité en cours
-  Montre verrouillée
-  Montre verrouillée en mode sécurisé (mot de passe)
-  Écran disponible à gauche
-  Bluetooth® activé
-  Montre déconnectée
-  Batterie faible

-  Batterie en charge

-  Batterie chargée

-  Montre en mode Eco

-  Notifications non lues

-  Écran disponible à droite

Réinitialisation du mot de passe avec un smartphone

En cas d'oubli du mot de passe et que la montre est verrouillée, il est possible de le réinitialiser à l'aide de l'application T-Touch Connect Solar en suivant la procédure ci-dessous :

- La montre est pairée et connectée à un smartphone.
1. A l'aide de l'application, ouvrir l'onglet « PARAMETRES ».
 2. Presser sur le menu « Ma montre ».
 3. Puis sous « CONFIGURATION », presser sur « Mot de passe de la montre ».
 4. Presser sur le bouton « REINITIALISER LE MOT DE PASSE ».



5. Sur l'écran MIP de la T-Touch Connect Solar, confirmer l'action de réinitialisation.

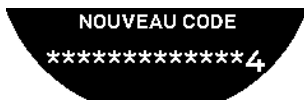

6. Utiliser les plages tactiles pour créer votre nouveau mot de passe.
 - Chaque zone correspond à un caractère : 0, 2, 4, C, 6, 8 et X.
 - Attention : 6 digits minimum, 14 maximum.
7. Une fois le code inséré, valider avec la couronne.
 - Vous pouvez revenir en arrière à tout moment en utilisant le poussoir BACK.



8. Répéter et confirmer le nouveau mot de passe en pressant la couronne.

Réinitialisation du mot de passe depuis la montre

En cas d'oubli du mot de passe et que la montre est verrouillée, il est possible de le réinitialiser depuis la T-Touch Connect Solar en suivant la procédure ci-dessous :

- La montre est verrouillée par un mot de passe.

1. Effectuer une pression longue sur le poussoir START ;



- Sur l'écran MIP de la T-Touch Connect Solar est affiché l'écran ci-dessus.



2. Tourner la couronne pour faire défiler le menu « Code oublié ».

3. Valider avec la couronne pour réaliser la procédure de réinitialisation.



4. Presser la couronne.



5. Confirmer pour restaurer les paramètres d'usine de la montre.

- La montre se réinitialise et elle redémarre. Elle ne sera plus reconnue dans l'application du smartphone.

6. A l'aide de l'application, ouvrir l'onglet « PARAMETRES ».

7. Presser sur le menu « Ma montre ».

8. Puis sous « CONFIGURATION », presser sur le bouton « RETIRER LA MONTRE » pour supprimer les paramètres de la montre du smartphone.

- Pour iOS, retirer la montre de la liste des périphériques Bluetooth® du téléphone.

9. Valider les pop-ups pour finaliser la suppression des paramètres de l'application.

Suite à ce retrait des paramètres de la montre dans l'application T-Touch Connect Solar du smartphone, il est nécessaire de refaire une procédure d'appairage entre la montre et l'application pour qu'elles communiquent à nouveau entre elles, voir [Utiliser la T-Touch Connect Solar pairée à un smartphone](#).



Compatibilité

La T-Touch Connect Solar est équipée de fonction Bluetooth® et requiert l'utilisation de smartphone fonctionnant avec les exigences suivantes :

Exigences Android	Systeme d'exploitation 9.0 ou supérieur. Cette version du systeme est disponible depuis le 7 mars 2018. La plupart des appareils fabriqués après cette date répondront à cette exigence.
Exigences Apple iOS	iOS 16 ou supérieur. Compatible avec iPhone disponible depuis septembre 2022.
Exigences Huawei	HarmonyOS 2.0 ou supérieur. Disponible pour certains smartphones Huawei à partir de juin 2021.

Tissot s'assure de la compatibilité de ses produits avec les appareils mobiles Android, les plus renommés et répandus dans le monde entier cependant certains appareils ne sont pas compatibles avec la T-Touch Connect Solar:

- Xiaomi Mi 8 lite international version ;
- Blackberry Key2 LE ;
- Samsung A21S ;
- Sony XZ3 ;
- Caterpillar S60.

L'application T-Touch Connect Solar est pris en charge uniquement dans les pays et les langues suivants :

Pays supportés	Jeu de caractères supportés (notifications)	Langues de l'application	Langues de la montre
Albanie	Afrikaans	Allemand	Allemand
Allemagne	Albanais	Anglais	Anglais

Pays supportés	Jeu de caractères supportés (notifications)	Langues de l'application	Langues de la montre
Andorre	Allemand	Chinois (simplifié)	Chinois (simplifié)
Australie	Anglais	Chinois (traditionnel)	Coréen
Autriche	Basque	Coréen	Espagnol
Biélorussie	Breton	Danois	Français
Bosnie-Herzégovine	Catalan*	Espagnol	Italien
Belgique	Chinois (simplifié)	Finnois	Japonais
Bulgarie	Coréen	Français	Russe
Canada	Corse	Italien	
Chili	Danois*	Japonais	
Chine	Écossais	Néerlandais	
Chypre	Espagnol	Norvégien	
Colombie	Estonien*	Polonais	
Corée	Féroïen	Portugais	
Croatie	Finnois*	Roumain	
Danemark	Français	Suédois	
Emirats arabes unis	Gaélique écossais		
Espagne	Galicien		

Pays supportés	Jeu de caractères supportés (notifications)	Langues de l'application	Langues de la montre
Estonie	Gallois*		
États-Unis	Hongrois*		
Finnois	Indonésien		
France	Irlandais		
Gibraltar	Irlandais* (orthographe traditionnelle)		
Grèce	Islandais		
Groenland	Italien		
Hong Kong	Japonais		
Hongrie	Kurde		
Îles Féroé	Léonais		
Irlande	Lituanien		
Islande	Luxembourgeois		
Israël	Malais		
Italie	Mannois		
Japon	Néerlandais*		
Jordanie	Norvégien		
Kosovo	Occitan		
Lettonie	Polonais		

Pays supportés	Jeu de caractères supportés (notifications)	Langues de l'application	Langues de la montre
Liechtenstein	Portugais		
Lituanie	Rhéto-roman		
Luxembourg	Sami du Sud		
Macao	Slovaque		
Macédoine du Nord	Suédois		
Malte	Swahili		
Mexique	Tagalog		
Moldavie	Tchèque		
Monaco	Wallon		
Monténégro			
Norvège			
Nouvelle-Zélande			
Pays-Bas			
Pologne			
Portugal			
République Tchèque			
Roumanie			

Pays supportés	Jeu de caractères supportés (notifications)	Langues de l'application	Langues de la montre
Royaume-Uni			
Saint-Marin			
Serbie			
Singapour			
Slovaquie			
Slovénie			
Suède			
Suisse			
Taiwan			
Turquie			
Ukraine			
Vatican			

! INFO

Attention, quelques caractères peuvent être manquants.



Versions et nouveautés

Version	Disponibilité	Modifications
7.3	Novembre 2023	AMELIORATIONS ET CORRECTIONS DE BUGS
6.2	Février 2023	<p>BRING ME BACK (RETOUR AU DÉPART) La montre guide l'utilisateur vers son point de départ, en suivant les points de passage de la piste enregistrée (dans l'ordre inverse). L'utilisateur peut choisir entre deux modes pour la fonction « RETOUR AU DÉPART » : linéaire ou points de passage. MULTI-RÉGIONS La montre est désormais disponible en coréen. AMÉLIORATIONS Suppression de la question du mot de passe de la montre. Lorsque la qualité des données GNSS est insuffisante ou indisponible, la montre informe l'utilisateur qu'elle n'enregistre plus de points de passage. S'il manque des points de données GNSS pour une raison quelconque, la distance pendant l'intervalle de temps correspondant est calculée sur la base du compteur de pas. Les aiguilles peuvent être déplacées hors de l'affichage en pressant brièvement sur le poussoir T0 lorsque la montre est verrouillée.</p> <p>AMELIORATIONS ET CORRECTIONS DE BUGS</p>
6.1	Novembre 2022	AMELIORATIONS ET CORRECTIONS DE BUGS
6.0	Juillet 2022	<p>ACTIVITÉ - LOCALISATION GPS Dorénavant, enregistrer des activités extérieures avec le suivi GPS. Exécuter la nouvelle fonction depuis votre montre et retrouver l'itinéraire parcouru dans l'application. ACTIVITÉ - RETOUR AU DÉPART Durant une activité, la montre permet de revenir au point de départ en étant guidé par le GPS et la boussole. ALTIMETRE La montre effectue automatiquement la calibration de l'altitude deux fois par jour. MOT DE PASSE Ajout de procédure pour réinitialiser le mot de passe de la montre soit depuis l'application ou soit</p>

Version	Disponibilité	Modifications
		depuis la montre. AMELIORATIONS ET CORRECTIONS DE BUGS
5.2	Février 2022	AMELIORATIONS ET CORRECTIONS DE BUGS
5.0	Novembre 2021	SUIVI EXTERIEUR Ajout du dénivellomètre: affichage du cumul des gains et pertes d'altitude et des vitesses verticales moyennes de montée et de descente. NBA Les résultats du match de votre équipe favorite sont affichés en temps réel sur votre montre. MULTI-RÉGIONS Nouvelle traduction de la montre en Japonais.
4.1	Août 2021	SUIVI EXTERIEUR L'utilisateur peut enregistrer les données de suivi quand il effectue une activité extérieure avec la montre: La durée de l'activité, nombre de pas, nombre de calories et l'altitude actuelle NOTIFICATIONS DES APPLICATIONS DE CYCLISME Les notifications des applications de cyclisme tierces sont affichées avec un icone spécifique
4.0	Juin 2021	AMÉLIORATION DE L'INTERFACE UTILISATEUR Sur la base du feed-back de nos clients : - Remaniement du tableau de bord avec de nouveaux widgets et fusion avec la page « Ma montre » - Après une mise à jour, affichage des avantages de la nouvelle montre ou de la version de l'application - Simplification de la modification de l'alarme et des fuseaux horaires - Affichage dans l'application du niveau de la batterie et de l'heure personnalisée de la montre WIDGET NBA - Calendrier de votre équipe préférée avec possibilité d'ajouter un match dans le calendrier de votre smartphone - Tous les classements de la saison en cours (par conférence, par division) et les Playoffs - Résultats et statistiques de votre équipe préférée - Possibilité à tout moment de suivre une autre équipe - Affichage du prochain match et du dernier match sur votre montre également MULTI-RÉGIONS Nouvelles traductions de l'application (danois, néerlandais, finnois, norvégien, polonais, portugais et suédois) AMELIORATIONS ET

Version	Disponibilité	Modifications
		CORRECTIONS DE BUGS Améliorations et corrections de bugs pour une meilleure expérience utilisateur
3.1	Mar. 2021	<p>MULTI-LANGUAGE : La montre est disponible en anglais, français, allemand, italien, espagnol ou chinois. MULTI-REGION : Les données utilisateurs sont stockées en Chine pour les résidents chinois. NOTIFICATIONS : L'utilisateur peut faire défiler ses notifications par ligne en tournant la couronne. MONTRE : La portée de la connexion entre la montre et le téléphone est augmentée. BAROMETRE : En plus des aiguilles, la tendance météo est affichée par un icône approprié.</p>
2.0	Déc. 2020	<p>MINUTEUR : gestion d'une liste de comptes à rebours dans l'application et démarrage direct depuis l'application TROUVER MON MOBILE : nouvelle fonctionnalité de recherche du téléphone depuis la montre TROUVER MA MONTRE : nouvelle fonctionnalité de recherche de la montre depuis le téléphone ENERGIE : affichage détaillé du niveau de batterie et du niveau de charge solaire dans les « REGLAGES RAPIDES » de la montre NOTIFICATIONS : Nouvelle fonction permettant d'effacer toutes les notifications APPAIRAGE : Simplification de la procédure d'appairage : l'application mobile détecte la montre la plus proche pour établir le lien. SONS & VIBRATION : Ajout d'un réglage distinct du son et vibration pour les notifications CONNEXION : amélioration de la reconnexion suite à un éloignement du téléphone pendant plusieurs heures.</p>
1.1	Sept. 2020	Version de base du produit

Documents

Documents relatifs

- [Garantie](#)
- [Déclaration de conformité \(chargeur sans fil\)](#)
- [Déclaration de conformité](#)