



T-Touch Connect Solar



Aloitussivu

Aloitussivu

Kiitokset siitä, että olet valinnut Tissot™-kellon. Tämä sveitsiläinen yritys on perustettu Le Loclessa vuonna 1853 ja toimii siellä edelleen. Kellosi on valmistettu erittäin huolellisesti, korkealaatuisia materiaaleja ja osia käyttäen ja se on suojattu iskuilta, lämpötilan vaihteluilta sekä vedeltä ja pölyltä.

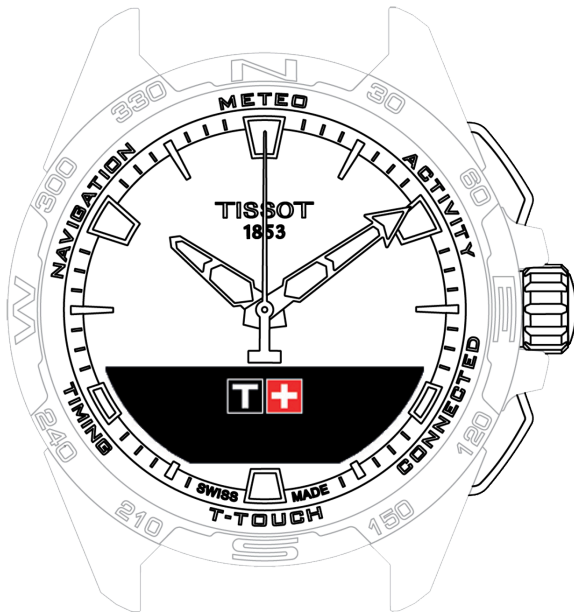

KIRJAUDU SISÄÄN



Kello



METEO (sää)



ACTIVITY



CONNECTED



T-TOUCH



TIMING (Ajastin ja hälytys)



NAVIGATION



KIRJAUDU SISÄÄN

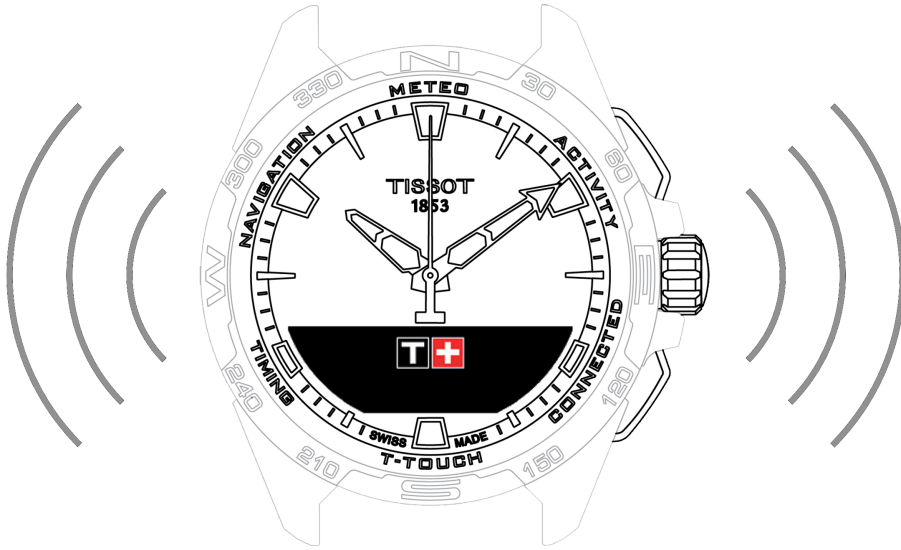

Lataaminen



Kellon laittaminen päälle



Kun T-Touch Connect Solaria käytetään paritettuna älypuhelimeen



Kun T-Touch Connect Solaria käytetään parittamattomana älypuhelimeen



Kellon yhdistäminen uudelleen puhelimeen



Lataaminen

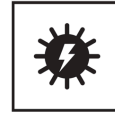

Lisätiedot

- Langaton laturi
- Aurinkoenergia



Langaton laturi

Älä käytä USB-adapteria (ei toimiteta mukana), jonka teho on yli 15 W.

Älä käytä johtoa tai liittintä, jos se on mutkalla, murtunut, vääntynyt tai vaurioitunut.

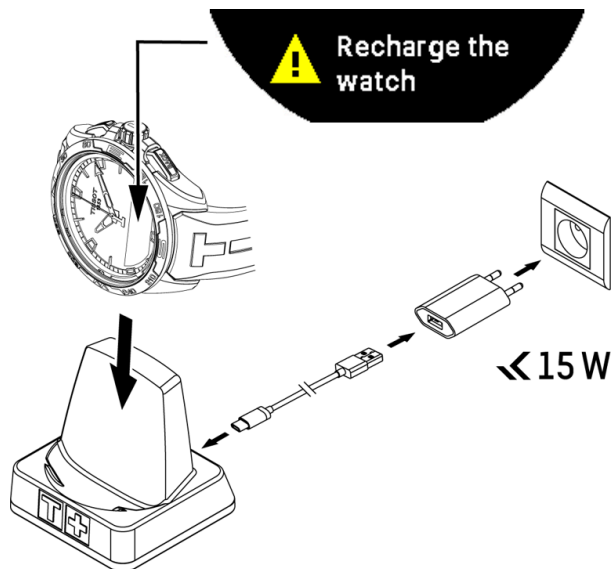

Kun T-Touch Connect Solar, otetaan käyttöön, suosittelemme lataamaan sen mukana toimitetulla T229-laturilla. Varmista, että T-Touch Connect Solar asetetaan laturiin oikein ja "Charging"-merkkivalo näkyy MIP-näytössä.

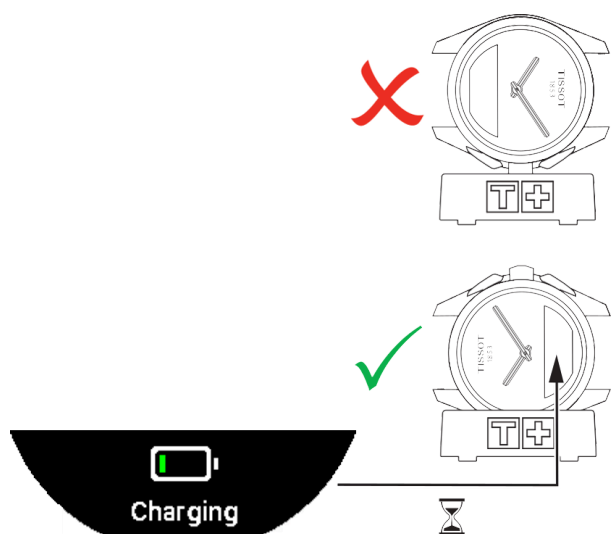

Kun T-Touch Connect Solar asetetaan langattomaan T229-laturiin, se latautuu täyteen alle 4 tunnissa.

Tämä langaton virransyöttö on standardin EN 62368-1 piirin PS1 mukainen.

1.lataus

- Kun T-Touch Connect Solarin akku on ladattu, paina lyhyesti nuppia valitaksesi kellon kielen.



- Vahvista valinta painamalla nuppia lyhyesti. Sinulle tarjotaan kahta kellon toimintavaihtoehtoa: parittaminen älypuhelimeen tai ei parittaminen.



Aurinkoenergia

Kuten nimestä käy ilmi, T-Touch Connect Solar käyttää valoa, etenkin auringonvaloa, akun lataamiseen automaattisesti ja luonnollisesti. Tämän etuna on kellon käyttöajan pidentyminen.

! INFO

Huomautus: Vältä kellon altistamista (≤ 20 cm) millekään valonlähteelle. Älä missään tapauksessa yritä saada kellon akkua latautumaan tällä tavoin nopeammin.



Kellon laittaminen päälle

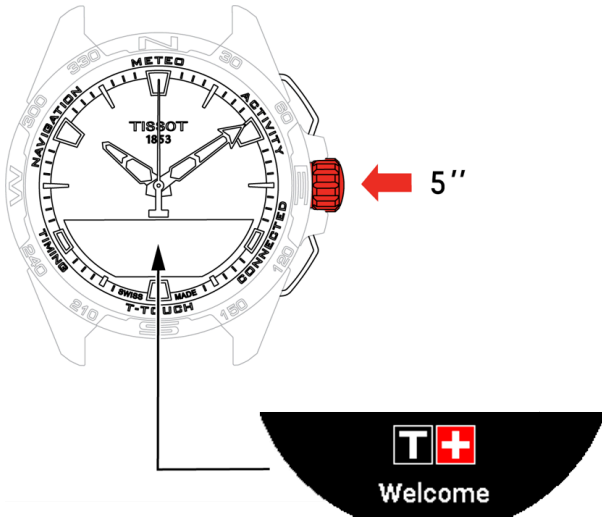

- Paina kruunua 5 sekuntia, kunnes MIP-näyttöön syttyy valo.



Kun T-Touch Connect Solaria käytetään paritettuna älypuhelimeen

Ainoastaan paritetussa tilassa on pääsy T-Touch Connect Solar -sovelluksen toimintoihin.

Lataa T-Touch Connect Solar -sovellus älypuhelimeen ja noudata yhdistämistietoja.



T-Touch Connect Solar -sovelluksen MIP-näytössä näytetään:

"PAIR WITH PHONE?"

- Valitse nupilla "YES".



"Install the Tissot app."

- Avaa T-Touch Connect Solar -sovellus älypuhelimella.



"Pair with T-Touch XXX"

- Sovellus paritetaan automaattisesti lähimmän kellon kanssa ja näytössä näytetään "PAIRING CODE". Jos koodia ei näy kellossa tai jos kellossa näytetty koodi on eri kuin sovelluksessa, napsauta "CANCEL" ja aloita uudelleen.

! INFO

Huomautus: Huomautus: tämä ei ole varmistusvaihe, kuten seuraava, mutta sen ansiosta voit valita oikean kellon, jos lähellä on useita.



"PAIRING CODE"

- Vahvista parituskoodi T-Touch Connect Solar'n MIP-näytössä ja T-Touch Connect Solar -sovelluksessa.
 - HUOMIO: sinulla on vain 30 sekuntia aikaa tehdä tämä toimenpide ennen paritusprosessin aikakatkaisua.

"SET PASSWORD?"

1. Versioon 6.2 saakka valitse nupilla haluatko suojata kellon salasanalla. Salasanan aktivoiminen varmistaa, että:
 - Ilmoitusten sisältöä ei näytetä kellossa yksityisyytesi suojaamiseksi.
 - Kellon valikoihin ei ole pääsyä.

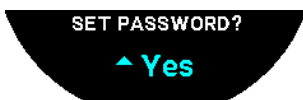

2. Määrittääksesi salasanan valitse "Yes".

"ENTER CODE"

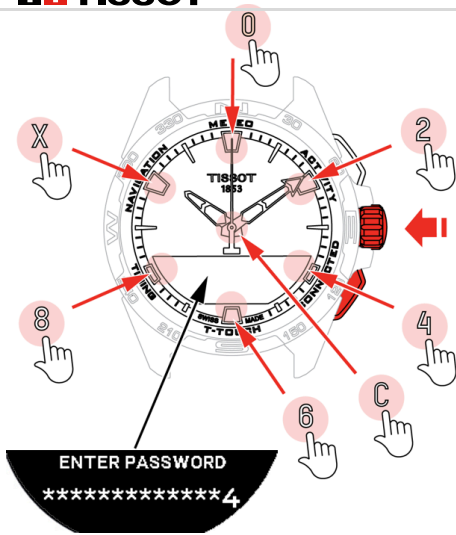

1. Luo salasana kosketuspainikkeilla. Jokainen alue vastaa merkkiä: 0, 2, 4, C, 6, 8 ja X.

- HUOM.: vähintään 6 numeroa, enintään 14.

2. Kun olet syöttänyt salasanan, vahvista painamalla nuppia. Voit palata takaisin milloin vain käyttämällä BACK-painiketta.

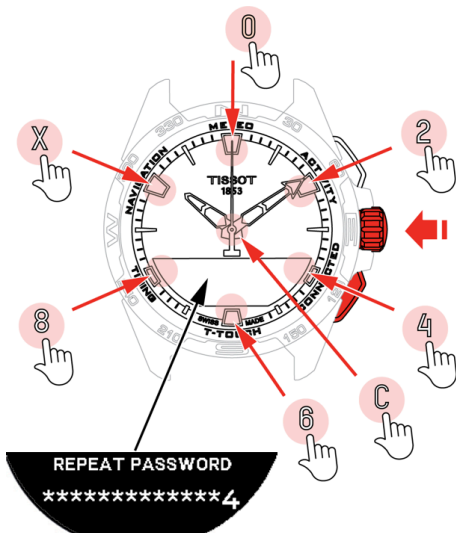

3. Syötä salasana uudelleen ja vahvista sitten käyttämällä nuppia.

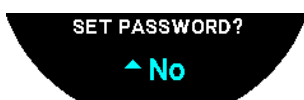

4. Jos et halua asettaa salasanaa, valitse "No" ja siirry seuraavaan vaiheeseen.

- "Setting complete" ilmestyy. Se tarkoittaa, että asennus saatiin onnistuneesti valmiiksi.
- Osoittimet menevät oikeaan aikaan ja kello lukittuu automaattisesti.

5. Jos saat virheilmoituksen, kun paritat kelloa Tissot T-Connect -sovellukseen, valitse "Retry"-vaihtoehto aloittaaksesi prosessin uudestaan.

6. Jos ongelma ei poistu, noudata alla olevia vaiheita:

- i. Poista Tissot T-Connect -sovelluksen asennus.
- ii. Alusta kellosi uudelleen (BACK > "CANCEL"-painike tai T-TOUCH-valikko / SETTINGS / System / Restore to factory settings).
- iii. Paina kellosi "Home"-näytössä nuppia.
- iv. Aktivoi Bluetooth älypuhelimessasi.
- v. Poista kellosi älypuhelimesi Bluetooth-asetuksista.
- vi. Aktivoi älypuhelimesi internetyhteys.
- vii. Asenna Tissot T-Connect -sovelluksen uusin versio.
- viii. Käynnistä sovellus ja kirjaudu tilillesi aloittaaksesi prosessin uudelleen.



Kun T-Touch Connect Solaria käytetään parittamattomana älypuhelimeen

T-Touch Connect Solarin MIP-näytössä näkyy:

"PAIR WITH PHONE?"

- Valitse nupilla "No".

"SET PASSWORD?"

1. Valitse nupilla, haluatko suojata kellon salasanalla. Salasanan aktivoiminen varmistaa, että kellon valikkoihin ei päästä.

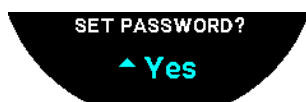

2. Määritä salasana valitsemalla "Yes".

"ENTER PASSWORD"

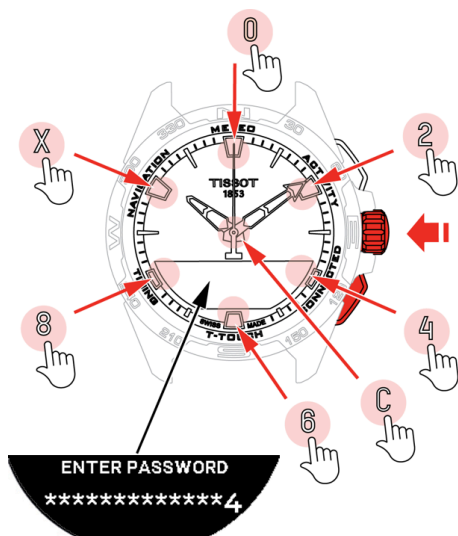

1. Luo salasanasi käyttämällä kosketusalueita. Kukin alue vastaa merkkiä: 0, 2, 4, C, 6, 8 ja X.

- HUOM.: vähintään 6 numeroa, enintään 14.

2. Kun olet syöttänyt salasanan, vahvista painamalla nuppia. Voit palata edelliseen näyttöön milloin tahansa käyttämällä BACK-painiketta.

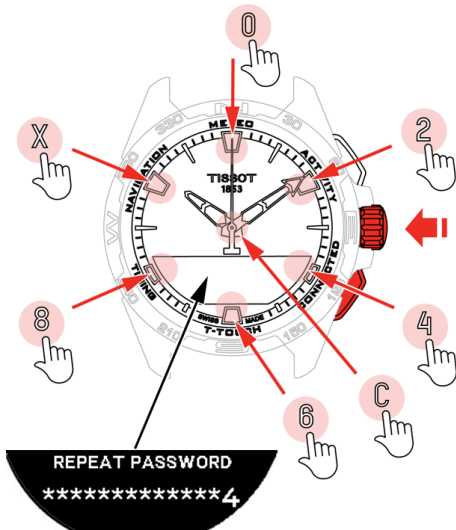

3. Syötä salasana toisen kerran, sitten vahvista painamalla nuppia.

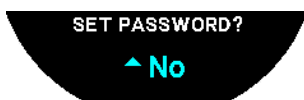

4. Jos et halua määrittää salasanaa, valitse "No" ja jatka seuraavaan vaiheeseen.

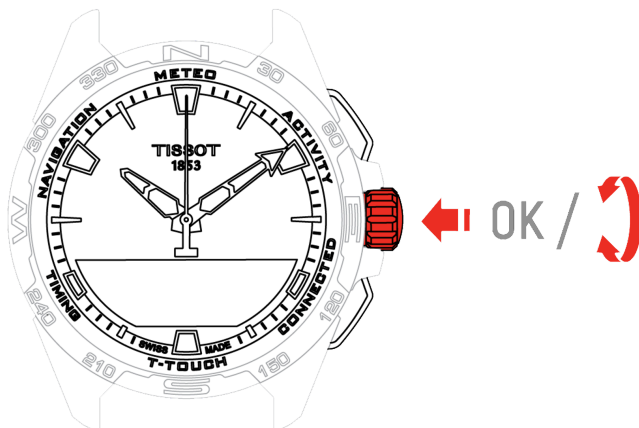

5. Käytä nuppia säätääksesi kellon asetuksia manuaalisesti:

"GENDER"

- Mies, nainen tai määrittelemätön.

- Senttimetrit tai jalat
- Syötä pituutesi.

"WEIGHT UNIT"

- Kilogrammat tai naulat
- Syötä painosi.

"DATE FORMAT"

- DD.MM.YY (päivä.kuukausi.vuosi) tai MM.DD.YY (kuukausi.päivä.vuosi).

"DATE OF BIRTH"

- Valitse vuosi, kuukausi ja päivä.

"DATE"

- Syötä tämän päivän päiväys.

"TIME FORMAT"

- 24 tuntia tai 12 tuntia.

"TIME 1" (Aika)

- Syötä kellonaika.

Viesti "Setup completed" ilmestyy, mikä tarkoittaa, että asetus on saatu onnistuneesti valmiiksi.

Osoittimet asettuvat asettamaasi aikaan, ja kello lukitsee itsensä automaattisesti.



Kellon yhdistäminen uudelleen puhelimeen

Kun kello on yhdistetty puhelimeen, se osoitetaan kuvakkeella 

Kun on kello on väliaikaisesti pois puhelimen alueelta, se yrittää yhdistämistä uudelleen 2 tunnin ajan. Tämä osoitetaan kuvakkeella „yhdistetään uudelleen“. Tässä tilanteessa sinun tarvitsee vain tuoda kello muutaman metrin säteelle puhelimesta luodaksesi yhteyden, sillä edellytyksellä, että kellon bluetooth on aktiivinen.

Tämän jälkeen kello katkaisee bluetooth-signaalin; yhdistämiskuvake ei tule näyttöön.

Versiosta 2.0 alkaen sinun tarvitsee vain painaa kerran painikkeita (BACK / START / NUPPI) aktivoiaksesi signaalin uudelleen. Kuvake „yhdistetään uudelleen“ ilmestyy välittömästi näyttöön.



Kello

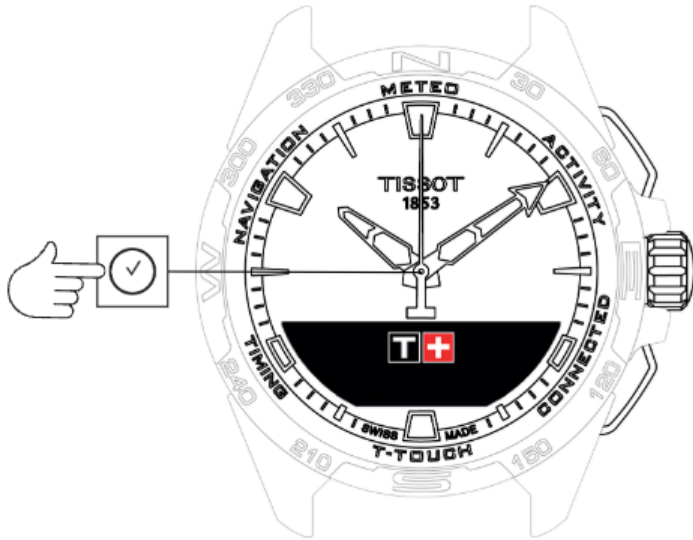

Pääsy "Clock"-toimintoihin:

1. Avaa kellon lukitus painamalla pitkään START.
2. Paina kosketusalueella "Clock".
 - Kun painat ja käännät nuppia, pääset seuraaviin toimintoihin:



! INFO

Huomautus: Voit palata taaksepäin milloin vain käyttämällä BACK-painiketta.

Lisätiedot

- TIME 1 ja TIME 2
- Päivämäärä



TIME 1 ja TIME 2



Aseta aika



Aikavyöhyke



Time 2:n vaihtaminen (toiseen aikaan vaihtaminen)



Aseta aika

Parittamattomassa tilassa

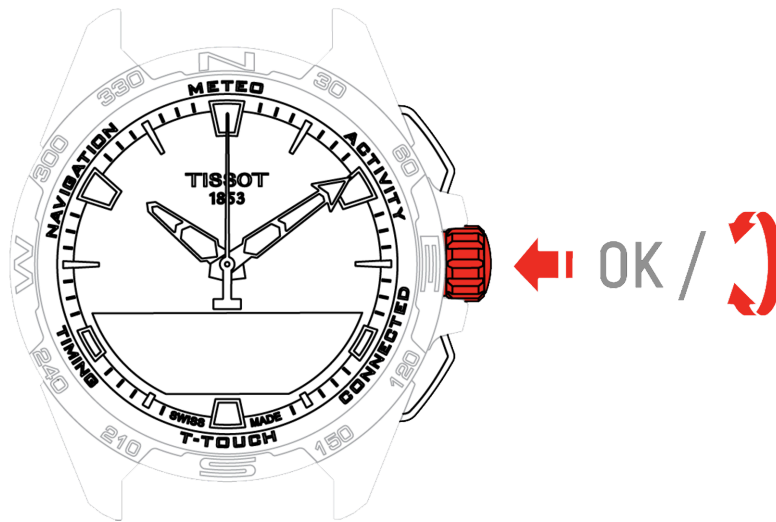

1. Käännä nappiasaaksesi näyttöön TIME 1, paina nuppia, kello näyttää "Set time 1"
2. Vahvista painamalla nuppia
 - Syötä aika käyttämällä nuppia ja sitten vahvista painamalla nuppia



Aikavyöhyke

Paritetussa tilassa

Kellolla on kaksi aikaa, TIME 1 ja TIME 2, joille voit valita halutun aikavyöhykkeen listasta, jota voidaan muokata Tissotin älypuhelinsovelluksessa. Osoittimet näyttävät aina TIME 1.

Aikavyöhykkeiden lista sisältää:

- "Phone"-aikavyöhykkeen, joka on älypuhelimien aikavyöhyke.
- "Custom"-aikavyöhykkeen, jonka ansiosta voit asettaa ajan manuaalisesti
- Aikavyöhykkeet vaihtelevat eri kaupunkien ja muiden paikkojen välillä, kuten T-Touch Connect Solar -älypuhelinsovelluksessa listataan

! INFO

Huomautus: Kun vaihdetaan kesäajasta talviaikaan, kello kertoo sinulle muutoksesta 18 tuntia etukäteen ja päivittää itsensä automaattisesti.

Time 2:n vaihtaminen (toiseen aikaan vaihtaminen)

"Swap"-toiminto mahdollistaa eri aikojen välillä vaihtamisen: TIME 1 ja TIME 2.



ⓘ INFO

Huomioi, että tämä toiminto on käytettävissä vain, kun TIME 1 ja TIME 2 on asetettu.



Päivämäärä

T-Touch Connect Solar -kellossa on kalenteri:

-  : paritetussa tilassa päivämäärä synkronoidaan automaattisesti kellon kanssa.
-  : parittamattomassa muodossa asetukset tehdään manuaalisesti:

1. Paina nuppia

- "Set Date?"

2. Paina nuppia

3. Syötä tämän päivän päiväys



METEO (sää)

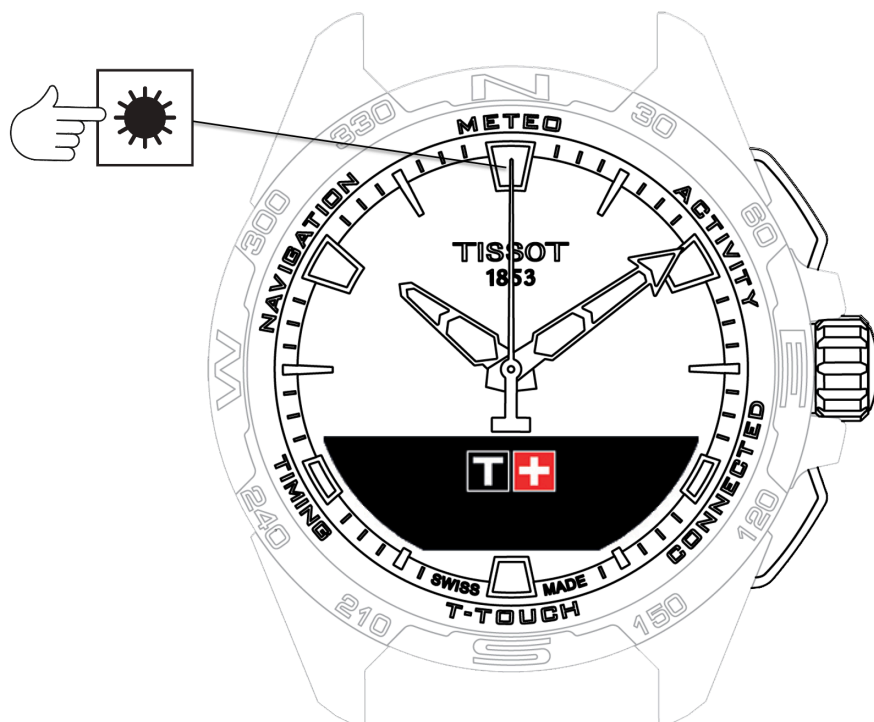

Pääsy "METEO"-toimintoihin:

1. Avaa kellon lukitus painamalla pitkään START.
2. Paina kosketusalueella "METEO".
 - Kun painat ja käännät nuppia, pääset seuraaviin toimintoihin:

-  **ILMAPUNTARI**
-  **LÄMPÖTILA**

! INFO



Huomautus: Voit palata taaksepäin milloin vain käyttämällä BACK-painiketta.

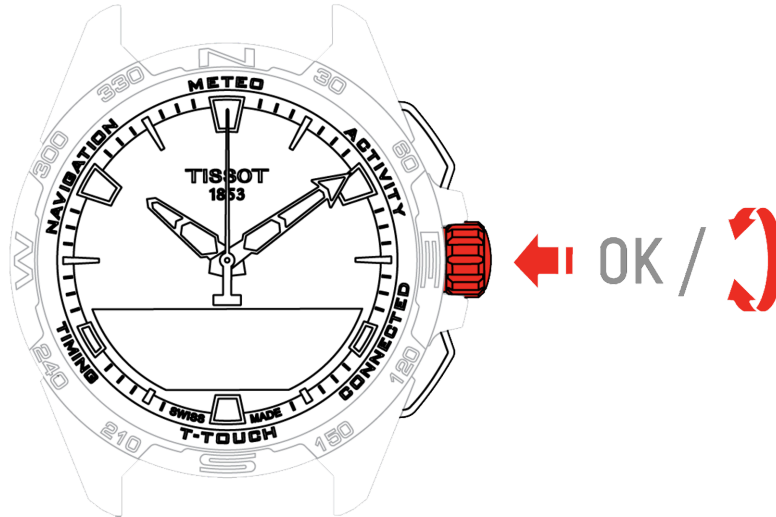

ILMAPUNTARI



Kun painat ja käännät nuppia, pääset seuraaviin toimintoihin:

-  Suhteellisen paineen kalibrointi
-  Absoluuttinen paine
-  Sanasto

Suhteellisen paineen kalibrointi

Suhteellisen paineen säätäminen muuttaa näytössä olevaa korkeutta. Suhteellinen paine on tarkoituksella rajattu välille 950 hPa - 1100 hPa.

Absoluuttinen paine

Absoluuttinen ilmanpaine on todellinen mittauspaikan kyseisen ajan ja paikan paine eikä sitä voida muuttaa.

Saadaksesi mahdollisimman tarkat barometrilukemat sinulla on mahdollisuus säätää pallonpuolisko ja ilmastovyöhykettä maantieteellisen sijaintisi perusteella. Valitse "T-TOUCH" / "SETTINGS" / " Calibration" / "Altimeter"-toiminnoissa ilmastovyöhykkeesi joko manuaalisesti tai automaattisesti käyttäen yksinkertaistettua Köppenin ilmastoluokitusta (katso alla oleva kuva). Jos kelloon ei ole tehty määrittämiä (Not Set), käytetään ilmakehän vakiomallia: merenpinnan tasolla oleva kiinteä lämpötila = 15 °C, keskipaine, merenpinnassa: 1013,25 hPa.

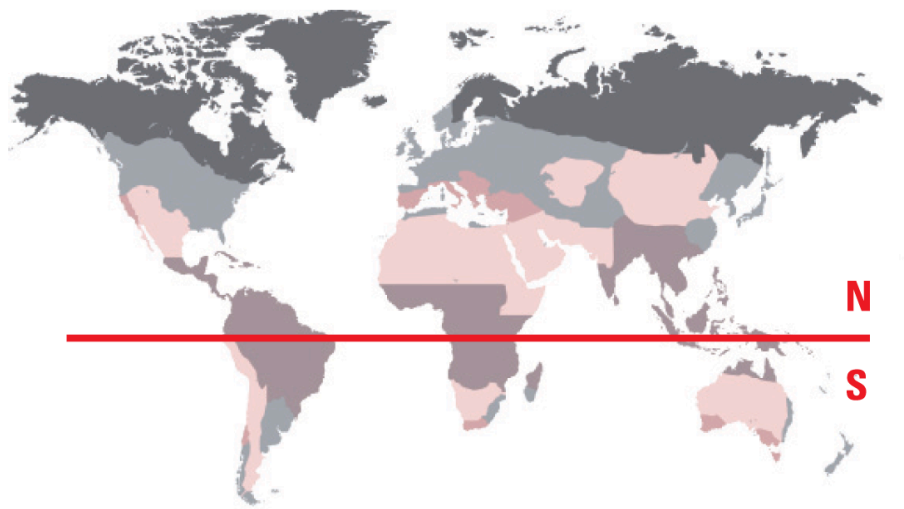

- Polar
- Lauhkea
- Kuiva
- Trooppinen
- Välimeri



Sanasto

Ilmapuntaritilassa osoittimet asettuvat päällekkäin osoittamaan tulevan sään.

Ilmapuntarin etuna on, että se mahdollistaa suhteellisen ilmanpaineen näyttämisen. Tämä suhteellinen ilmanpaine näytetään hehtopascalina.

Sään muutokset liittyvät ilmanpaineen vaihteluihin. Kun ilmanpaine nousee, taivas kirkastuu. Tällöin puhutaan "korkeapaineesta" tai "antisyklonista". Kun ilmanpaine laskee, taivaalle ilmestyy pilviä. Tällöin puhutaan "matalapaineesta".

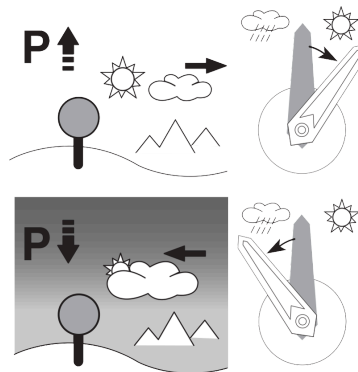
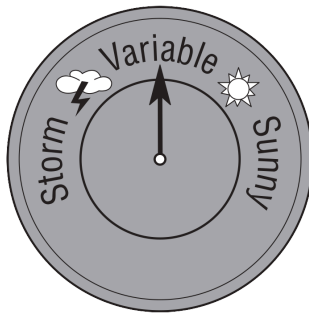

- Kello T-Touch Connect Solar mittaa paineen vaihtelut ja kertoo, millaiseksi sää on kehittymässä. Se käyttää kyseiseen toimintoon osoittimia, jotka voivat olla seitsemässä eri asennossa säätilan kehityksen mukaan:

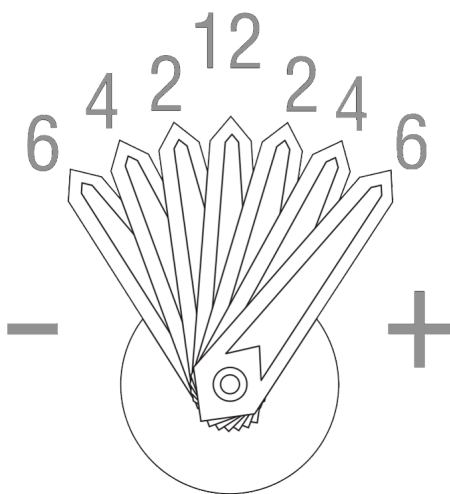

+6': Voimakas paineen lasku, nopea heikkeneminen

+4': Kohtalainen paineen lasku, heikkeneminen todennäköistä

+2': Lievä paineen lasku, lievä heikkeneminen todennäköistä

12h: Ei merkittävää muutosta säässä

-2': Lievä paineen nousu, lievä paraneminen todennäköistä

-4': Kohtalainen paineen nousu, paraneminen todennäköistä

-6': Voimakas paineen nousu, nopea paraneminen

T-Touch Connect Solar -kello laskee tulevan säätilan ottamalla huomioon ilmanpaineen vaihtelun viimeisten kuuden tunnin ajalta. Lisäksi kello havaitsee korkeuden nopeasta muutoksesta aiheutuneen paineenvaihtelun ja kompensoi sen automaattisesti. Se siis vaikuttaa vain hivenen ilmapuntarin ennusteeseen. T-Touch Connect Solarin digitaalinen näyttö näyttää absoluuttisen ja suhteellisen ilmapaineen hehtopascalina [hPa]. Absoluuttinen ilmanpaine on todellinen mittauspaikan kyseisen ajan ja paikan paine eikä sitä voida muuttaa. Suhteellinen paine on arvo, joka on mitattu merenpinnan tasolla paikallisen absoluuttisen paineen perusteella. Ilmapuntarit ja sääkartat ilmoittavat suhteellisen paineen arvot. Suhteellisen paineen arvo riippuu säädetyistä ilmastovyöhykkeestä, ja se voidaan kalibroida kellossa. Suhteellisen paineen kalibrointi tapahtuu suhteessa korkeuteen.

Mittausalue:	absoluuttinen paine: 250 hPa - 1200 hPa suhteellinen paine: 950 hPa - 1100 hPa
Tarkkuus:	absoluuttinen paine: ± 3 hPa
Suhteellinen paine:	muutokset korkeusmittarilla
Resoluutio:	1 hPa
Yksiköiden muunnos:	1 hehtopascal [hPa] = 1 millibaari [mb]



LÄMPÖTILA

Näytetty lämpötila on kellonkuoren lämpötila. Siihen puolestaan vaikuttaa kehon lämpötila. Tästä syystä näyttöön tuleva lämpötila voi erota ympäristön lämpötilasta.

Todellisen lämpötilan näyttöä varten kello on otettava ranteesta, jotta kehon lämpötila ei enää vaikuta siihen (tämä kestää noin 15 - 30 minuuttia).

Lämpötila voidaan näyttää Celsius-asteina [°C] tai Fahrenheit-asteina [°F].

Mittausalue:	-10 °C...+60 °C	14 °F...140 °F
Tarkkuus:	± 1 °C	± 1,8 °F
Resoluutio:	1 °C	1 °F



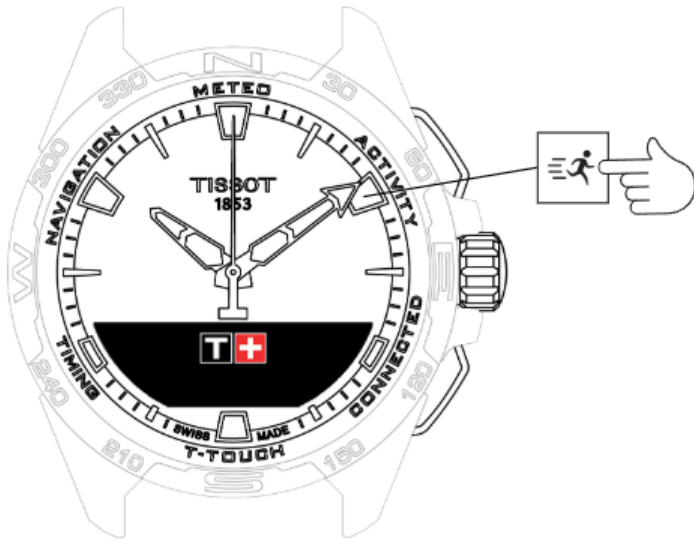

ACTIVITY



Pääsy "ACTIVITY"-toimintoihin:

1. Avaa kellon lukitus painamalla pitkään START.
 2. Paina kosketusalueella "ACTIVITY"
- Kun käännät nuppia, pääset seuraaviin toimintoihin:

-  **ACTIVITY**
-  **DAILY STEPS (Päivittäiset askeleet)**
-  **ALTIMETER**
-  **BRING ME BACK (Opasta takaisin)**

INFO

- Huomautus: Voit palata taaksepäin milloin vain käyttämällä BACK-painiketta.

- Huomautus: "BRING ME BACK" -toiminto on käytettävissä vain jos "ACTIVITY"-toiminto on toiminnassa.



ACTIVITY

T-Touch Connect Solarilla voit tallentaa ulkoiluaktiviteetin toiminnolla "ACTIVITY" (esimerkiksi vuoristovaelluksilla). Tämä toiminto osoittaa kuluneen ajan, askelmäärän, poltetut kalorit, nykyisen korkeuden, kumulatiivisen korkeuseron kasvut ja menetykset sekä keskimääräiset pystysuorat nousu- ja laskunopeudet.

! INFO

Tämä toiminto on rajoitettu tai ei käytettävissä joissakin maissa.

Ei-paritetussa tilassa tai ei liitettynä, kaikki "ACTIVITY"-toiminnot eivät ole käytettävissä eikä GPS-koordinaatteja tallenneta matkan aikana.

Lisätiedot

- Aktiviteetin käynnistäminen
- Aktiviteetin aikana kellossa näytettävien kuvakkeiden kuvaus
- Aktiviteetin aikana näytettävien kellon näyttöjen kuvaus
- Aktiviteetin lopettaminen
- Aktiviteettihistoria
- T-Touch-sovelluksen näytöt
- Tekniset tiedot

Aktiviteetin käynnistäminen

- Jotta sovelluksen kaikki toiminnot ja ominaisuudet ovat käytettävissä, kello on paritettava käyttäjän puhelimen kanssa. Lisäksi on suositeltavaa, että käyttäjä kirjautuu tai on hiljattain kirjautunut dataverkkoon.



1. Valitse matkan alkupisteessä "ACTIVITY" painamalla lyhyesti nuppia.



2. Käynnistä "ACTIVITY" painamalla lyhyesti nuppia.
3. Jos T-Touch-sovellus on auki taustalla tai suljettu, kellon näytössä näytetään viesti, jossa käyttäjää kehoitetaan avaamaan tai aktivoimaan sen.

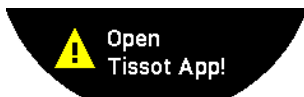

- T-Touch-sovelluksella on oltava tarvittavat oikeudet puhelimen GPS-toiminnon käyttämiseksi.

Kun "ACTIVITY" tallennetaan, voit keskeyttää toiminnon milloin tahansa painamalla lyhyesti painiketta "START".

Aktiviteetin aikana kellossa näytettävien kuvakkeiden kuvaus



Aktiviteetin seuranta käynnissä



Aktiviteetin seuranta käynnissä



Aktiviteetin seuranta käynnissä

puhelimien GPS-signaalit ovat aktiivisina.

Nämä kaksi samankaltaista kuvaketta erottavat, onko GPS-signaali aktiivinen vai kadonnut. Jos GPS-signaali on kadonnut, aktiviteetin seuranta ei pysty tallentamaan koordinaatteja.

Jos GPS-signaali on kadonnut, on suositeltavaa pysähtyä pariiksi minuutiksi ja odottaa, että signaali löytyy jälleen. Mutta tietyissä paikoissa (esimerkiksi syvässä laaksossa tai jyrkkien mäkien läheisyydessä) ei kannata jäädä odottamaan signaalin löytymistä. Tällöin kannattaa jatkaa reittiä eteenpäin.

! INFO

Huomautus: Nämä kuvakkeet näkyvät kellon näytössä ylävasemmalla vain kellon ollessa lukittuna.

Aktiviteetin aikana näytettävien kellon näyttöjen kuvaus

Matkan aikana "ACTIVITY"-toiminto näyttää kuluneen ajan, askelmäärän, kokonaismatkan, poltetut kalorit, nykyisen korkeuden, kumulatiivisen korkeuseron kasvut ja menetykset, keskimääräiset pystysuorat nousu- ja laskunopeudet sekä pääsyn toimintoon "BRING ME BACK".

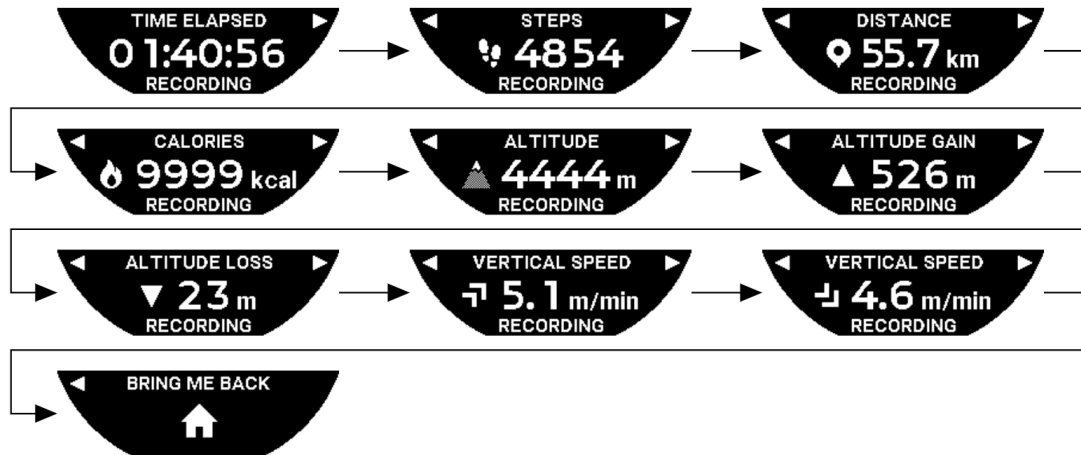

Aktiviteetin lopettaminen

Matkan loppupiteessä:

1. Lopeta "ACTIVITY"-toiminto kellon näytössä painamalla lyhyesti BACK-painiketta.



2. Vahvista viesti painamalla kellon näyttöä tai nuppia.

Aktiviteettihistoria

Toiminnossa "ACTIVITY" paina ja käännä nuppia tutustuaksesi historiatietoihisi:



T-Touch-sovelluksen näytöt

T-Touch -sovellus näyttää matkan historiatiedot. Tallennettujen GPS-pisteiden (puhelimien sijaintitoiminnolla) ansiosta reitti näytetään maantieteellisellä kartalla. Pisteiden tarkkuus vastaa suoraan puhelimen GPS-vastaanoton laatua. Yhteenvetotaulukossa näytetään myös seuraavat tiedot: matkan alkamispäivä ja -kellonaika, päättymispäivä ja -kellonaika, kulunut aika, askelmäärä, kokonaismatka, poltetut kalorit, alkupisteen korkeus, kumulatiivisen korkeuseron kasvut ja menetykset sekä keskimääräiset pystysuorat nousu- ja laskunopeudet.

Tekniset tiedot

Jos kello ja puhelin ovat paritetussa tilassa, "ACTIVITY"-toiminto tallentaa kaikki tiedot matkan aikana. Heti matkan päätyttyä kyseisiä tietoja on mahdollista tarkastella kellon näytöistä, minkä lisäksi ne muokataan puhelimeen asennetussa sovelluksessa helppokäyttöiseen muotoon.

! INFO

Tämä toiminto on rajoitettu tai ei käytettävissä joissakin maissa.



BRING ME BACK (Opasta takaisin)

T-Touch Connect Solar opastaa sinut takaisin tallennetun matkan alkupisteeseen suoran linjan avulla tai seuraamalla tallennetun reitin reittipisteitä (päinvastaisessa järjestyksessä). Tämä toiminto näyttää näytössä jäljellä olevan etäisyyden, ja kellon osoittimet osoittavat seurattavan suunnan (atsimuutti).

VAARA

Putoamisvaara

Kello näyttää aktiviteetin alkupisteen suhteessa nykyiseen sijaintiin suoralla linjalla. Kyseistä atsimuuttia tulee noudattaa varoen alueen maaston (topografia) mukaisesti. Vain siten voidaan välttää liukastumiset ja putoamiset (kalliojyrkänteet, rotkot, lammet, läpipääsemättömät paikat tai muut luonnossa olevat vaarapaikat).

INFO

Huomautus: "BRING ME BACK" -toiminto on käytettävissä vain jos "ACTIVITY"-toiminto on toiminnassa.

Lisätiedot

- [Bring me back -toiminnon käynnistäminen](#)
- [Bring me back -toiminnon tilan vaihtaminen](#)
- ["Bring Me Back" -reitin optimointi](#)
- [Paluumatkan aikana näytettävien kellon näyttöjen kuvaus](#)
- [Paluumatkan aikana kellossa näytettävien kuvakkeiden kuvaus](#)
- [Toiminnon automaattinen lopetus](#)
- [Tekniset tiedot](#)

Bring me back -toiminnon käynnistäminen

Jos haluat keskeyttää matkan ja palata takaisin alkupisteeseen T-Touch Connect Solarin opastamana, sinun on käynnistettävä "BRING ME BACK" -toiminto kellon näytössä nuppia.

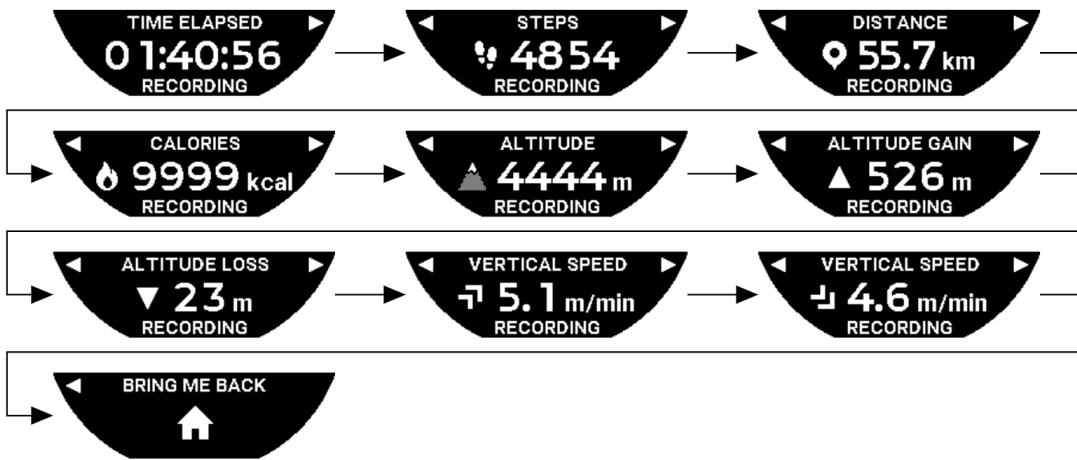

! INFO

Huomautus: "BRING ME BACK" -toiminto on käytettävissä heti, kun GPS-piste on tallennettu. Muutoin toiminto ei ole käytettävissä ja näkyviin tulee seuraava näyttö:



Bring me back -toiminnon tilan vaihtaminen

"Bring Me Back" -toiminnossa on mahdollisuus valita kahden eri tilan väliltä: suora tai reittipisteellinen. Suora (tai lineaarinen) tila opastaa sinut takaisin tallennetun matkan lähtöpisteeseen suoralla linjalla. Reittipisteellinen tila opastaa sinut takaisin reitin aikana tallennettujen reittipisteiden kautta (päinvastaisessa järjestyksessä).

Jos "BRING ME BACK" -toiminto on käytössä, voit vaihtaa tilaa painamalla lyhyesti nuppia.



BRING ME BACK

Set mode

"Bring Me Back" -reitin optimointi

Voit valita optimoivasi "Bring Me Back" -reitin milloin tahansa noudattamaan lyhintä reittiä.

Jos "BRING ME BACK" -toiminto on käytössä, voit optimoida reitin painamalla ja kääntämällä nuppia.

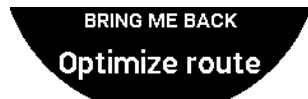

Paluumatkan aikana näytettävien kellon näyttöjen kuvaus

Suorassa tilassa etäisyys lähtöpisteeseen näytetään kellon näytössä.



Jos kello on lukittu, näkyviin tulee seuraava näyttö:



Reittipisteellisessä tilassa seuraavaan reittipisteeseen ja lähtöpisteeseen jäljellä oleva matka näytetään kellon näytössä.

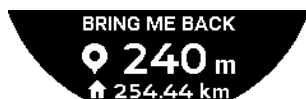

Jos kello on lukittu, näkyviin tulee seuraava näyttö:

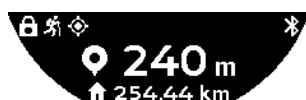

Alkupisteeseen palaamisen aikana kello käyttää opastuksessa apuna GPS-signaalia. Näitä tietoja lasketaan jatkuvasti, ja ne riippuvat vastaanotetusta GPS-signaalista. Riippuen ympäristöstä, missä kulloinkin olet, signaali saattaa kadota hetkeksi. Tällöin kellon näytössä näkyy vilkkuva satelliittikuvake sen merkiksi, että "GPS"-vastaanotto on riittämätön tarkan opastuksen toteuttamiseksi.



Jos kello on lukittu, näkyviin tulee seuraava näyttö:



Jos GPS-signaali on kadonnut, on suositeltavaa pysähtyä pariaksi minuutiksi ja odottaa, että signaali löytyy jälleen. Mutta tietyissä paikoissa (esimerkiksi syvässä laaksossa tai jyrkkien mäkien läheisyydessä) ei kannata jäädä odottamaan signaalin löytymistä. Tällöin kannattaa jatkaa reittiä eteenpäin.

Paluumatkan aikana kellossa näytettävien kuvakkeiden kuvaus



Aktiviteetin seuranta käynnissä



GPS-signaalit riittämättömiä



GPS-signaalit aktiivisia.

Nämä kaksi samankaltaista kuvaketta erottavat, onko GPS-signaali aktiivinen vai kadonnut.

Jos GPS-signaali on kadonnut, on suositeltavaa pysähtyä pariiksi minuutiksi ja odottaa, että signaali löytyy jälleen. Mutta tietyissä paikoissa (esimerkiksi syvässä laaksossa tai jyrkkien mäkien läheisyydessä) ei kannata jäädä odottamaan signaalin löytymistä. Tällöin kannattaa jatkaa reittiä eteenpäin.

! INFO

Huomautus: Nämä kuvakkeet näkyvät kellon näytössä ylävasemmalla vain kellon ollessa lukittuna.

Toiminnon automaattinen lopetus

Kun saavut +/- 50 metrin etäisyydelle alkupisteestä, "BRING ME BACK" -toiminto lopetetaan ja kellon näytössä näytetään seuraava viesti:



Jos kello on lukittu, näkyviin tulee seuraava näyttö:



ⓘ INFO

Huomautus: Huomaathan, että jos päätät "ACTIVITY"-toiminnon enneaikaisesti ennen alkupisteeseen palaamista, "BRING ME BACK" -toiminto keskeytyy myös.

Tekniset tiedot

Tämä toiminto kuluttaa paljon puhelimen ja kellon akkua. Jos puhelimen akussa ei ole enää riittävästi virtaa, kello jatkaa opastusta. Tässä äärimmäisessä hätätilanteessa, jossa käytetään vain kellon akkua, jäljellä olevaa akun minimikestoja ei voida kuitenkaan näyttää.

GPS-signaalin tunnistustoiminto on herkkä sähkömagneettisille häiriöille ja maantieteelliselle sijainnille. Kelloa tulee pitää vaakatasossa, ylöspäin suunnattuna ja etäällä metallipinnoista parhaan mahdollisen GPS-signaalivastaanoton varmistamiseksi.



DAILY STEPS (Päivittäiset askeleet)

Aktiivisuusmittaritulassa T-Touch Connect Solar mittaa päivittäistä fyysistä aktiivisuutta laskemalla otettujen askelten määrän.

Nämä päivittäiset tiedot lasketaan aina viitaten TIME 1:een ja kun TIME 1 muuttuu, päivittäiset tiedot päivitetään.

Yksityiskohtaisempaa aktiivisuuden mittausta varten arvioidaan lisää tietoja, kuten kuljettu matka, kulutetut kalorit ja aktiviteetin kesto.

Painamalla ja kääntämällä nuppia pääset seuraaviin tietoihin:



CALORIES



DISTANCE



ACTIVITY PERIOD



STEPS GOAL



CALORIES

Näyttää päivän aikana kulutetut kalorit.



DISTANCE

Näyttää päivän aikana kuljetun matkan kilometreinä (km) tai maileina (mi). Tämä lasketaan päivittäisen askelmäärän perusteella.



ACTIVITY PERIOD

Näyttää päivittäisen aktiviteetin keston.



STEPS GOAL

Oletusaskeltavoite on 5000. Tätä lukua voidaan muuttaa käyttämällä nuppia.

Kun päivän tavoite on saavutettu, "goal alert" -ilmoitus tulee näyttöön, mukana äänimerkki tai täritys. Ilmoitusta on mahdollista muokata kellon Profile-kohdassa.

-  : paritetussa tilassa

"STEPS GOAL" voidaan myös asettaa sovellukseen. Lisäksi päivittäisiä aktiivisuustietoja voidaan tarkastella sovelluksella enintään 10 vuoden ajalta.



ALTIMETER

Kello kalibroi korkeuden automaattisesti kaksi kertaa päivässä. Manuaalinen toiminto on edelleen käytettävissä tarkempaa käyttöä varten.



ALTITUDE SETTING (korkeuden kalibrointi)



Sanasto



ALTITUDE SETTING (korkeuden kalibrointi)

Korkeusmittarin "kalibrointi" tarkoittaa sen asettamista tunnettuun korkeuteen tietyssä pisteessä. Voi nollata korkeuden käyttämällä nuppia. Todelliset korkeusarvot näytetään eri paikoissa: tienviitoissa ja korkeuskäyrissä ja karttojen korkeuspisteissä. Korkeus on "kalibroitava" suhteessa ympäristön ilmanpaineeseen.

Mittausalue:	- 400 m...+ 9 000 m	- 1312 ft...+ 29,527 ft
Resoluutio:	1 m	3 ft

! INFO

Huomautus: Keskimääräinen paine merenpinnassa on 1 013,25 hPa.

Saadaksesi mahdollisimman tarkat korkeusmittarilukemat voit säätää pallonpuoliskoa ja ilmastovyöhykettä maantieteellisen sijaintisi perusteella. Valitse "T-TOUCH" / "SETTINGS" / "Calibration" / "Altimeter"-toiminnoissa ilmastovyöhykkeesi joko manuaalisesti tai automaattisesti käyttäen yksinkertaistettua Köppenin ilmastoluokitusta (katso alla oleva kuva). Jos kelloon ei ole tehty määrittämiä (Not Set), käytetään ilmakehän vakiomallia: merenpinnan tasolla oleva kiinteä lämpötila = 15 °C, keskipaine, merenpinnassa: 1013,25 hPa.

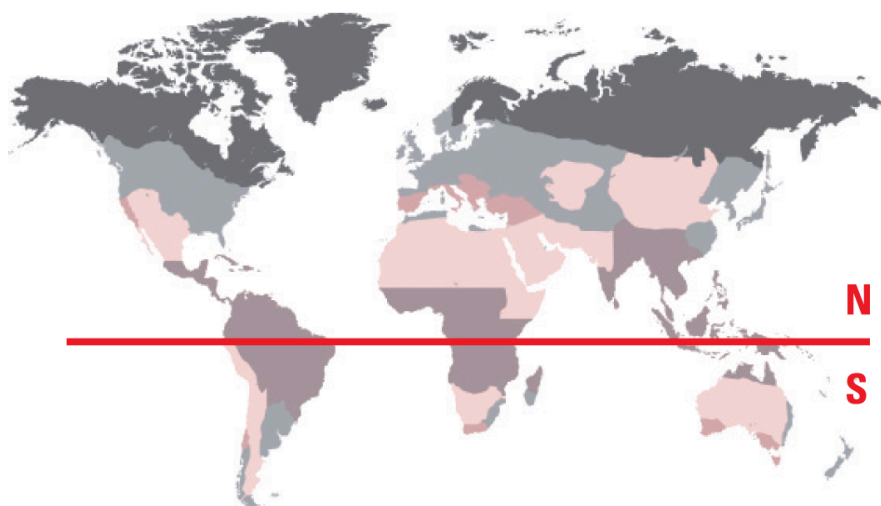

 Polar

 Lauhkea

 Kuiva

 Trooppinen

 Välimeri



Sanasto

Korkeusmittaritulossa T-Touch Connect Solarista tulee painekorkeusmittari ja se näyttää korkeuden suhteessa keskimääräiseen merenpintaan. Korkeuden mittausyksikkönä (m tai ft) käytetään asetuksista valittua yksikköä.

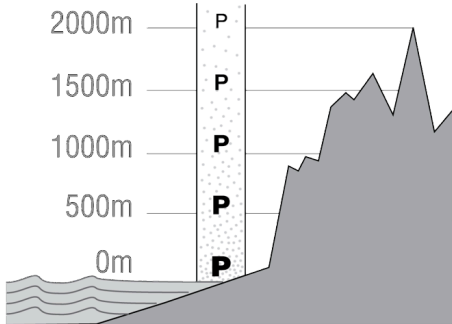

Huomautus: Koska painetta käytetään korkeuden laskemiseen, korkeusmittari on herkistynyt ilmanpaineen vaihteluille sään muuttuessa. Ei ole poikkeuksellista havaita 100 m korkeuseroja yhden yön aikana. Näyttöön tuleva arvo voi näin vaihdella, vaikka korkeus ei itse asiassa ole muuttunut.

Muutos säässä = paineen vaihtelu = muutos korkeuden näytössä

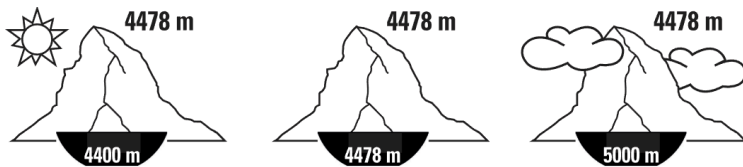





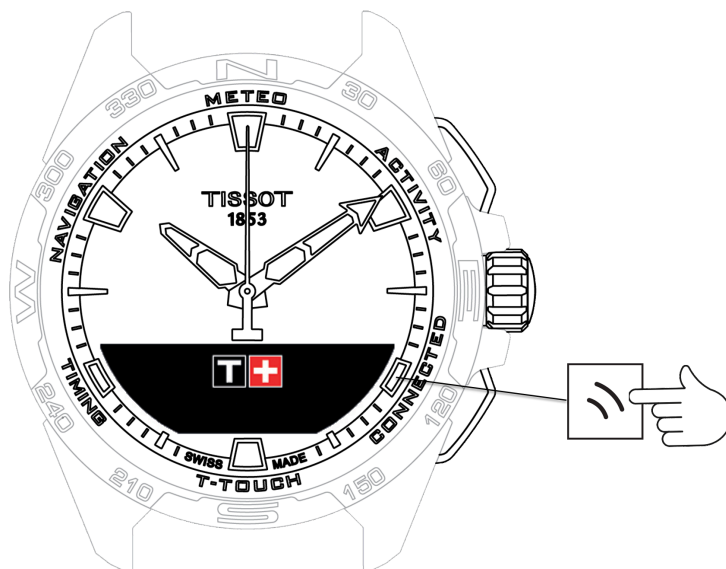

CONNECTED



Pääsy "CONNECTED"-toimintoihin:

1. Avaa kellon lukitus painamalla pitkään START.
2. Paina kosketusalueella "CONNECTED".

Kun painat ja käännät nuppia, pääset seuraaviin toimintoihin:

-  Tuleva puhelu
-  NOTIFICATONS (viesti, sähköposti, muistutus, sosiaalinen media)
-  FIND MY PHONE (Etsi puhelimeni)
-  Etsi kelloni
-  NBA

Huomautus: Voit palata taaksepäin milloin vain käyttämällä BACK-painiketta.



Tuleva puhelu

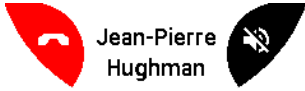

Tulevan puhelun vastaanoton vaihtoehdot:

- Aseta kello hiljaiseen tilaan painamalla "mykistä" symbolia MIP-näytön oikealla puolella tai painamalla nuppia
- Hylkää puhelu painamalla "lopetä puhelu" symbolia MIP-näytön vasemmalla puolella tai painamalla BACK



NOTIFICATONS (viesti, sähköposti, muistutus, sosiaalinen media)

Kun kello on paritettu ja yhdistetty älypuhelimeen, se voi näyttää älypuhelimien lähettämiä ilmoituksia (viesti, sähköposti, puhelinsoitto, sosiaalinen media). Valinta ilmoitusten lähettämisestä älypuhelimesta kelloon tehdään älypuhelimien asetuksissa ja riippuu älypuhelimien käyttöjärjestelmästä.

Kun vastaanotat ilmoituksen, voit:

- Avata ilmoituksen painamalla ja kääntämällä nuppia selataksesi ilmoituksen läpi. Lopuksi näyttöön tulee viesti "CLEAR?", ja painamalla nuppia ilmoitus poistetaan kellosta.
- Piilottaaksesi ilmoituksen napsauta BACK-painiketta ja ilmoitus tallennetaan kohtaan "NOTIFICATIONS".
- Jos et tee mitään, ilmoitus jää näkyväksi MIP-näyttöön 15 sekunniksi, jonka jälkeen se tallennetaan kohtaan "NOTIFICATIONS".

Piilotettujen ja poistamattomien ilmoitusten lukeminen:

- Kun "NOTIFICATIONS" tulee näyttöön, vahvasta painamalla nuppia, ja käännä nuppia selataksesi saamasi erilaiset ilmoitukset.
- Avaa ilmoitus painamalla nuppia, ja käännä nuppia selataksesi ilmoituksen läpi. Lopuksi näyttöön tulee viesti "CLEAR", ja painamalla nuppia ilmoitus poistetaan kellosta.



FIND MY PHONE (Etsi puhelimeni)

Jos kello on paritettu ja yhdistetty älypuhelimeen, puhelin voidaan saada kellon kautta soimaan, jotta puhelin voidaan löytää sen ollessa piilossa.

"Start"-näyttö tulee näyttöön. Aktivoi soittoääni painamalla nuppia. Jos löysit puhelimen, pysäytä soittoääni painamalla nuppia uudestaan.

! INFO

Huomautus: jos puhelin käyttää iOS-järjestelmää, soittoäänien voimakkuus riippuu puhelimen asetuksesta. Puhelin ei soi, jos se on äänettömässä tilassa.



Etsi kelloni

Jos kello on paritettu ja yhdistetty älypuhelimeen, kellon voi saada kilisemään T-Touch Connect Solar -sovelluksesta, jotta kello voidaan löytää.



NBA

NBA-tilassa kello näyttää suosikkijoukkueesi viimeisimmän ottelun, sekä kauden seuraavan ottelun päiväyksen.

- Paina ja käänä nuppia nuppia näyttääksesi suosikkijoukkueesi kalenterin.

! INFO

Huomautus: Kirjaudu sovellukseen valitaksesi suosikkijoukkueesi ja saadaksesi lisätietoja NBA-kaudesta.



T-TOUCH

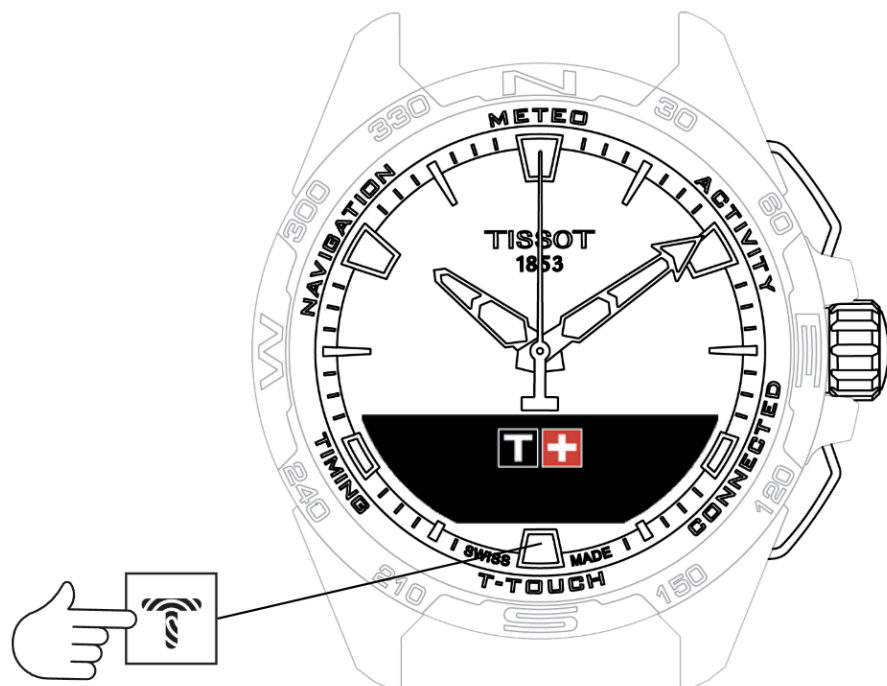

Pääsy "T-TOUCH"-toimintoihin:

1. Avaa kellon lukitus painamalla pitkään START.
2. Paina "T-TOUCH" -kosketusalueetta.

Kun painat ja käännät nuppia, pääset seuraaviin toimintoihin:

-  QUICK SETTINGS
-  WATCH SETTINGS

! INFO





Huomautus: Voit palata taaksepäin milloin vain käyttämällä BACK-painiketta.



QUICK SETTINGS

Pika-asetuksilla voit tarkastaa nopeasti joitakin kellon asetuksia.

1. Paina nuppia ottaaksesi käyttöön tai poistaaksesi käytöstä seuraavat pika-asetukset:

-  "Bluetooth" (Bluetoothin® pika-asetus)
-  "Sound" (äänen pika-asetus)
-  "Vibration" (tärinän pika-asetus)
-  "BATTERY LEVEL"
-  "SOLAR ENERGY"



"Bluetooth" (Bluetoothin® pika-asetus)



Bluetoothin® käyttöönotto tai käytöstäpoisto.

! INFO

Huomautus: T-Touch Connect Solar kytketty pois älypuhelimestasi.



"Sound" (äänen pika-asetus)



Kellon äänihälytykset otetaan käyttöön tai poistetaan käytöstä.

! INFO

Huomautus: Hälytys ja äänimerkit jäävät aktiivisiksi tästä asetuksesta huolimatta.



"Vibration" (tärinän pika-asetus)



Kellon tärinähälytykset otetaan käyttöön tai poistetaan käytöstä.

! INFO

Huomautus: Hälytyksen ja ajastimen tärinät jäävät aktiivisiksi tästä asetuksesta huolimatta.

-  : paritetussa tilassa

Kello on paritettu älypuhelimeen, voit ohjata kellon Bluetooth®-teknologiaa käyttämällä lisäpika-asetuksia.



"BATTERY LEVEL"



Kertoo senhetkisen akun tason.

! INFO

Huomautus: Akun taso on kerrottu värillisin palkein. Kun kello on ladattu täyteen, akun taso esitetään 8 vihreällä palkilla. Kun akku lähes kulunut loppuun, sen taso esitetään punaisella palkilla.



"SOLAR ENERGY"

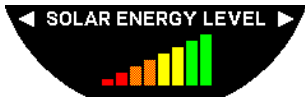







Kertoo kellon vastaanottaman senhetkisen aurinkoenergian tason.

! INFO

Huomautus: Energiataso on kerrottu värillisin palkein. Täydet palkit vastaa auringossaoloa.



WATCH SETTINGS

-  "Pair with phone"
-  "CONNECTION" (Yhdistämisasetukset)
-  Järjestelmä
-  Käyttäjäprofiili
-  Kalibrointi
-  Tietoja
-  Sähköiset merkinnät



"Pair with phone"



: käytettävissä vain parittamattomassa tilassa

Kun kelloa käytetään parittamattomassa tilassa, voit parittaa sen puhelimeesi milloin vain.

ⓘ INFO

Huomioi, että kelloon tallennetut tiedot poistetaan, jos vahvistat tämän vaihtoehdon.

Huomautus: Tissot T-Connect -sovelluksen uusimman version on oltava asennettu puhelimeesi.



"CONNECTION" (Yhdistämisasetukset)

Tässä alavalikossa voit säätää asetuksia, joilla kello yhdistetään puhelimeen.

"Alerts" (yhdistämishälytykset)



Tietoyhteyshälytysten käyttöönotto tai käytöstäpoisto.

! INFO

Huomautus: Jos tämä asetus on käytössä, kello ilmoittaa sinulle joka kerta, kun se luo yhteyden puhelimeen tai katkaisee yhteyden puhelimesta.

"Notification"



Puhelimesta tulevien ilmoitusten käyttöönotto tai käytöstäpoisto.

! INFO

Huomautus: Jos tämä asetus on käytössä, kello vastaanottaa ilmoituksia puhelimesta.

"Unpair from phone" (kytke kello pois puhelimesta)

Tämä toiminto kytkee kellon pois puhelimesta eikä salli tietojesi synkronointia Tissot T-Connect -sovelluksessa.



Järjestelmä

"System"-alavalikossa voit säätää kellon järjestelmäasetuksia.

"Language"

"Language"-alavalikossa voit asettaa kellon kielen. Katso kappale "compatibility" selvittääksesi, mitä kieliä kellosi tukee.

"Time (date and time)"

"Time" (päiväys ja kellonaika) alavalikossa voit säätää kaikkia kellon päiväys- ja aika-asetuksia, kuten päiväyksen ja kellonajan näyttömuoto ja viikon ensimmäinen päivä.

"Code"

"Password"-alavalikossa voit hallinnoida kellon salasanaa. Kun salasana on otettu käyttöön, kello lukitsee itsensä automaattisesti, kun se on kytketty irti puhelimesta tai jos painat samaan aikaan painikkeita "START" ja "BACK".

"Sounds"

"Sounds"-alavalikossa voit asettaa ilmoituksille ja kellon valikoiden läpi selaamiselle ääni- ja värinäilmoitukset.

INFO

Huomautus: Hälytyksen ja ajan äänet ja tärinät ovat aina aktiivisina tästä parametrasta riippumatta.

"Units"

"Units"-alavalikossa voit säätää kellon yksiköitä.

"Energy saving"

"Energy saving"-alavalikossa voit hallinnoida kellon kulutusta.

"Auto sleep" -tilan käyttöönotto ja käytöstäpoisto

ⓘ INFO

Huomautus: Kun tämä tila on käytössä, kello menee automaattisesti lepotilaan, kun sitä ei ole käytetty vähintään kahteen tuntiin. Kun kello on lepotilassa, osoittimet pysähtyvät ja näyttö, taustavalaistus ja Bluetooth® sammutetaan energiansäästämiseksi.

Pääset tähän tilaan manuaalisesti valitsemalla "Enter sleep mode".



"Eco mode" -tilan käyttöönotto ja käytöstäpoisto

Tämä tila pidentää akun kestoa pienentämällä kellon suorituskykyä. Esimerkiksi yhdistäminen puhelimeesi tapahtuu hitaammin, tärinä ja taustavalaistus otetaan pois käytöstä.

Alla on lista kaikista toiminnoista, joiden tehoa alennetaan akun keston pidentämiseksi:

- Tärinä on pois käytöstä
- Summeri on pois käytöstä, lukuun ottamatta hälytyksiä ja ajastinta
- Automaattinen taustavalaistus on pois käytöstä, vaikka manuaalinen taustavalaistus on edelleen käytettävissä
- Korkeusmittari päivittää korkeutensa 5 sekunnin välein
- Sekuntikello näyttää "IN PROGRESS" nykyisen ajan sijaan

"Restore to factory settings"

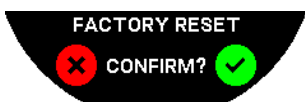

Voit palauttaa kellon tehdasasetukset tästä alavalikosta.

! INFO

Huomautus: Jos valitset tehdasasetusten palautukset, kaikki tiedot, joita ei ole vielä synkronoitu Tissot T-Connect -mobiilisovelluksen kanssa, menetetään. Yhteys puhelimeesi poistetaan ja sinun on poistettava kello puhelimesi yhteysasetuksista, jos haluat aloittaa yhdistämismenettelyn uudelleen.



Käyttäjäprofiili

"User profile" alavalikossa voit muuttaa käyttäjäprofiilin tietoja sekä hälytyksen vastaanottoasetuksia.

"Move alerts"



Riittämättömästä liikkumisesta ilmoittavien liikkumishälytysten käyttöönotto ja käytöstäpoisto.

! INFO

Huomautus: Jos et liiku tarpeeksi tietyn ajan kuluessa, kello hälyttää kehottaen sinua liikkumaan.

"Goal alerts"



Ota ilmoitukset käyttöön / poista ne käytöstä, niin saat tiedon, kun olet saavuttanut päivälle asetetun askelmäärätavoitteesi.



Kalibrointi

"Calibration"-alavalikossa voit kalibroida ja säätää kaikki kellon tunnistimet ja moottorit.

"Compass"

Maksimoidaksesi kompassin tarkkuuden voit säätää oikeaa erantoa (paikalle ja päivälle) joko automaattisesti tai manuaalisesti. Voit myös kalibroida kompassin kappaleessa "NAVIGATION/Compass" selitetyn mukaisesti.

"Barometer"

Saadaksesi mahdollisimman tarkat barometrilukemat sinulla on mahdollisuus säätää pallonpuoliskoa ja ilmastovyöhykettä maantieteellisen sijaintisi perusteella.

"Altimeter"

Saadaksesi mahdollisimman tarkat korkeusmittarilukemat sinulla on mahdollisuus säätää pallonpuoliskoa ja ilmastovyöhykettä maantieteellisen sijaintisi perusteella.

"Motors"

Kun kellon osoittimet eivät enää näytä oikeaa aikaa, voit kalibroida moottorit automaattisesti tästä alavalikosta. Tämä synkronointi tapahtuu automaattisesti joka yö.



Tietoja

"About"-alavalikossa voit saada kaikki kelloa koskeva tiedot.



Sähköiset merkinnät

"About"-valikosta löydät kaikki sähköisiä merkintöjä koskevat tiedot



TIMING (Ajastin ja hälytys)

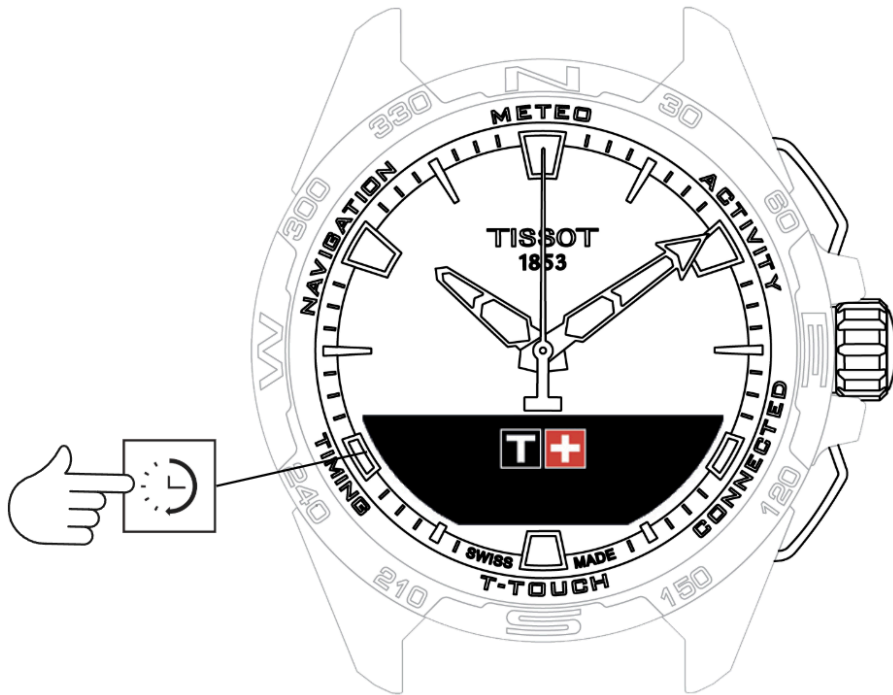

Pääsy "TIMING"-toimintoihin (ajastin ja hälytys):

1. Avaa kellon lukitus painamalla pitkään START.
2. Paina kosketusalueella "TIMING".

Kun painat ja käännät nuppia, pääset seuraaviin toimintoihin:

-  **CHRONO (Ajanotto)**
-  **AJASTIN**
-  **ALARM**

Huomautus: Voit palata taaksepäin milloin vain käyttämällä BACK-painiketta.



CHRONO (Ajanotto)

"CHRONO"-tilassa käytettävissä on eri ajastustyyppisiä perusajanoton lisäksi, kuten kierrosten ajanotto ja väliajat.

Ajanottotoimintojen käyttöönotto:

1. Paina "START"-painiketta lyhyesti ajanoton käynnistämiseksi
2. Paina "BACK"-painiketta lyhyesti siirtyäksesi väliaikojen ottoon (esim. ensimmäisen maaliin saapuvan juoksijan väliaika)
3. Paina "START"-painiketta lyhyesti pysäyttääksesi ajanoton (esim. viimeisen kierroksen päätyminen tai viimeinen maaliin saapuva juoksija)
4. Paina "START"-painiketta lyhyesti nollataksesi ajanoton

Valinta Kierrosten ajanoton ja Väliaikojen välillä:

- Valitse "Set mode" painamalla ja kääntämällä nuppia. Pääset nyt "Set mode"-kohtaan, jossa voit valita eri ajanottotyyppien ja "LOGBOOK" välillä koskien uusimpia otettuja aikoja.

-  **LAP (Kierrosten ajanotto)**
-  **SPLIT (Väliajat)**
-  **LOGBOOK (Lokikirja)**



LAP (Kierrosten ajanotto)

Kierrosten ajanotto -toiminto on ajastin, jolla mitataan yhden juoksijan, auton jne. kierrosaikaa. Maksimimittausraja: 99 päivää 23 tuntia 59 minuuttia 59 sekuntia.



SPLIT (Väliajat)

Väliajat-ajanottotoiminnolla voidaan mitata kilpailun kokonaiskesto enintään 99 juoksijalle tai autolle, jotka osallistuvat samanaikaiseen tapahtumaan. Esimerkiksi: mittaa useiden juoksijoiden saapumisajat 100 metrin kilpailussa.







LOGBOOK (Lokikirja)

Paritustyypistä riippumatta "LOGBOOK"-toiminnolla pääset viimeiseen mitattuun aikaan sekä joihinkin ajanottotyyppikohtaisiin tilastoihin. Päästäksesi näihin tietoihin paina ja käännä nuppia.

! INFO

Huomautus: Tallennetut tiedot poistetaan, kun aloitat uuden ajanoton nollasta.

- Tallennettujen kierrosaikatietojen lukeminen:
 -  : parittamattomassa tilassa kaikki kierrosaikatoiminnon mittaamat ajat tallennetaan ja ne voidaan näyttää kellossa "LOGBOOK"-toiminnossa yhdessä kisan kokonaiskeston ja nopeimman, hitaimman ja keskimääräisen kierrosajan tilastojen kanssa.
 -  : paritetussa tilassa näet myös uusimmat T-Touch Connect Solar -sovelluksen tallentamat ajat. Historia-merkinnän alta pääset uusimpiin ajanottoihin.
- Tallennettujen väliaikatietojen lukeminen:
 -  : parittamattomassa tilassa kaikki väliaikatoiminnon mittaamat ajat tallennetaan ja ne voidaan näyttää kellossa "LOGBOOK"-toiminnossa.
 -  : paritetussa tilassa ja ajastin asetettuna nolnaan näet viimeisimmät T-Touch Connect Solar -sovelluksen tallentamat ajat. Historia-merkinnän alta pääset uusimpiin ajanottoihin.



AJASTIN



"TIMER"-toiminto mahdollistaa laskurin laskemisen 23 tuntiin 59 minuuttiin 59 sekuntiin saakka.

1. Säättääksesi laskurin kestoja paina ja käänä nuppia
2. Paina "START"-painiketta lyhyesti vahvistaaksesi
 - Laskurin laskennan päätteeksi kuulu äänimerkki
3. Pysäytä äänisignaali painamalla "X"-kuvaketta MIP-näytössä vasemmalla tai paina BACK
4. Käynnistä ajastin uudelleen painamalla "lataa uudelleen" -kuvaketta MIP-näytössä oikealla, tai paina
 -  : paritetussa tilassa laskurin asetukset voidaan säätää ja laskuri voidaan käynnistää T-Touch Connect Solar -sovelluksella.



ALARM

T-Touch Connect Solar -kellossa on hälytintoiminto. Hälytin voi hälyttää eri väliajoin. Voit ohjelmoida 30 erilaista hälytystä.

-  Hälytyksen asettaminen
-  Vaihda hälytys, se ota käyttöön tai poista käytöstä



Hälytyksen asettaminen

-  : parittamattomassa tilassa asetus tehdään ainoastaan kellosta:

1. Paina nuppia
 - "ADD ALARM"
2. Paina nuppia
3. Käytä nuppia syöttääksesi hälytysajan, sitten vahvista
4. Käytä nuppia määrittääksesi hälytystiheyden:

ONCE:	hälytys kuuluu vain kerran
WEEKDAY:	hälytys kuuluu joka arkipäivä (maanantaista perjantaihin)
EVERY DAY:	hälytys kuuluu joka päivä (maanantaista sunnuntaihin)
PERZONALIZED:	hälytys kuuluu käyttäjän valitsemina viikonpäivinä, painamalla ja kääntämällä valitaan haluttu päivä / halutut päivät

-  : paritetussa tilassa hälytykset voidaan asettaa ja säätää suoraan myös T-Touch Connect Solar -sovelluksesta.



Kun hälytys kuuluu, voit joko sammuttaa sen tai asettaa sen torkulle, jolloin hälytys toistetaan uudelleen 5 minuuttia myöhemmin. Huomautus: torkutusten enimmäismäärä on 3.



1. Hälytyksen pysäyttäminen: paina "X" tai paina BACK
2. Hälytyksen torkku: paina "ZZ" tai paina START



Vaihda hälytys, se ota käyttöön tai poista käytöstä

-  : parittamattomassa tilassa asetus tehdään ainoastaan kellosta:
 1. Paina nuppia
 2. Käytä nuppia valitaksesi muutettavan hälytyksen
 3. Kun käytät nuppia, sinulla on kolme vaihtoehtoa:
 - "Enable"/"Disable"?: Hälytyksen käyttöönotto tai käytöstäpoisto
 - "Modify?": Hälytyksen muuttaminen
 - "Delete?": Yhden tai kaikkien hälytysten poistaminen
-  : paritetussa tilassa hälytykset voidaan muuttaa suoraan myös T-Touch Connect Solar -sovelluksesta.



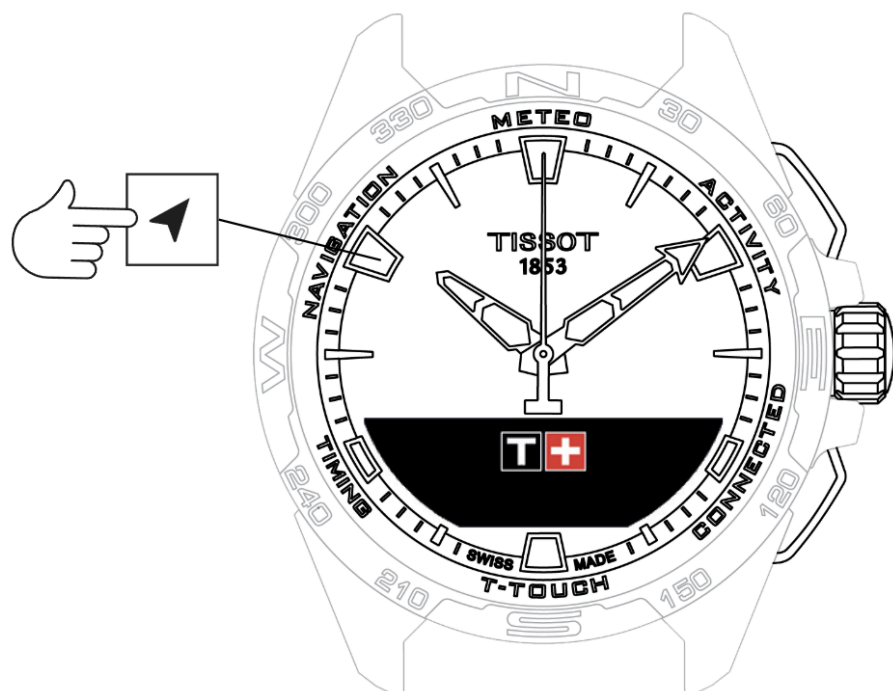

NAVIGATION



"NAVIGATION"-toiminnot:

1. Avaa kellon lukitus painamalla pitkään START.
2. Paina kosketusalueella "NAVIGATION"
 - Paina nuppia päästäksesi kompassitoimintoon valitussa näyttötilassa.

Kompassi osoittaa oletusarvoisesti magneettiseen pohjoiseen. Muut näyttötilat ovat käytettävissä, kuten maantieteellisen pohjoisen tai atsimuuttisuunnan näyttö.

- Kun painat nuppia toisen kerran samalla sitä kääntäen, pääset seuraaviin toimintoihin:
 -  Aseta tila
 -  Atsimuutti
 -  Kalibrointi

-  Sanasto

INFO

Huomautus: Voit palata taaksepäin milloin vain käyttämällä BACK-painiketta.



Aseta tila

Merkintöjä on kolme eri tyyppiä: "Magn. North" (magneettinen pohjoinen), "True north" (maantieteellinen pohjoinen) ja "Azimuth" (atsimuuttisuunta).

- Valitse haluamasi asetus painamalla ja kääntämällä nuppia.

! INFO

Huomautus: "Azimuth"-tilassa T-Touch Connect Solar osoittaa atsimuuttisuunnan (kurssin), jota sinun on seurattava.



Atsimuutti

"Set azimuth"

Atsimuutti on vaakasuorassa kulmassa kohteen suunnan (kulkusuunta) ja maantieteellisen pohjoisen kanssa. Atsimuutti mitataan pohjoisesta asteina, 0° - 359°, ja sitä voidaan säätää painamalla ja kääntämällä nuppia. Kun käytät kompassia atsimuuttitilassa, punaiset nuolet MIP-näytössä näyttävät sinulle suunnan, johon kääntää kelloa niin, että toinen osoitin osoittaa ohjelmoituun atsimuuttisuuntaan (kulkusuunta).

Atsimuuttitilassa T-Touch Connect Solar osoittaa äänimerkillä ja visuaalisella merkillä ("Go"), kun kellon 6-12 -akseli on sopeutettu atsimuuttisuunnan kanssa.

Minuuttiosoitimen suunta edustaa atsimuuttisuuntaa suhteessa maantieteelliseen pohjoiseen, kun taas tuntiosoitin osoittaa maantieteellistä pohjoista.

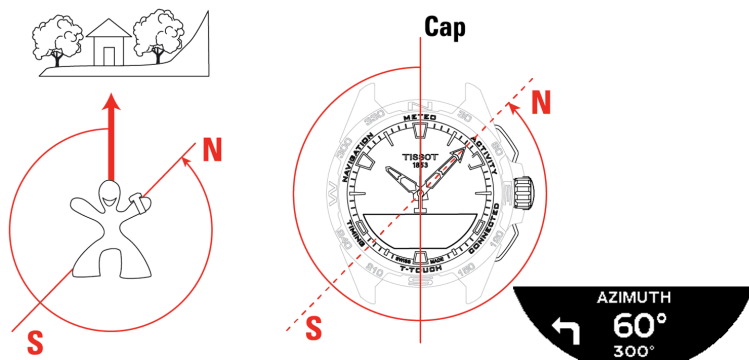



Kalibrointi

Eri tekijät vaikuttavat kompassin toiminnan tarkkuuteen ja siksi voi olla tarpeen kalibroida kompassi uudelleen.

1. Tarkkaa kalibrointia varten mene ulos ja hyvin etäälle metallisista tai magneettisista esineistä.
2. Sinulla on nyt 60 sekuntia aikaa liikuttaa rannettasi nopeaan tahtiin kahdeksikon muodossa, kunnes kuulet pienen piippauksen tai näet MIP-näytössä "Calibrated" osoituksena siitä, että kalibrointi on valmis.
3. Jos MIP-näyttöön ilmestyy "Calibration is unsuccessful", kalibrointi epäonnistui ja sinun on käynnistettävä se uudelleen.

! INFO

Huomautus: Tarkkaa kalibrointia varten kelloa ei tule pitää vaakasuorassa kahdeksikon muotoisia liikkeitä tehtäessä, ei myöskään ole tarpeen tehdä täydellisen kahdeksikon muotoista liikettä. Tärkeintä on, että kello liikkuu ympäristössään.



Sanasto

Kompassitilassa kello osoittaa magneettiseen pohjoiseen. Muut näyttötilat ovat käytettävissä, kuten maantieteellisen pohjoisen tai atsimuuttisuunnan näyttö.

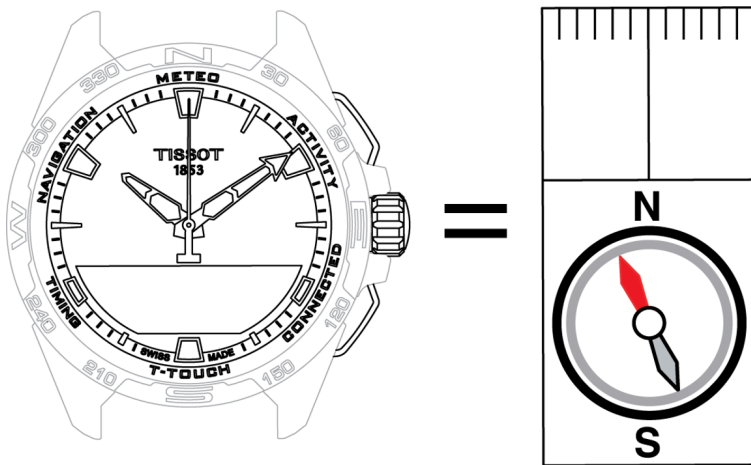

Maailman maantieteellisellä kartalla pituuspiirit (meridiaanit) suuntautuvat maantieteelliselle pohjoisnavalle osoittaen näin sen suunnan. Perinteisen kompassin neula, joka on usein punainen, osoittaa magneettisen pohjoisnavan (mN) suuntaan. Kulmaa (α) maantieteellisen pohjoisnavan ja magneettisen pohjoisnavan välissä kutsutaan erannoksi. Erannon arvo riippuu näin ollen siitä, missä olet maapallolla.

Lisäksi magneettinen pohjoinen vaihtelee jatkuvasti. Erannon arvo riippuu siten myös päivästä. Kun asetetaan (paikan ja päivän suhteen) oikea erantoarvo, joko automaattisesti tai manuaalisesti (katso asetusmenettely otsikon "T-Touch" alta), T-Touch Connect Solarin minuuttiosoitin osoittaa maantieteelliseen pohjoiseen (gN). Kun eranto nollataan, kello osoittaa magneettiseen pohjoiseen (mN).

Erannon arvot ja päiväykset näytetään topografisilla kartoilla tai ne voidaan etsiä verkosta saatavilla ohjelmistopaketeilla.

Koko maailma: www.ngdc.noaa.gov/geomag/calculators/magcalc.shtml

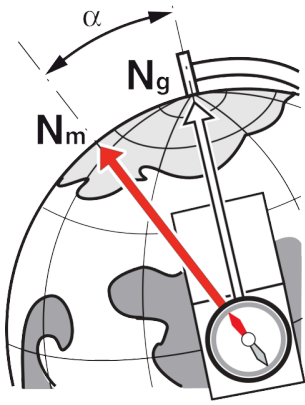

Tarkkuus: $\pm 8^\circ$

Resoluutio: 1°

Huomautus 1:





Saadaksesi mahdollisimman tarkan osoituksen pohjoisesta pidä kello mahdollisimman vaakasuorassa.

Huomautus 2:

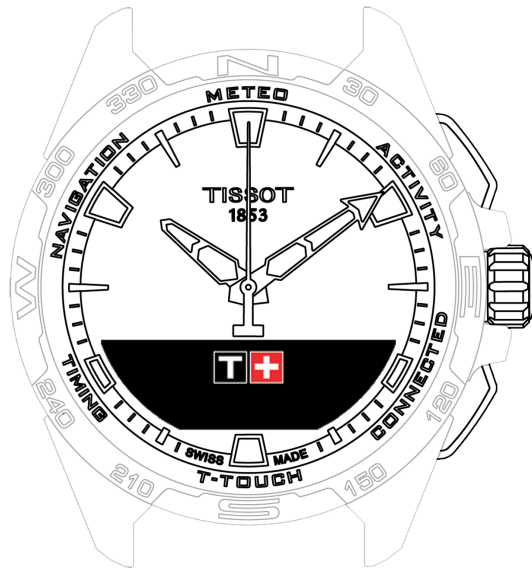
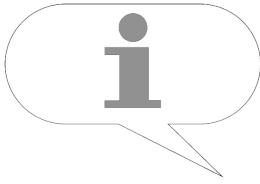
Kuten mitä tahansa kompassia, myöskään kompassitoimintoa ei saa käyttää metallisen tai magneettisen esineen lähellä ja sitä tulee mieluiten käyttää ulkona. Jos olet epävarma, voit kalibroida kompassin uudelleen.

YLEISIÄ TIETOJA



-  Perustoiminnot
-  Salasan nollaus älypuhelimella
-  Salasan nollaus kellosta
-  Yhteensopivuus
-  Versiot ja uudet ominaisuudet



Perustoiminnot

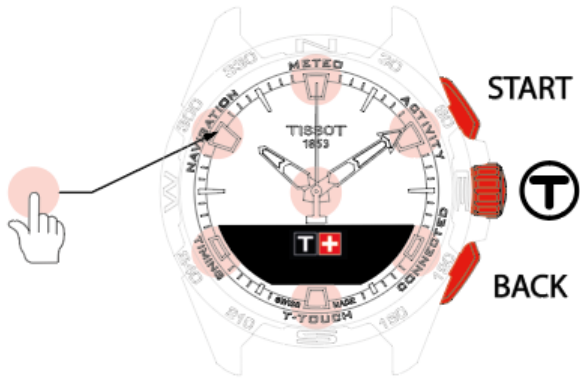

: Kosketusalueet



: MIP-näyttö

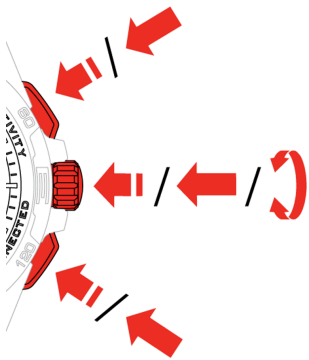

: Pitkä painallus (yli ½ sekunti)



: Pyöritys (koskee vain kruunua)



: Lyhyt painallus (alle ½ sekunti)

START -painettava osa:

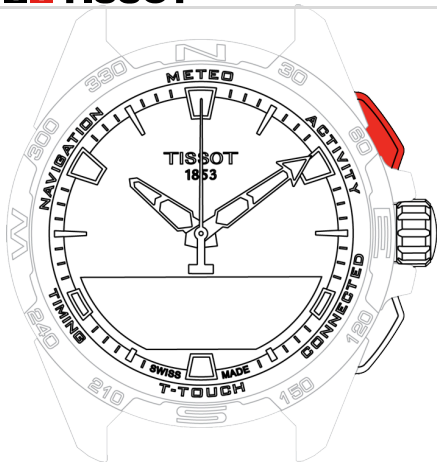

Lyhyt painallus: käynnistä tai pysäytä ajastin /

lähtölaskenta

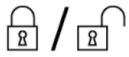

: Pitkä painallus: lukitse/avaa kello

BACK -painettava osa:

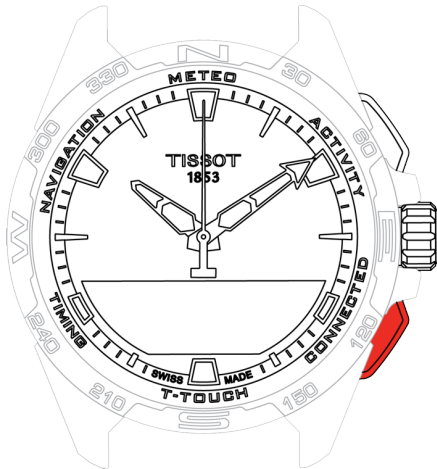

- Pitkä painallus: palaa päävalikkoon
- Lyhyt painallus: nollaa ajastin / lähtölaskenta
- Lyhyt painallus: peruuta asetus / hylkää saapuva puhelu / pysäytä hälytys / palaa edelliselle näytölle tai poistu tilasta

Nuppi:

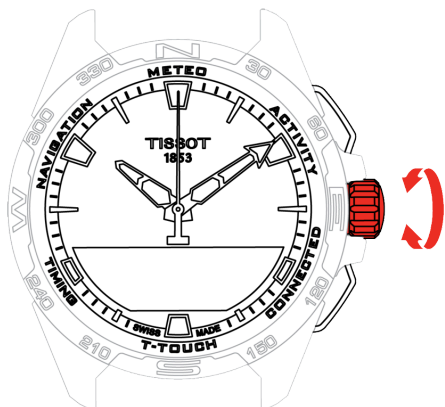









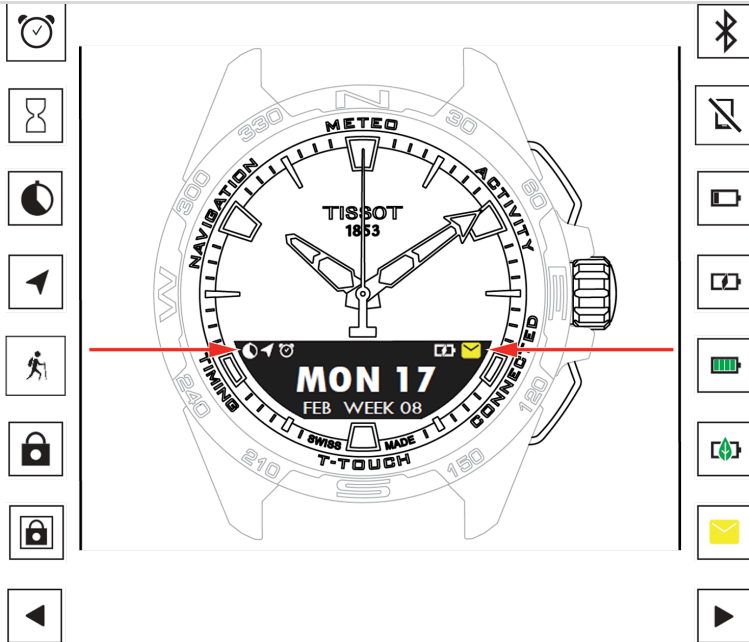



- Pyöritys: navigoi / selaa toimintoja ja valikkoja / muuta arvoa
- Pitkä painallus: aktivoi näytön taustavalo
- Lyhyt painallus: vahvista / siirry alivalikkoon / lykkää hälytystä / pysäytä hälytysääni saapuvan puhelun aikana





! INFO

Huomautus: Kaikki kosketustoiminnot voidaan suorittaa sen sijaan painettavien osien ja nupin kautta.

Kevyt painikkeiden painallus ja lasin hipaisu riittävät T-Touch Connect Solar -kellon toimintojen aktivointiin. Liian kovalla voimalla painaminen voi vahingoittaa kelloa.



-  Yksi tai useampi hälytys aktiivinen
-  Lähtölaskenta käynnissä
-  Ajastin käynnissä
-  Navigointi käynnissä
-  Aktiviteetti käynnissä
-  Kello lukittu
-  Kello lukittu suojatussa tilassa (salasana)
-  Näyttö saatavilla vasemmalla
-  Bluetooth® aktivoitu
-  Kello katkaistu
-  Akku vähissä

-  Akku latautuu
-  Akku ladattu
-  Kello Eco-tilassa
-  Lukemattomat ilmoitukset
-  Näyttö saatavilla oikealla

Salasanan nollaus älypuhelimella

Jos olet unohtanut salasanan ja kello on lukittu, voit nollata salasanan T-Touch Connect Solar -sovelluksella alla kuvatulla tavalla:

- Kello on paritettu älypuhelimien kanssa ja yhdistetty siihen.

1. Avaa "PARAMETERS"-välilehti sovelluksella.
2. Paina "My watch" -valikkoa.
3. Paina sitten "CONFIGURATION"-kohdassa "Watch password".
4. Paina "RESET PASSWORD" -painiketta.

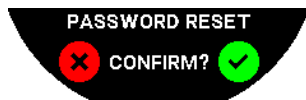

5. Vahvista nollaus T-Touch Connect Solarin MIP-näytössä.

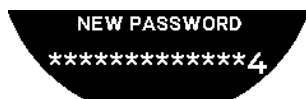

6. Luo uusi salasana käyttämällä kosketusalueita.

- Kukin alue vastaa merkkiä: 0, 2, 4, C, 6, 8 ja X.
- HUOM.: vähintään 6 numeroa, enintään 14.

7. Kun olet syöttänyt koodin, vahvista painamalla nuppia.

- Voit palata edelliseen näyttöön milloin tahansa käyttämällä BACK-painiketta.

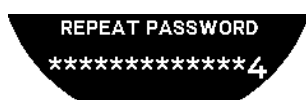

8. Toista uusi salasana ja vahvista se painamalla nuppia.

Salasanan nollaus kellosta

Jos olet unohtanut salasanan ja kello on lukittu, voit nollata salasanan T-Touch Connect Solar -sovelluksella alla kuvatulla tavalla:

- Kello on lukittu salasanalla.

1. Paina ja pidä painettuna START-painiketta.

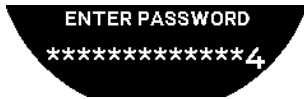

- T-Touch Connect Solarin MIP-näytössä näkyy yllä oleva näyttö.

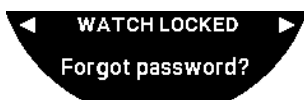

2. Käännä nuppia selataksesi "Code forgotten" -valikkoa.

3. Vahvista nuppia suorittaaksesi nollauksen.

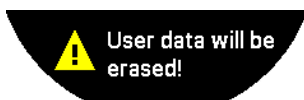

4. Paina nuppia.

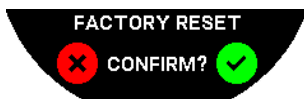

5. Vahvista palauttaaksesi kellon tehdasasetukset.

- Kello nollataan, ja se käynnistyy uudelleen. Älypuhelimien sovellus ei enää tunnista sitä.

6. Avaa "PARAMETERS"-välilehti sovelluksella.

7. Paina "My watch" -valikkoa.

8. Paina sitten "CONFIGURATION"-kohdassa "REMOVE WATCH" -painiketta poistaaksesi kellon asetukset älypuhelimesta.

- iOS: poista kello puhelimen Bluetooth®-oheislaitelistalta.

9. Vahvista ponnahdusikkunat lopettaaksesi asetusten poiston sovelluksesta.

Kun kellon asetukset on poistettu älypuhelimien T-Touch Connect Solar -sovelluksesta, kellon ja sovelluksen paritus on toistettava, jotta ne voivat jälleen kommunikoida keskenään. Katso kohta Kun T-Touch Connect Solaria käytetään paritettuna älypuhelimeen. [Kun T-Touch Connect Solaria käytetään paritettuna älypuhelimeen.](#)



Yhteensopivuus

T-Touch Connect Solar:ssa on Bluetooth®-toiminto. Sen käyttöä varten tarvitaan älypuhelin, joka täyttää seuraavat vaatimukset:

Androidia koskevat vaatimukset	Käyttöjärjestelmä 9.0 tai uudempi. Tämä järjestelmäversio on ollut saatavilla 7. maaliskuuta 2018 lähtien. Useimmat tämän päiväyksen jälkeen valmistetut laitteet täyttävät tämän vaatimuksen.
Apple iOS -vaatimukset	iOS 16 tai uudempi. Yhteensopiva iPhoneen kanssa syyskuusta 2022 lähtien.
Huaweita koskevat vaatimukset	HarmonyOS 2.0 tai uudempi. Saatavana tiettyihin Huaweiin älypuhelimisiin alkaen 2021.

Tissot takaa, että sen tuotteet ovat yhteensopivia maailmanlaajuisesti tunnetuimpien ja käytetyimpien Android-mobiililaitteiden kanssa. Alla mainitut laitteet eivät kuitenkaan ole yhteensopivia T-Touch Connect Solar'n kanssa:

- Xiaomi Mi 8 lite international version
- Blackberry Key2 LE
- Samsung A21S
- Sony XZ3
- Caterpillar S60.

T-Touch Connect Solar -sovellusta tuetaan ainoastaan seuraavissa maissa ja seuraavilla kielillä:

Tuetut maat	Tuetut merkistöt (ilmoitukset)	Sovelluksen kielet	Kellon kielet
Albania	Afrikaans	Saksa	Saksa

Tuetut maat	Tuetut merkistöt (ilmoitukset)	Sovelluksen kielet	Kellon kielet
Saksa	Albania	Englanti	Englanti
Andorra	Saksa	Kiina (yksinkertaistettu)	Kiina (yksinkertaistettu)
Australia	Englanti	Kiina (perinteisin kirjoitusmerkein)	Korea
Itävalta	Baski	Korea	Espanja
Valkovenäjä	Bretoni	Tanska	Ranska
Bosnia ja Herzegovina	Katalaani*	Espanja	Italia
Belgia	Kiina (yksinkertaistettu)	Suomi	Japani
Bulgaria	Korea	Ranska	Venäjä
Kanada	Korsika	Italia	
Chile	Tanska*	Japani	
Kiina	Skotti	Hollanti	
Kypros	Espanja	Norja	
Kolumbia	Viro*	Puola	
Korea	Fääri	Portugali	
Kroatia	Suomi*	Romania	
Tanska	Ranska	Ruotsi	

Tuetut maat	Tuetut merkistöt (ilmoitukset)	Sovelluksen kielet	Kellon kielet
Yhdistyneet arabiemiirikunnat	Gaeli		
Espanja	Galego		
Viro	Kymri*		
Yhdysvallat	Unkari*		
Suomi	Indonesia		
Ranska	liri		
Gibraltar	liri* (perinteinen oikeinkirjoitus)		
Kreikka	Islanti		
Grönlanti	Italia		
Hongkong	Japani		
Unkari	Kurdi		
Färsaaret	Asturia		
Irlanti	Liettua		
Islanti	Luxemburg		
Israel	Malaiji		
Italia	Manksi		
Japani	Hollanti*		
Jordania	Norja		

Tuetut maat	Tuetut merkistöt (ilmoitukset)	Sovelluksen kielet	Kellon kielet
Kosovo	Oksitaani		
Latvia	Puola		
Liechtenstein	Portugali		
Liettua	Retoromaani		
Luxemburg	Eteläsaame		
Macao	Slovakki		
Pohjois-Makedonia	Ruotsi		
Malta	Suahili		
Meksiko	Tagalogin kieli		
Moldova	Tšekki		
Monaco	Valloni		
Montenegro			
Norja			
Uusi-Seelanti			
Alankomaat			
Puola			
Portugali			
Tšekin tasavalta			
Romania			

Tuetut maat	Tuetut merkistöt (ilmoitukset)	Sovelluksen kielet	Kellon kielet
Britannia			
San Marino			
Serbia			
Singapore			
Slovakia			
Slovenia			
Ruotsi			
Sveitsi			
Taiwan			
Turkki			
Ukraina			
Vatikaanivaltio			

! INFO

Huomaa, että joitakin kirjaimia saattaa puuttua.



Versiot ja uudet ominaisuudet

Versio	Saatavuus	Muutokset
7.3	Marraskuu 2023	PARANNUKSIA JA VIRHEENKORJAUKSIA
6.2	Helmikuu 2023	BRING ME BACK (Opasta takaisin) Kello ohjaa käyttäjän lähtöpaikkaan seuraten tallennetun reitin reittipisteitä (päinvastaisessa järjestyksessä). Käyttäjä voi valita "BRING ME BACK" -toiminnossa kahden tilan väliltä: Lineaarinen tai Reittipisteet. MONIALUE Kello on nyt saatavana koreaksi. PARANNUKSIA Kellon salasana kysymys poistettu. Kun GNSS-tiedon laatu on riittämätön tai se ei ole käytettävissä, kello kertoo käyttäjälle, että se ei enää tallenna reittipisteitä. Jos GNSS-tietopisteet puuttuvat jostain syystä, etäisyys vastaavan aikavälin aikana lasketaan askelmittarin perusteella. Osoittimet voidaan asettaa näytön ulkopuolelle painamalla lyhyesti T0, kun kello on lukittu. PARANNUKSIA JA VIRHEENKORJAUKSIA
6.1	Marraskuu 2022	PARANNUKSIA JA VIRHEENKORJAUKSIA
6.0	Heinäkuu 2022	AKTIVITEETTI - GPS-SIJAINTI Voit nyt rekisteröidä ulkoilma-aktiviteetteja GPS-seurannalla. Suorita uusi toiminto kellossasi ja löydä valittu reitti sovelluksella. AKTIVITEETTI - BRING ME BACK Aktiviteetin aikana kello opastaa käyttäjän takaisin alkupisteeseen GPS:n ja kompassin avulla. KORKEUSMITTARI Kello kalibroi korkeuden automaattisesti kaksi kertaa päivässä. SALASANA Lisätty ohjeet koskien kellon salasanan nollausta sovelluksesta tai kellosta. PARANNUKSIA JA VIRHEENKORJAUKSIA
5.2	Helmikuu 2022	PARANNUKSIA JA VIRHEENKORJAUKSIA

Versio	Saatavuus	Muutokset
5.0	Marraskuu 2021	OUTDOOR TRACKER Differentiaalisen korkeusmittarin lisäys: näyttää kumulatiivisen korkeuseron kasvut ja menetykset sekä keskimääräiset pystysuorat nousu- ja laskunopeudet. NBA Suosikkijoukkueesi pelitulokset näkyvät kellossa reaaliajassa. MONIALUE Kellon uusi käännös japaniksi.
4.1	Elokuu 2021	OUTDOOR TRACKER Käyttäjä voi tallentaa seurantatiedot, kun hän suorittaa aktiviteettia ulkona ja käyttää samalla kelloa: Aktiviteetin kesto, askelmäärä, kalorimäärä ja senhetkinen korkeus PYÖRÄILYSOVELLUSTEN ILMOITUKSET Kolmansien osapuolten sovellusten pyöräilyilmoitukset näytetään erityiskuvakkeella
4.0	Kesäkuu 2021	KÄYTTÖLIITTYMÄN PARANNUS Asiakaspalautteen perusteella: - Koontinäyttö uudistettu uusien pienoissovelluksien ja yhdistetty "My watch" -sivuun - Päivityksen jälkeen näytetään uuden kello- tai sovellusversion höydyt - Häilytyksen ja aikavyöhykkeiden muutosta yksinkertaistettu - Kellon akun taso ja kellon oma aika näytetään myös sovelluksessa NBA-PIENOISSOVELLUS - Suosikkijoukkueen ohjelma; voit lisätä pelin älypuhelimesi kalenteriin Meneillään olevan kauden pistetaulukko (konferenssin, divisioonan mukaan) ja pudotuspelit - Joukkueen pisteet ja tilastot - Voit milloin tahansa vaihtaa seuraamaasi joukkuetta - Seuraava peli ja viimeinen peli näytetään myös kellossa MONIALUE Uusi sovelluskäännös (tanska, hollanti, suomi, norja, puola, portugali ja ruotsi) PARANNUKSIDA JA VIRHEENKORJAUKSIA Parannukset ja virheidenkorjaukset parantavat käyttäjäkokemusta
3.1	Maaliskuu 2021	MULTI-LANGUAGE: Kelloa voidaan käyttää seuraavilla kielillä: englantia, ranska, saksa, italia, espanja tai kiina. MULTI-REGION: Kiinassa asuvien tiedot tallennetaan Kiinassa. NOTIFICATIONS: Käyttäjä voi selata ilmoituksiaan nappia kääntämällä. WATCH: Kellon ja puhelimen välistä kantomatkaa yhdistämisen yhteydessä on pidennetty. BAROMETER: Osoittimien lisäksi tuleva sää näytetään sopivalla kuvakkeella.

Versio	Saatavuus	Muutokset
2.0	Joulukuu 2020	<p>TIMER: hallinnoi laskurin listaa sovelluksessa ja aloita suoraan sovelluksesta FIND MY PHONE: puhelimen uusi paikannustoiminto, käynnissä kellossa FIND MY WATCH: kellon uusi paikannustoiminto, käynnissä puhelimesta ENERGY: yksityiskohtainen näyttö akun varaustasosta ja aurinkoenergian lataustasosta kellon "QUICK SETTINGS" -kohdasta NOTIFICATIONS: Uudella toiminnolla voit nollata kaikki ilmoitukset PAIRING: Yksinkertaistettu paritusmenettely: yhteyden luomista varten mobiilisovellus havaitsee lähinnä olevan kellon. SOUND & VIBRATION: Ilmoituksia varten on lisätty erillinen ääni- ja värinäasetus CONNECTION: uudelleenyhdistämistä on parannettu tilanteessa, jossa puhelin on ollut useita tunteja kantamatkan ulkopuolella.</p>
1.1	Syyskuu 2020	Tuotteen perusversio

Asiakirjat

Asiakirjoja tästä

- [Takuu](#)
- [Vaatimustenmukaisuusvakuutus \(langaton laturi\)](#)
- [Vaatimustenmukaisuusvakuutus](#)