



## T-Touch Connect Solar



## Inicio

## Inicio

Le damos la enhorabuena por haber elegido un reloj TISSOT™, una marca suiza establecida en Le Locle desde 1853. Con un cuidado diseño y una fabricación en la que se utilizan materiales y componentes de la máxima calidad, este reloj está protegido frente a golpes, variaciones de temperatura, agua y polvo.

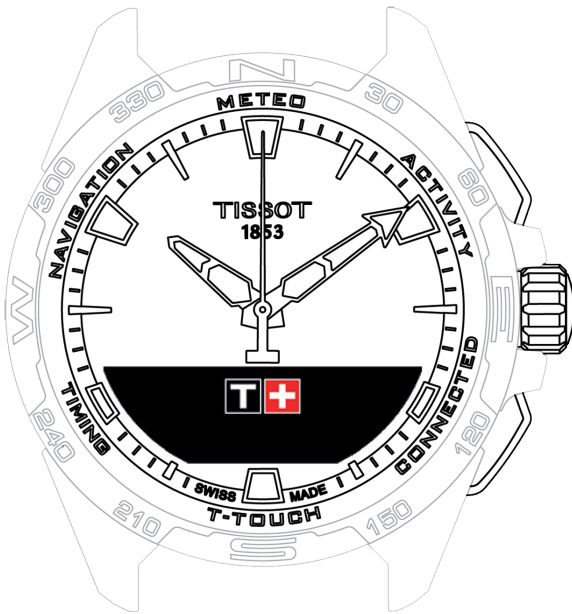

-  INICIAR SESIÓN
-  Clock (reloj)
-  Meteo (meteo)
-  ACTIVIDAD
-  Connected (conectado)
-  T-TOUCH
-  Timing (cronometraje y alarma)
-  NAVIGATION (navegación)



## INICIAR SESIÓN

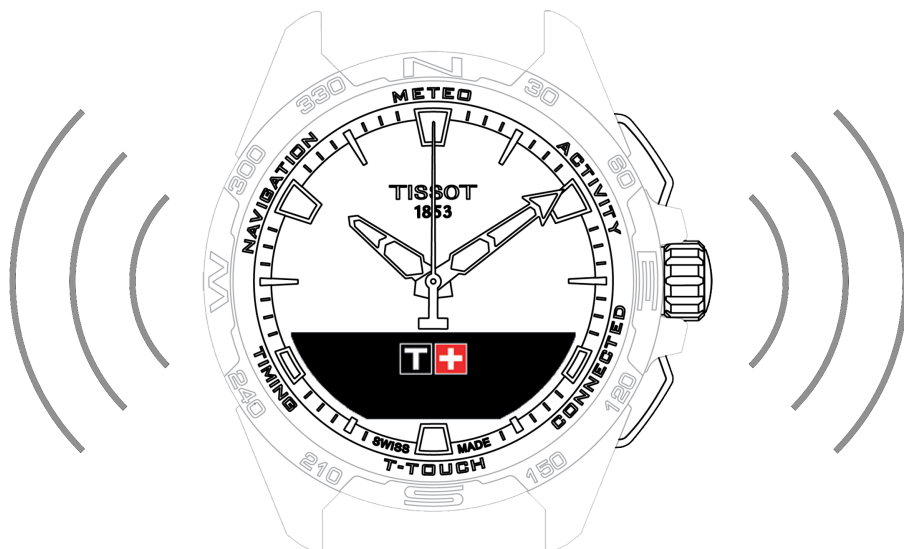

Carga



Encender el reloj



Emparejar el T-Touch Connect Solar con un smartphone



Utilizar el T-Touch Connect Solar sin emparejarlo con un smartphone



Reconexión del reloj al teléfono



## Carga

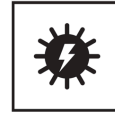

### Información complementaria

- Cargador inalámbrico
- Energía solar



## Cargador inalámbrico

No utilice adaptadores USB (no incluidos) con una potencia superior a 15 W.

No utilice cables o conectores doblados, rotos, torcidos o dañados.

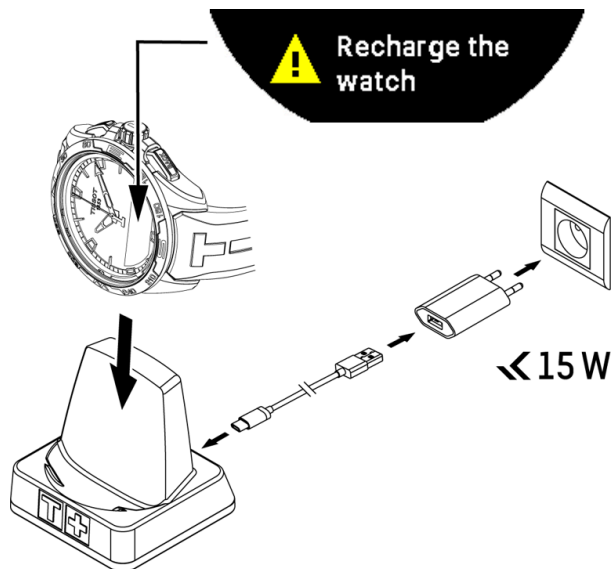

La primera vez que utilice su T-Touch Connect Solar, le recomendamos que lo cargue con el cargador T229 suministrado, con cuidado de colocar el T-Touch Connect Solar correctamente en su cargador y comprobando que el indicador «Cargando» esté visible en la pantalla MIP.

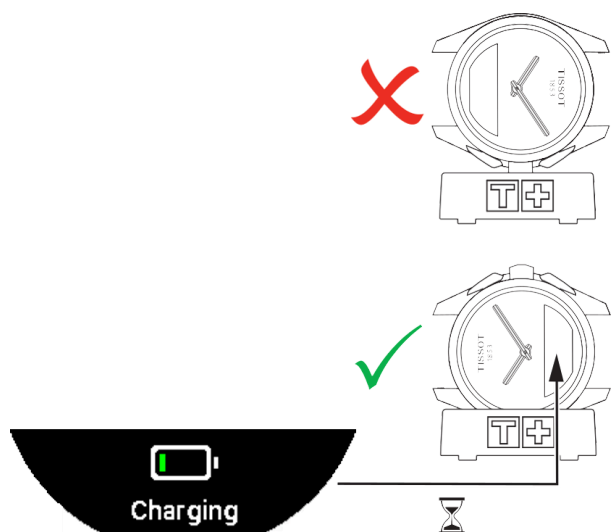

En el caso del cargador inalámbrico T229, el T-Touch Connect Solar tarda menos de 4 h en cargarse por completo.

Esta fuente de alimentación inalámbrica es conforme con el circuito PS1 según la norma EN 62368-1.

## 1.ª carga

- Una vez que la batería del T-Touch Connect Solar esté cargada, pulse brevemente la corona para seleccionar el idioma del reloj.



- Confirme su elección pulsando brevemente la corona; entonces tendrá dos opciones para utilizar el reloj: emparejándolo con un smartphone o no haciéndolo.



## Energía solar

Como indica su nombre, el T-Touch Connect Solar utiliza la luz, especialmente la luz solar, para cargar de manera automática y natural su batería. Esto aporta la ventaja de una mayor autonomía del reloj.

### ! INFO

Nota: no exponga el reloj muy cerca ( $\leq 20$  cm) de fuentes de luz. No intente acelerar así la recarga del acumulador.



## Encender el reloj

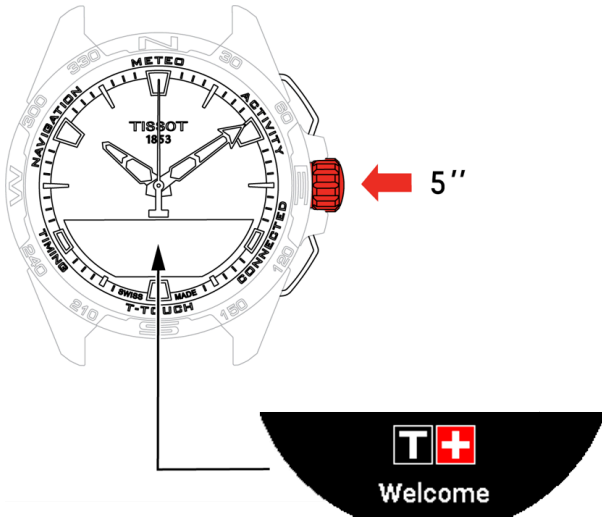

- Presionar la corona cinco segundos hasta que se encienda la pantalla MIP



## Emparejar el T-Touch Connect Solar con un smartphone

Tenga en cuenta que deberá emparejarlo si desea acceder a todas las funciones del T-Touch Connect Solar.

Descargue la aplicación T-Touch Connect Solar en su smartphone y siga la información sobre la conexión.



En la pantalla MIP del T-Touch Connect Solar se mostrará:

### «¿EMPAREJAR MÓVIL?»

- Seleccione «SÍ» con la corona.



### «Instalar la aplicación de Tissot»

- Abra la aplicación T-Touch Connect Solar en el smartphone.



### «Emparejar con el T-Touch XXX»

- La aplicación se emparejará automáticamente con el reloj más cercano y mostrará el «CÓDIGO DE EMPAREJAMIENTO». Si no puede verse el código en el reloj o si el código que se muestra en el reloj es diferente al que se muestra en la aplicación, haga clic en «CANCELAR» y empiece de nuevo.

Nota: Nota: No se trata de un paso de verificación como el siguiente, pero le permite seleccionar el reloj adecuado si hay varios en las proximidades.



### «CÓDIGO DE EMPAREJAMIENTO»

- Confirme el código de emparejamiento en la pantalla MIP del T-Touch Connect Solar y en la aplicación T-Touch Connect Solar.
  - N. B.: Solo tiene 30 segundos para realizar esta acción antes de que finalice el proceso de emparejamiento.

### «¿DEFINIR CONTRASEÑA?»

1. Hasta la versión 6.2, utilice la corona para elegir si desea proteger el reloj con una contraseña. Si activa la contraseña:
  - El contenido de las notificaciones que reciba no se mostrará en el reloj para preservar su privacidad;
  - no podrá accederse a los menús del reloj.



2. Para definir una contraseña, seleccione «Sí».

### «INTRODUCIR CÓDIGO»

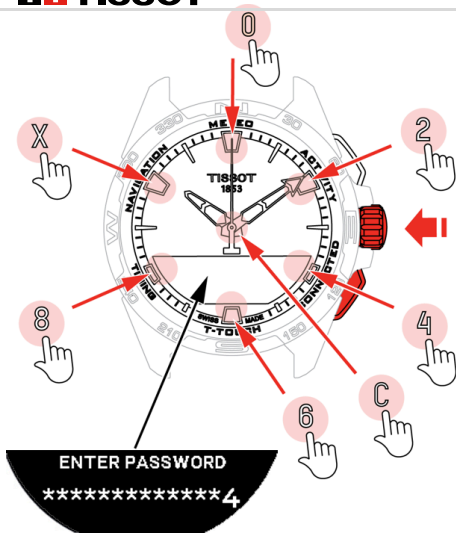

1. Utilice las almohadillas táctiles para crear la contraseña (cada zona corresponde a un carácter): 0, 2, 4, C, 6, 8 y X.
  - NB: Entre 6 y 14 dígitos.
2. Una vez que haya introducido la contraseña, confírmela con la corona. Siempre puede volver hacia atrás con el pulsador «ATRÁS» .

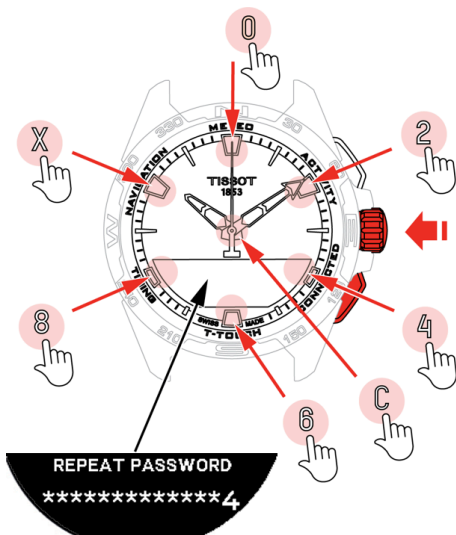

3. Vuelva a introducir la contraseña y, a continuación, confírmela utilizando la corona.

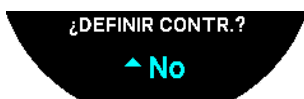

4. Para evitar definir una contraseña, seleccione «No» y vaya al paso siguiente.
  - Aparecerá «Configuración finalizada», lo que significa que la instalación se ha llevado a cabo correctamente.
  - Las agujas se colocan en hora y el reloj se bloquea de forma automática.
5. Si recibe un mensaje de error al intentar emparejar su reloj con la aplicación Tissot T-Connect, seleccione la opción «Volver a intentar» para empezar de nuevo el proceso.
6. Si el problema persiste, siga los pasos que se indican a continuación:
  - i. Desinstale la aplicación Tissot T-Connect.
  - ii. Reinicie el reloj (ATRÁS > pulsador «CANCELAR» o menú TOUCH/AJUSTES/Sistema/Restablecer valores de fábrica).
  - iii. Desde la pantalla «Inicio» del reloj, pulse la corona.
  - iv. Active el Bluetooth en su smartphone.
  - v. Elimine el reloj de los ajustes de Bluetooth de su smartphone.
  - vi. Active la conexión a internet de su smartphone.
  - vii. Instale la última versión de la aplicación Tissot T-Connect.
  - viii. Ejecute la aplicación e inicie sesión en su cuenta para volver a empezar el proceso.



## Utilizar el T-Touch Connect Solar sin emparejarlo con un smartphone

En la pantalla MIP del T-Touch Connect Solar se visualizará:

### «¿EMPAREJAR MÓVIL?»

- Seleccione «No» con la corona.

### «¿DEFINIR CONTRASEÑA?»

1. Elija con la corona si desea proteger el reloj con una contraseña. Si activa la contraseña, no será posible acceder a los menús del reloj.



2. Para definir una contraseña, seleccione «Sí».

### «INTRODUCIR CONTRASEÑA»

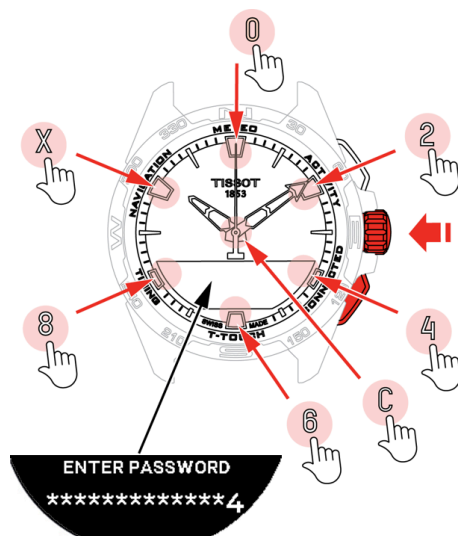

1. Utilice las zonas táctiles para crear la contraseña. Cada una corresponde a un carácter: 0, 2, 4, C, 6, 8 y X.

- NB: Entre 6 y 14 dígitos.

2. Cuando haya introducido la contraseña, confírmela con la corona. Puede volver a la pantalla anterior en cualquier momento presionando el pulsador BACK.

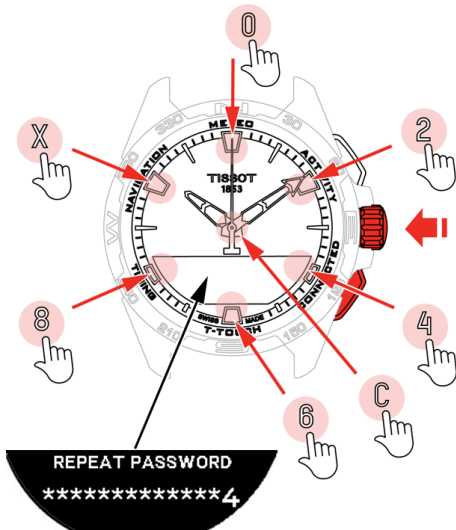

3. Introduzca de nuevo la contraseña y confirme con la corona.

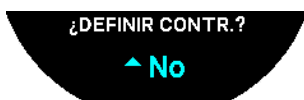

4. Para evitar definir una contraseña, seleccione «No» y salte al paso siguiente.

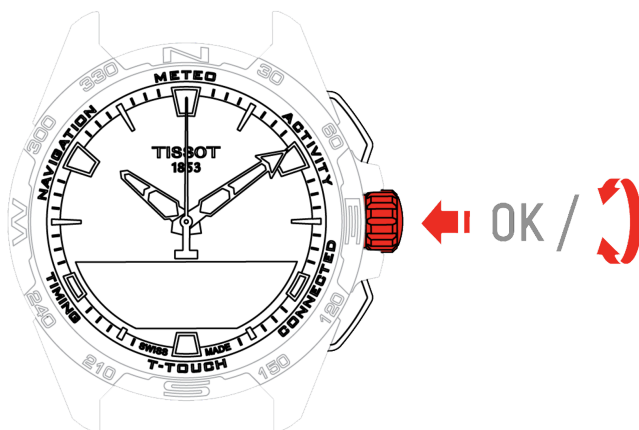

5. Utilice la corona para configurar manualmente los ajustes del reloj:

**«GÉNERO»**

- Masculino, femenino o no definido.

## «UNIDAD DE ALTURA»

- Centímetros o pies.
- Indique su altura.

## «UNIDAD DE PESO»

- Kilogramos o libras.
- Indique su peso.

## «FORMATO DE FECHA»

- DD.MM.YY (día.mes.año) o MM.DD.YY (mes.día.año).

## «FECHA DE NACIMIENTO»

- Seleccione el año, el mes y el día.

## «FECHA»

- Indique la fecha actual.

## «FORMATO DE HORA»

- 24 horas o 12 horas.

## «HUSO 1» (hora)

- Indique la hora.

Se visualiza el mensaje «Configuración terminada», que indica que ha finalizado la instalación.

Las agujas se colocan en la hora indicada y el reloj se bloquea automáticamente.



## Reconexión del reloj al teléfono

Cuando el reloj está conectado al teléfono, verá el icono . 

Cuando el reloj está temporalmente fuera del alcance del teléfono, intenta reconectarse durante un período de 2 horas. Esta acción se indica con el icono «reconectando». En esta situación, basta con acercar el reloj a pocos metros del teléfono para que se produzca la reconexión, siempre que esté activada la opción Bluetooth en el teléfono.

Después de este periodo, para ahorrar batería, el reloj desactiva la señal de Bluetooth y deja de mostrar el icono de conexión. A partir de la versión 2.0, basta con pulsar uno de los botones (BACK / START / CORONA) para reactivar la señal. Aparece inmediatamente el icono «reconectando».



## Clock (reloj)

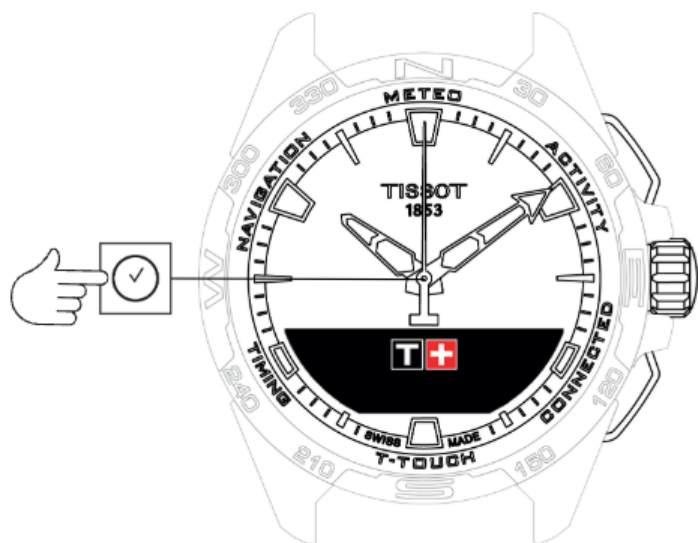

### Acceso a las funciones «Clock» (reloj):

1. Desbloquee el reloj con una pulsación larga en «START»
2. Pulse la zona táctil «Clock».
  - Pulse y gire la corona para acceder a las funciones siguientes:



#### ! INFO

Nota: Siempre puede volver hacia atrás con el pulsador «BACK».

### Información complementaria

- TIME 1 y TIME 2 (hora 1 y hora 2)
- Fecha



## **TIME 1 y TIME 2 (hora 1 y hora 2)**



«Fijar Time» (ajustar la hora)



Timezone (huso horario)



«¿Camb. por Time 2?» (cambio a la segunda hora)



## «Fijar Time» (ajustar la hora)

### En el modo no emparejado

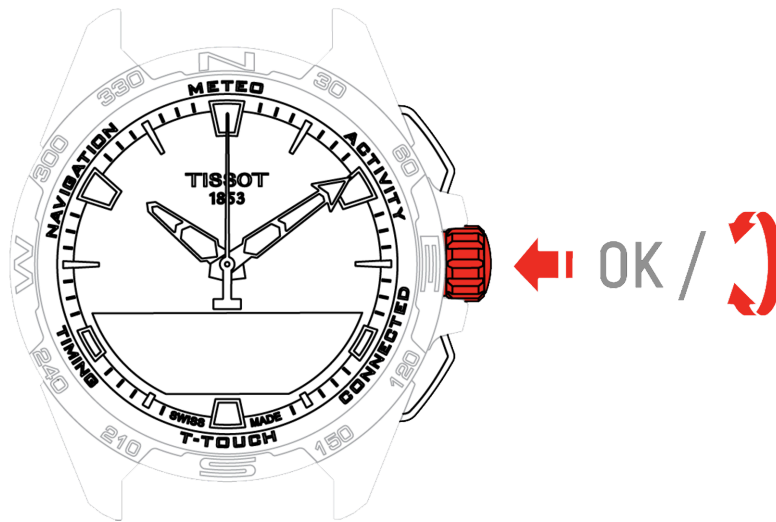

1. Gire la corona para mostrar TIME 1, pulse la corona, el reloj indica «Ajustar Time 1»
2. Confirme pulsando en la corona
  - Utilice la corona para introducir la hora y confirme pulsando la corona



## Timezone (huso horario)

### Reloj emparejado

El reloj indica dos horas TIME 1 y TIME 2. El usuario puede elegir el huso horario en una lista modificable desde la aplicación para smartphone de Tissot. Las agujas indican siempre la hora TIME 1.

La lista de husos horarios incluye:

- El huso horario «TEL.», que corresponde al huso horario del smartphone.
- El huso horario «PERSONALIZ.» permite al usuario ajustar la hora de forma manual.
- Los husos horarios de varias ciudades y otros lugares definidos en la aplicación T-Touch Connect Solar del smartphone.

#### INFO

Nota: El reloj informará al usuario 18 horas antes del cambio de horario de invierno o de verano, y se actualizará automáticamente.

## «¿Camb. por Time 2?» (cambio a la segunda hora)

La función «Swap» permite cambiar entre las horas ajustadas TIME 1 y TIME 2.



### ⓘ INFO

Esta función solo está disponible si TIME 1 y TIME 2 se han definido .



## Fecha

El reloj T-Touch Connect Solar está equipado con un calendario:

-  : si el reloj está emparejado, la fecha se sincroniza automáticamente.
-  : si el reloj no está emparejado, se deberá ajustar de forma manual:

1. Pulse en la corona
  - «¿Fijar fecha?»
2. Pulse en la corona
3. Indique la fecha



## Meteo (meteo)

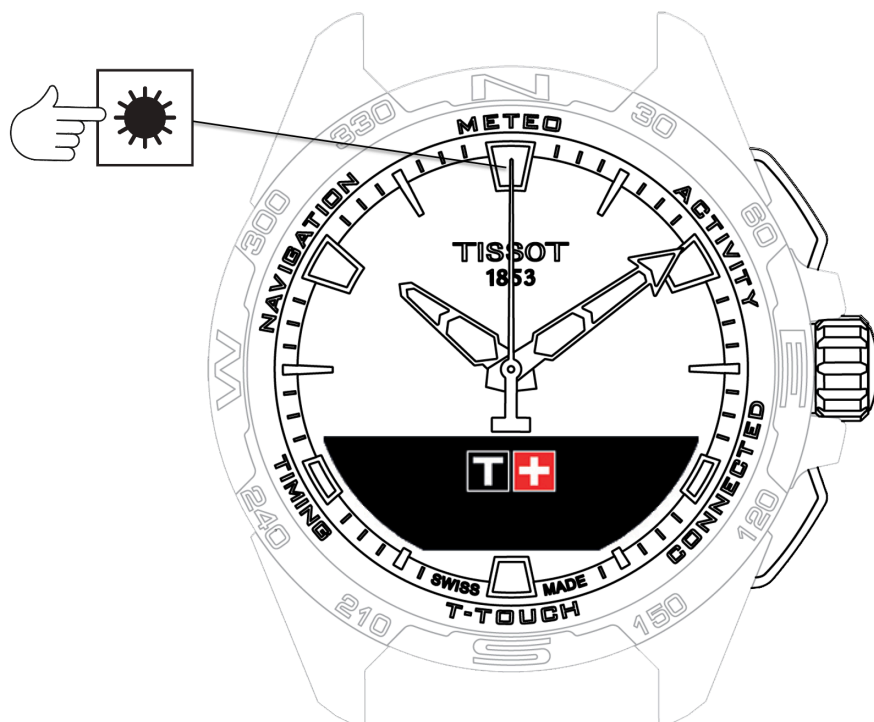

### Acceso a las funciones «METEO» (tiempo):

1. Desbloquee el reloj con una pulsación larga en «START»
2. Pulse la zona táctil «METEO».
  - Pulse y gire la corona para acceder a las funciones siguientes:

-  **BARÓMETRO**
-  **TEMPERATURA**

#### ! INFO



Nota: Siempre puede volver hacia atrás con el pulsador «BACK».

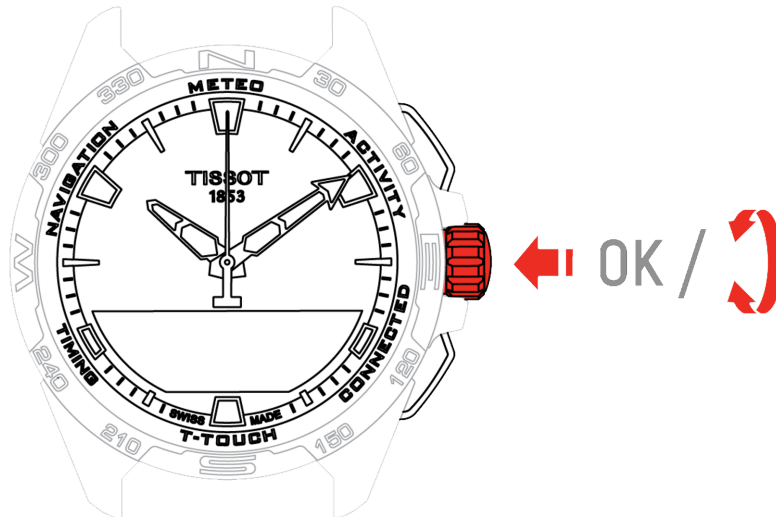

## BARÓMETRO



Pulse y gire la corona para acceder a las funciones siguientes:

-  Calibrar presión relativa
-  PRESIÓN ABSOLUTA
-  Glosario

## Calibrar presión relativa

El ajuste de la presión relativa cambia la altitud mostrada. La presión relativa posible se restringe de forma voluntaria entre 950 hPa y 1100 hPa.

## PRESIÓN ABSOLUTA

La presión atmosférica absoluta es la presión real a la hora y en el lugar de la medición y no puede modificarse.

Para obtener las lecturas más precisas del barómetro, puede ajustar el hemisferio y la zona climática según su ubicación geográfica. En las funciones «T-TOUCH» / «AJUSTES» / «Calibración» / «Altímetro», escoja de manera manual o automática su zona climática según la clasificación climática simplificada de Köppen (consulte la imagen a continuación). Si el reloj no está ajustado («No ajustado»), se emplea el modelo de la atmósfera estándar: temperatura a nivel del mar fija = 15 °C, presión media a nivel del mar: 1013,25 hPa.

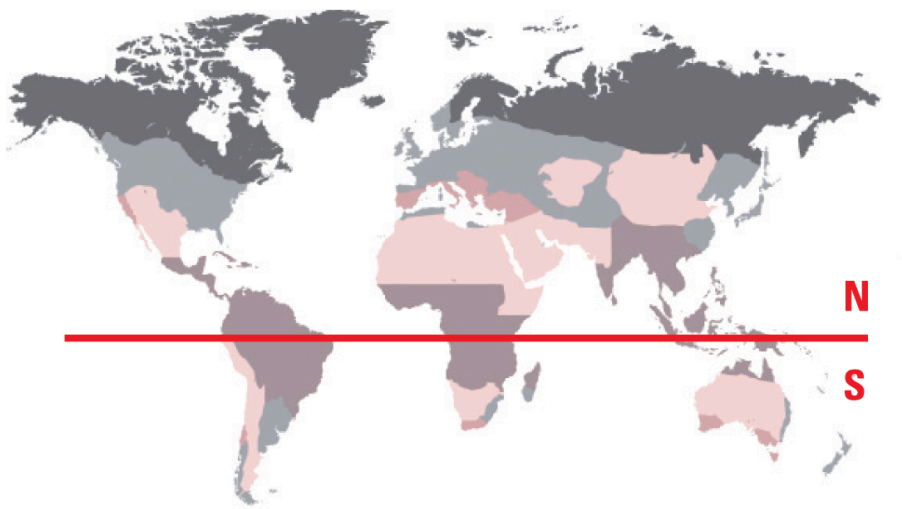

- Polar
- Templado
- Árido
- Tropical
- Mediterráneo



## Glosario

En el modo de meteorología, las agujas se superponen para indicar la tendencia meteorológica. Gracias al barómetro, el reloj muestra la presión atmosférica relativa en hectopascales.

Los cambios de tiempo están relacionados con las variaciones de presión atmosférica. Cuando la presión atmosférica aumenta, el cielo se despeja. Esta zona se denomina «de alta presión» o «anticiclón». Cuando la presión atmosférica desciende, el cielo se cubre de nubes. Esta zona se denomina «de baja presión» o «borrasca».

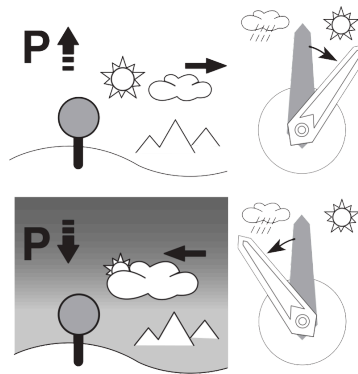
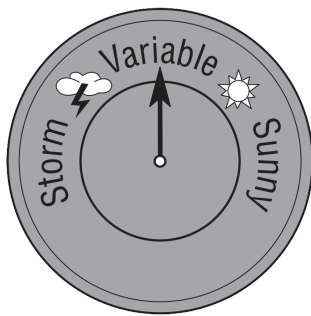

- El reloj T-Touch Connect Solar mide dichas variaciones de presión e indica la tendencia meteorológica mediante las agujas, que pueden adoptar las 7 posiciones siguientes en función de la evolución meteorológica:

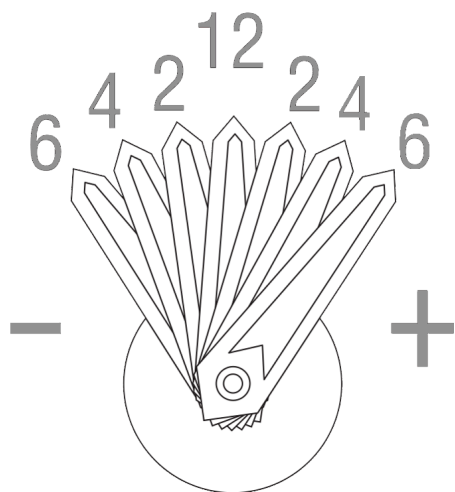

+6': Fuerte bajada de presión, empeoramiento rápido

+4': Bajada moderada de presión, empeoramiento probable

+2': Ligera bajada de presión, ligero empeoramiento probable

12h: Sin cambios apreciables en el tiempo

-2': Ligera subida de presión, ligera mejora probable

-4': Subida moderada de presión, mejora probable

-6': Fuerte subida de presión, mejora rápida

El programa del T-Touch Connect Solar tiene en cuenta la variación de la presión atmosférica durante las últimas 6 horas para calcular la tendencia que debe mostrar. Además, el reloj detecta y compensa de forma automática la variación de presión provocada por un cambio rápido de altitud. Por tanto, este influye mínimamente en la tendencia barométrica. La pantalla digital del T-Touch Connect Solar indica los valores de la presión atmosférica absoluta y relativa en hectopascales [hPa]. La presión atmosférica absoluta es la presión real a la hora y en el lugar de la medición y no puede modificarse. La presión relativa es un valor relacionado con el nivel del mar y basado en la presión atmosférica absoluta local. Los barómetros y los mapas meteorológicos indican los valores de la presión relativa. El valor de la presión relativa depende de la zona climática ajustada y puede precalibrarse en el reloj. La calibración previa de la presión relativa está relacionado con la altitud.

Intervalo de medición:	presión absoluta: 250 hPa a 1200 hPa presión relativa: de 950 hPa a 1100 hPa
Precisión:	presión absoluta: ± 3 hPa

Presión relativa:	cambia con el altímetro
Resolución:	1 hPa
Conversión de las unidades:	1 hectopascal [hPa] = 1 milibar [mb]



## TEMPERATURA

La temperatura que se muestra corresponde a la de la caja del reloj. Por tanto, esta medición se ve afectada por el calor corporal y podría diferir de la temperatura ambiente.

Si desea mostrar la temperatura ambiente real, deberá quitarse el reloj entre 15 y 30 minutos.

La temperatura puede mostrarse en grados Celsius [°C] o Fahrenheit [°F].

<b>Intervalo de medición:</b>	<b>-10 °C a +60 °C</b>	<b>14°F a 140°F</b>
Precisión:	± 1 °C	± 1.8°F
Resolución:	1 °C	1°F



## ACTIVIDAD

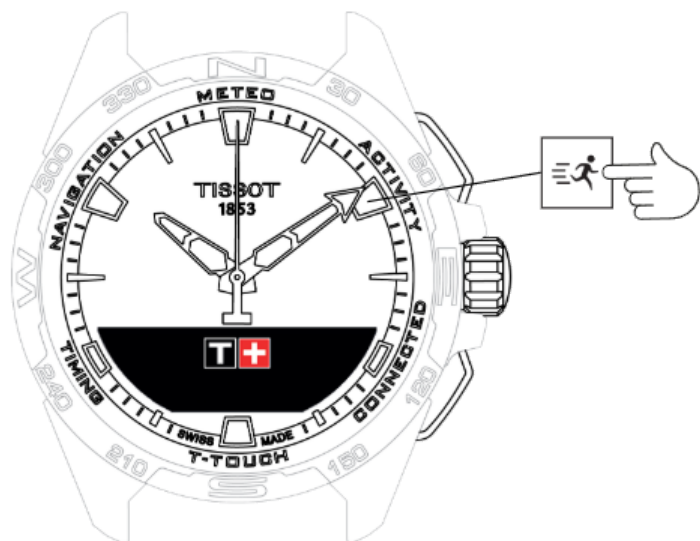

### Acceso a las funciones «ACTIVIDAD»:

1. Desbloquee el reloj con una pulsación larga en «START»
  2. Pulse la zona táctil «ACTIVIDAD»
- Gire la corona para acceder a las funciones siguientes:

-  ACTIVIDAD
-  PASOS DIARIOS
-  ALTÍMETRO
-  VOLVER AL INICIO

### ! INFO

- Nota: Siempre puede volver hacia atrás con el pulsador «BACK».

- Nota: La función «VOLVER AL INICIO» solo se encuentra disponible si la función «ACTIVIDAD» está funcionando.



## ACTIVIDAD

El T-Touch Connect Solar le permite registrar una actividad al aire libre con la función «ACTIVIDAD» (p. ej., al hacer senderismo). Esta función indica el tiempo transcurrido, el número de pasos, el número de calorías, la altitud actual y la ganancia y pérdida de elevación acumulada, así como la velocidad media de ascenso y de descenso vertical.

### ! INFO

Esta función está limitada o no se encuentra disponible en algunas partes del mundo.

En el modo no emparejado o cuando está desconectado, no se dispone de todas las características de «ACTIVIDAD» y las coordenadas del GPS no se registrarán durante el viaje.

### Información complementaria

- Inicio de la actividad
- Descripción de los iconos específicos del reloj durante la actividad
- Descripción de las pantallas específicas del reloj durante la actividad
- Detención de la actividad
- Historial de actividad
- Pantallas específicas de la aplicación T-Touch
- Datos técnicos

## Inicio de la actividad

- El reloj debe estar emparejado con el teléfono del usuario para poder usar sin restricciones todas las funciones de la aplicación. Además, se recomienda haber iniciado sesión en la red de datos o haberlo hecho recientemente.



1. En el punto de partida del viaje, seleccione «ACTIVIDAD» pulsando brevemente la corona.



2. Inicie «ACTIVIDAD» pulsando brevemente la corona.
3. Si la aplicación T-Touch está en segundo plano o cerrada, la pantalla del reloj mostrará el mensaje que insta al usuario a abrirla para activarla.





- La aplicación T-Touch debe contar con los permisos necesarios para utilizar la función GPS del teléfono.

Cuando se guarda la «ACTIVIDAD», puede pausar la función en cualquier momento pulsando brevemente el pulsador «START».

## Descripción de los iconos específicos del reloj durante la actividad

 seguimiento de la actividad en curso;

 seguimiento de la actividad en curso;

 seguimiento de la actividad en curso;

la señal GPS del teléfono está activa.

Estos dos iconos parecidos indican si la señal GPS está activa o se ha perdido. Si se pierde la señal GPS, el controlador de actividad no podrá guardar las coordenadas.

Si se pierde la señal, se recomienda detenerse y esperar unos minutos hasta que vuelva. Sin embargo, según la ubicación (p. ej., en un valle cerrado o cerca de pendientes pronunciadas), no tiene sentido esperar a que vuelva la señal; en ese caso es preferible seguir por el camino.

### **INFO**

Nota: Estos iconos solo son visibles en la parte superior izquierda de la pantalla del reloj cuando este se encuentra bloqueado.

## Descripción de las pantallas específicas del reloj durante la actividad

Durante el viaje, la función «ACTIVIDAD» muestra el tiempo transcurrido, el número de pasos, la distancia total, el número de calorías, la altitud actual, los desniveles acumulados positivo y negativo, las velocidades medias verticales de ascenso y descenso, y el acceso a la función «VOLVER AL INICIO».

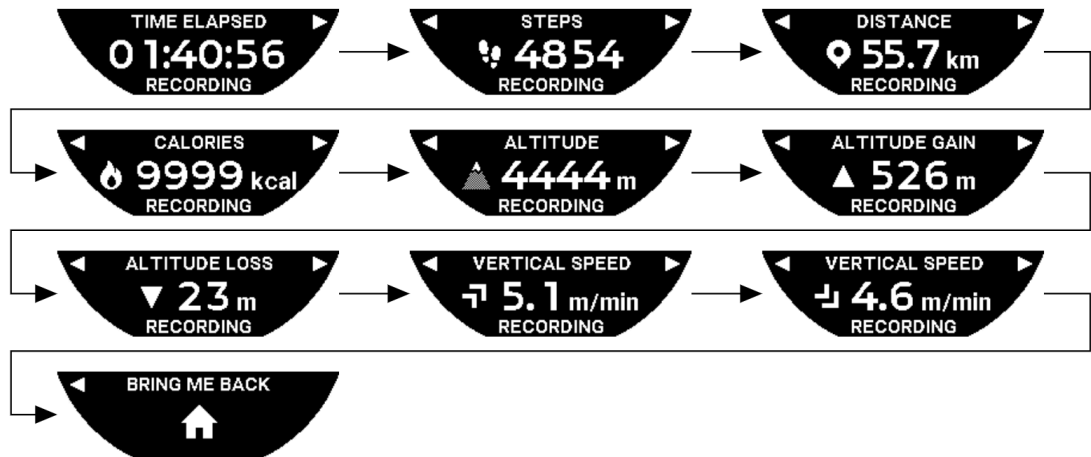

## Detención de la actividad

En el punto de llegada del viaje:

1. Detenga la función «ACTIVIDAD» en la pantalla del reloj pulsando brevemente el pulsador BACK.

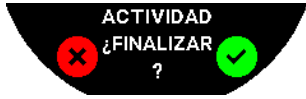

2. Confirme el mensaje pulsando la pantalla del reloj o la corona.

## Historial de actividad

En la función «ACTIVIDAD», pulse y gire la corona para consultar su historial:



## Pantallas específicas de la aplicación T-Touch

La aplicación T-Touch muestra el historial de viajes. Los puntos GPS registrados (a través de la función de localización del teléfono) se utilizan para mostrar la ruta en un mapa geográfico. La precisión de los puntos está directamente relacionada con la calidad de la recepción de la señal GPS por parte del teléfono. En una tabla sinóptica también se muestran los datos siguientes: la fecha y hora de inicio, la fecha y hora de finalización, el tiempo transcurrido, el número de pasos, la distancia total, el número de calorías, la altitud inicial, la ganancia y pérdida de altitud acumulada, las velocidades medias verticales de ascenso y descenso.

## Datos técnicos

Si el reloj y el teléfono se encuentran en el modo de emparejamiento, la función «ACTIVIDAD» guarda todos los datos durante el viaje. Una vez finalizado el viaje, estos datos pueden consultarse en las pantallas del reloj y, para facilitar el uso, también se les da formato en la aplicación instalada en el teléfono.

### ! INFO

Esta función está limitada o no se encuentra disponible en algunas partes del mundo.



## VOLVER AL INICIO

El T-Touch Connect Solar le guía de vuelta al punto de partida de un viaje que se está guardando, ya sea en línea recta o siguiendo los waypoints de la pista grabada (en orden inverso). Esta función muestra en la pantalla la distancia restante y las agujas del reloj indican la dirección (acimut) que debe seguirse.

### ¡PELIGRO !

#### Riesgo de caída

El reloj indica el punto de partida de la actividad como una línea recta desde la posición actual. Este acimut debe interpretarse con atención, teniendo en cuenta la topografía de la ubicación. De esta forma, se evitarán los resbalones o las caídas (en precipicios, grietas, masas de agua, obstáculos infranqueables u otros peligros naturales).

### INFO

Nota: La función «VOLVER» solo está disponible si está funcionando la función «ACTIVIDAD».

## Información complementaria

- Inicio de la función Volver al inicio
- Cambio del modo de la función «Volver»
- Optimización de la ruta «Volver»
- Descripción de las pantallas específicas del reloj en la vuelta
- Descripción de los iconos específicos del reloj en la vuelta
- Parada automática de la función
- Datos técnicos

## Inicio de la función Volver al inicio

Si desea interrumpir el viaje y volver al punto de partida guiado por el T-Touch Connect Solar, debe iniciar la función «VOLVER AL INICIO» en la pantalla del reloj con la corona.

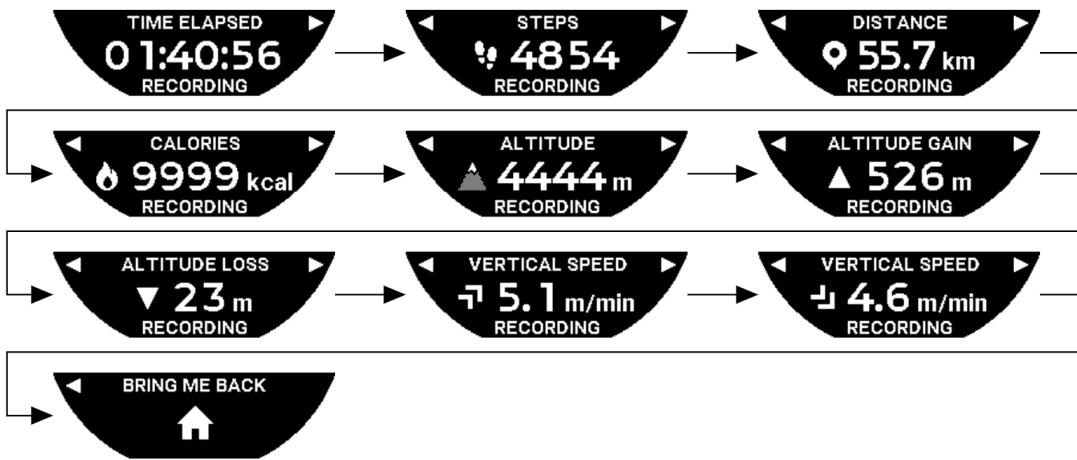

### ! INFO

Nota: La función «VOLVER AL INICIO» puede utilizarse en cuanto se guarde un punto GPS. Si no es el caso, la función no está disponible, y se mostrará la siguiente pantalla:



## Cambio del modo de la función «Volver»

Hay dos modos entre los que elegir para la función «Volver»: directo o waypoints. El modo directo (o lineal) le guía de vuelta, en línea recta, al punto de partida guardado de un viaje. El modo waypoints le guía de vuelta siguiendo los waypoints de la pista grabada (en orden inverso).

Si está en funcionamiento la función «VOLVER», puede cambiar el modo pulsando brevemente la corona.



## Optimización de la ruta «Volver»

Puede optar por optimizar en cualquier momento la ruta «VOLVER» para seguir el camino más corto.

Si está en funcionamiento la función «VOLVER», puede optimizar la ruta presionando y girando la corona.



## Descripción de las pantallas específicas del reloj en la vuelta

En el modo directo, en la pantalla del reloj se muestra la distancia restante al punto de partida.



Si el reloj está bloqueado, se mostrará la siguiente pantalla:



En el modo waypoints, en la pantalla del reloj se muestran la distancia restante hasta el siguiente waypoint y la distancia restante hasta el punto de partida.



Si el reloj está bloqueado, se mostrará la siguiente pantalla:



En el camino de vuelta al punto de partida, el reloj utiliza la señal GPS para guiarle. Estos datos se calculan de forma continua y dependen de la señal GPS recibida. Según el entorno en el que se encuentre, puede perderse la señal durante un momento. En este caso, la pantalla del reloj muestra el icono parpadeante de un satélite para indicar que la recepción «GPS» es insuficiente para guiarle con precisión.



Si el reloj está bloqueado, se mostrará la siguiente pantalla:



Si se pierde la señal, se recomienda detenerse y esperar unos minutos hasta que vuelva. Sin embargo, según la ubicación (p. ej., en un valle cerrado o cerca de pendientes pronunciadas), no tiene sentido esperar a que vuelva la señal; en ese caso es preferible seguir por el camino.

## Descripción de los iconos específicos del reloj en la vuelta

 seguimiento de la actividad en curso;

 señales insuficientes de GPS;

 señales activas de GPS.

Estos dos iconos parecidos indican si la señal GPS está activa o se ha perdido.

Si se pierde la señal, se recomienda detenerse y esperar unos minutos hasta que vuelva. Sin embargo, según la ubicación (p. ej., en un valle cerrado o cerca de pendientes pronunciadas), no tiene sentido esperar a que vuelva la señal; en ese caso es preferible seguir por el camino.

### **INFO**

Nota: Estos iconos solo son visibles en la parte superior izquierda de la pantalla del reloj cuando este se encuentra bloqueado.

## Parada automática de la función

Cuando esté a +/-50 m de su punto de partida, finalizará la función «VOLVER AL INICIO» y se mostrará el siguiente mensaje en la pantalla del reloj:



Si el reloj está bloqueado, se mostrará la siguiente pantalla:



### ⓘ INFO

Nota: Tenga en cuenta que si detiene la función «ACTIVIDAD» de forma prematura antes de volver al punto de partida, también se interrumpirá la función «VOLVER AL INICIO».

## Datos técnicos

Esta función utiliza muchos recursos de la batería del teléfono y del reloj. Si el teléfono ya no tiene suficiente batería, seguirá guiándole el reloj. No obstante, en esta situación extrema de emergencia, no puede indicarse la duración mínima residual únicamente con la batería del reloj.

La detección de la señal GPS se ve afectada por las perturbaciones electromagnéticas y la ubicación geográfica. Para obtener la mejor recepción de la señal GPS, es sumamente importante sujetar el reloj en horizontal y que esté boca arriba y muy alejado de superficies metálicas.



## PASOS DIARIOS

En este modo, el T-Touch Connect Solar cuenta el número de pasos para medir la actividad física diaria.

Estos datos diarios están ligados a Time 1; un cambio de Time 1 supone la actualización de los datos diarios.

Para profundizar en el seguimiento de la actividad, se estiman otros datos como la distancia recorrida, la cantidad de calorías quemadas o el tiempo de actividad.

Pulse y gire la corona para acceder a esos datos:



CALORÍAS



DISTANCIA



PERIODO ACTIVIDAD



OBJETIVO DE PASOS



## CALORÍAS

Indica la cantidad de calorías quemadas durante el día.



## DISTANCIA

Indica la distancia recorrida durante el día en kilómetros o millas. Se calcula en función del número diario de pasos.



## PERIODO ACTIVIDAD

Muestra la duración diaria de actividad.



## OBJETIVO DE PASOS

El número predeterminado de pasos diarios es 5000 y puede modificarse utilizando la corona.

Al lograr el objetivo del día, aparecerá la notificación «Alerta de metas» con un pitido o una vibración. Esta notificación puede personalizarse en el Perfil del reloj.

-  : reloj emparejado

El «OBJETIVO DE PASOS» puede definirse en la aplicación. Además, los datos de las actividades diarias pueden consultarse en la aplicación durante 10 años.



## ALTÍMETRO

El reloj calibra automáticamente la altitud dos veces al día. La función manual sigue estando disponible para ofrecer un funcionamiento más preciso.



¿ALTITUD? (ajuste de la altitud)



Glosario



## ¿ALTITUD? (ajuste de la altitud)

«Calibrar» un altímetro significa que es posible ajustarlo a la altitud real de un punto conocido. Puede reiniciar la altitud con la corona. Los valores de la altitud real se indican en varios lugares: en carteles, curvas de nivel y las acotaciones de los mapas. El ajuste de la altitud debe estar relacionado con la presión atmosférica ambiente.

<b>Intervalo de medición:</b>	<b>De -400 m a +9000 m</b>	<b>De -1312 ft a +29 527 ft</b>
Resolución:	1 m	3 ft

**! INFO**

Nota: La presión media al nivel del mar es de 1013,25 hPa.

Para optimizar la función del altímetro, puede ajustar el hemisferio y la zona climática según su ubicación geográfica. En las funciones «T-TOUCH» / «AJUSTES» / «Calibración» / «Altímetro», escoja de manera manual o automática su zona climática según la clasificación climática simplificada de Köppen (consulte la imagen a continuación). Si el reloj no está ajustado («No ajustado»), se emplea el modelo de la atmósfera estándar: temperatura a nivel del mar fija = 15 °C, presión media a nivel del mar: 1013,25 hPa.

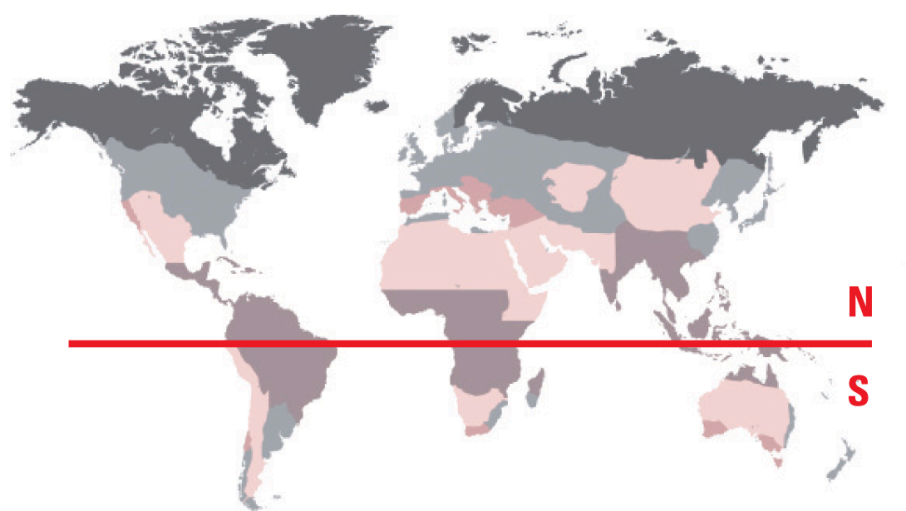

 Polar

 Templado

 Árido

 Tropical

 Mediterráneo



## Glosario

En este modo, el T-Touch Connect Solar se transforma en un altímetro barométrico y muestra la altitud con respecto al nivel medio del mar. La altitud se indica en las unidades que se hayan configurado en las opciones (m o ft).

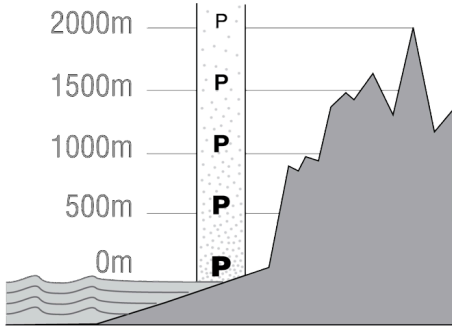

Nota: El altímetro utiliza la presión para calcular la altitud y, por este motivo, es sensible a las variaciones de presión atmosférica cuando cambia la meteorología. Es probable observar diferencias de altitud de 100 m en una noche. El valor mostrado puede variar sin que la altitud haya cambiado.

Cambio de tiempo = variación de presión => modificación de la altitud mostrada

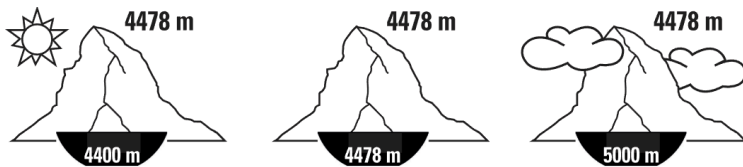





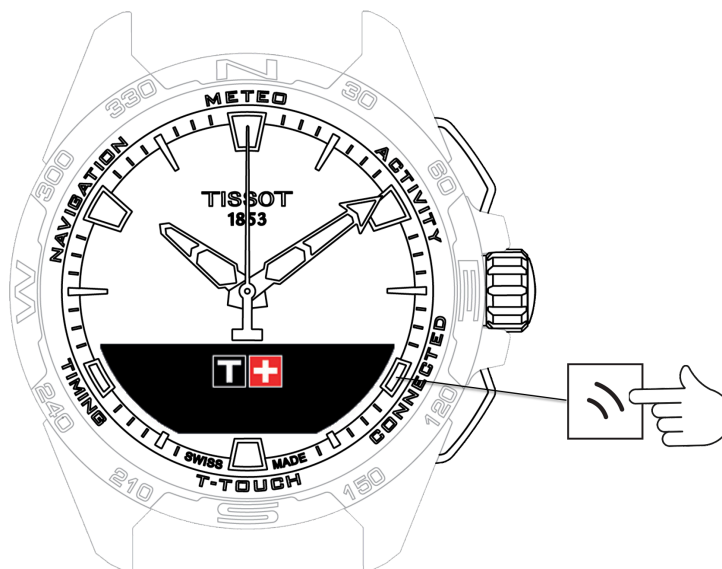

## Connected (conectado)



### Acceso a las funciones «CONNECTED» (conectado):

1. Desbloquee el reloj con una pulsación larga en «START»
2. Pulse la zona táctil «CONNECTED».

Pulse y gire la corona para acceder a las funciones siguientes:

-  Incoming call (llamada entrante)
-  NOTIFICACIÓN (mensajes, e-mails, recordatorios, redes sociales)
-  BUSCAR MI TELÉFONO
-  Buscar mi reloj
-  NBA

Nota: Siempre puede volver hacia atrás con el pulsador «BACK».



## Incoming call (llamada entrante)

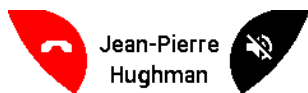

Al recibir una llamada, podrás:

- Silenciar el reloj pulsando el símbolo de "silencio" en la parte derecha de la pantalla MIP o pulsando la corona
- Rechazar la llamada pulsando el símbolo de "colgar" en la parte izquierda de la pantalla MIP o pulsando «BACK»



## NOTIFICACIÓN (mensajes, e-mails, recordatorios, redes sociales)

Cuando el reloj está emparejado y conectado a un smartphone, puede mostrar las notificaciones del teléfono (mensajes, e-mails, recordatorios, redes sociales, llamadas). Puede elegir las notificaciones que desea mostrar desde la configuración del Smartphone dependiendo del sistema operativo.

Al recibir una notificación, podrá:

- Abrir la notificación pulsando y girando la corona para desplazarse por la notificación. Al final, aparecerá el mensaje «¿BORRAR?». Puede pulsar la corona para eliminar la notificación del reloj.
- Ocultar la notificación presionando el pulsador «BACK». La notificación quedará memorizada en «NOTIFICACIÓN».
- No hacer nada: la notificación se mostrará durante 15 segundos en la pantalla MIP y se memorizará automáticamente en «NOTIFICACIÓN».

Consultar o borrar las notificaciones ocultas o sin eliminar:

- Si aparece el mensaje «NOTIFICACIÓN», confirme pulsando la corona y gire la corona para consultar las diferentes notificaciones.
- Abra una notificación pulsando la corona y girando la corona. Al final, aparecerá el mensaje «¿BORRAR?». Puede pulsar la corona para eliminar la notificación del reloj.



## BUSCAR MI TELÉFONO

Cuando el reloj está emparejado y conectado a un smartphone, puede hacer sonar el teléfono para encontrarlo si no está a la vista.

Aparece la pantalla «Buscar»; active la sonería pulsando la corona. Cuando encuentre el teléfono, detenga el sonido electrónico pulsando la corona de nuevo.

### ! INFO

Nota: Si el teléfono utiliza un sistema iOS, el volumen de la sonería depende de la configuración del teléfono. No es posible hacer sonar el teléfono si está en modo silencio.



## Buscar mi reloj

Cuando el reloj está emparejado y conectado a un smartphone, puede hacer sonar el reloj desde la aplicación T-Touch Connect Solar para encontrarlo.



## NBA

En modo NBA, el reloj muestra el resultado del último partido de su equipo favorito y la fecha de su siguiente partido.

- Pulse y gire la corona para mostrar el calendario de su equipo favorito.

### ! INFO

Nota: Conéctese a la aplicación para escoger su equipo favorito y para acceder a más información acerca de la temporada de la NBA.



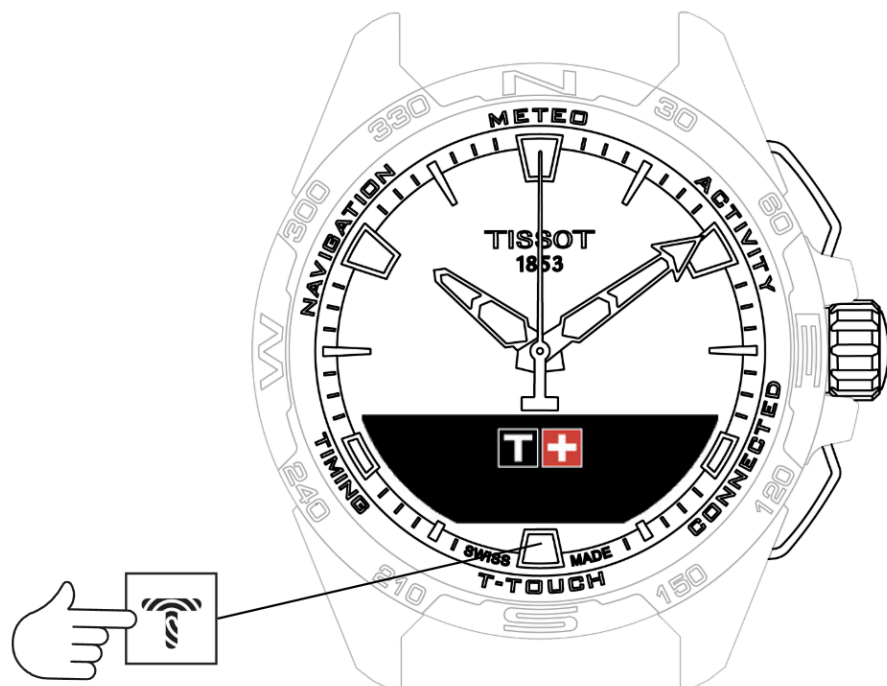

## T-TOUCH



### Acceso a las funciones «T-TOUCH»:

1. Desbloquee el reloj con una pulsación larga en «START»
2. Pulse la zona táctil «T-TOUCH».

Pulse y gire la corona para acceder a las funciones siguientes:

-  **AJUSTES RÁPIDOS** (ajustes rápidos del reloj)
-  **AJUSTES** (ajustes del reloj)

#### **INFO**





Nota: Siempre puede volver hacia atrás con el pulsador «BACK».



## AJUSTES RÁPIDOS (ajustes rápidos del reloj)

Utilice los ajustes rápidos para comprobar algunos de los ajustes rápidamente del reloj.

1. Pulse la corona para activar o desactivar los ajustes rápidos siguientes:

-  «Bluetooth» (ajuste rápido del Bluetooth®)
-  «Sonido» (ajuste rápido del sonido)
-  «Vibración» (ajuste rápido de la vibración)
-  «NIVEL DE BATERÍA»
-  «ENERGÍA SOLAR»



## «Bluetooth» (ajuste rápido del Bluetooth®)



Activación o desactivación del Bluetooth®.

### ! INFO

Nota: El T-Touch Connect Solar está desconectado del smartphone.



## «Sonido» (ajuste rápido del sonido)



Para activar o desactivar los avisos sonoros del reloj.

### ! INFO

Nota: el sonido de la alarma y del cronómetro siempre está activo.



## «Vibración» (ajuste rápido de la vibración)



Para activar o desactivar la vibración del reloj.

### ! INFO

Nota: la vibración de la alarma y del cronómetro siempre está activa.

-  : reloj emparejado

Cuando el reloj está emparejado con un smartphone, puede configurar la tecnología Bluetooth® del reloj con los ajustes rápidos adicionales.



## «NIVEL DE BATERÍA»

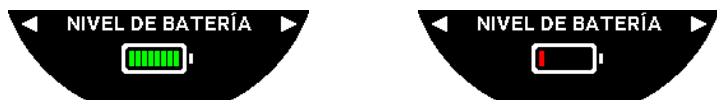

Indica el nivel actual de la batería.

### ! INFO

Nota: El nivel de la batería se representa mediante barras de color. Cuando el reloj está completamente cargado, el nivel de la batería se representa mediante 8 barras verdes. Cuando la batería está casi agotada, el nivel se representa mediante una barra roja.



## «ENERGÍA SOLAR»

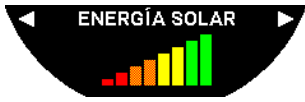







indica el nivel actual de energía solar que recibe el reloj.

### ⓘ INFO

Nota: El nivel de energía se representa mediante barras de color. La escala completa corresponde a la exposición al sol.



## AJUSTES (ajustes del reloj)

-  «Emparejar móvil» (vincular el reloj al teléfono)
-  «CONNECTION» (ajustes de la conexión)
-  «Sistema»
-  «Perfil usar.» (perfil de usuario)
-  Calibración
-  «Acerca de»
-  Etiquetado electrónico (e-labeling)

 **«Emparejar móvil» (vincular el reloj al teléfono)**

 : solo disponible si el reloj no está emparejado

Podrá emparejar su reloj con el teléfono en cualquier momento.

 **INFO**

Si confirma, borrará los datos guardados en el reloj.

Nota: Deberá instalar la última versión de la aplicación Tissot T-Connect.



## «CONNECTION» (ajustes de la conexión)

En este submenú, podrá ajustar las opciones de conexión del reloj al teléfono.

### «Alertas» (alertas de conexión)



Activación o desactivación de las alertas de conexión.

#### ! INFO

Nota: si este ajuste está activo, el reloj mostrará una notificación cada vez que se conecte o se desconecte del teléfono.

### «Notificación»



Activación o desactivación de la recepción de notificaciones del teléfono.

#### ! INFO

Nota: Si este ajuste está activo, el reloj no recibirá las notificaciones del teléfono.

### «Desemparejar del móvil» (desvincular el reloj del teléfono)

Esta opción sirve para desconectar el reloj del teléfono e interrumpe la sincronización de sus datos en la aplicación Tissot T-Connect.



## «Sistema»

En el submenú «Sistema», puede ajustar las opciones del sistema del reloj.

### «Idioma»

En el submenú «Idioma», puede ajustar el idioma de su reloj. Consulte el capítulo «Compatibilidad» para saber los idiomas compatibles con el reloj.

### «Hora (fecha y hora)»

En el submenú «Hora» (fecha y hora), podrá ajustar la configuración de la hora y de la fecha del reloj, como el formato de visualización de la fecha puesta en hora y de la hora, y el primer día de la semana.

### «Código»

En el submenú «Contraseña», podrá configurar la contraseña del reloj. Si activa la contraseña, el reloj se bloqueará automáticamente cuando no esté conectado al teléfono o presionando los pulsadores «START» y «BACK» a la vez.

### «Sonidos»

En el submenú «Sonidos», puede configurar la información sonora y la información mediante vibración del reloj para las notificaciones y la navegación por el reloj.

#### INFO

Nota: Los sonidos y las vibraciones de una alarma y un contador están siempre activos, independientemente de este parámetro.

### «Unidades»

En el submenú, «Unidades», podrá configurar las unidades del reloj.

### «Ahorro de energía»

El submenú «Ahorro energía» permite gestionar el consumo de su reloj.

## Activación o desactivación del modo «Auto sleep» (reposo automático)

### ⓘ INFO

Nota: Si se activa este modo, el reloj entra automáticamente en reposo cuando no se lleva durante, al menos, dos horas. Cuando el reloj está en reposo, se detienen las agujas y se apagan la pantalla, la retroiluminación y el Bluetooth® para ahorrar energía.

Puede entrar manualmente en este modo seleccionando «Enter in sleep mode?» (¿Entrar en modo reposo?).



## Activación o desactivación del modo «Eco mode» (ahorro de energía)

Este modo disminuye el rendimiento del reloj para aumentar su autonomía. Por ejemplo, la conexión con el teléfono será más lenta y se desactivarán la vibración y la retroiluminación.

A continuación encontrará la lista completa de las funciones disminuidas para aumentar la autonomía:

- Se desactiva el vibrador.
- Se desactiva el avisador, excepto para las alarmas y el temporizador.
- Se desactiva la retroiluminación automática, aunque la retroiluminación manual se encuentra siempre disponible.
- El altímetro actualiza la altitud cada 5 segundos.
- El cronómetro muestra «EN CURSO» en lugar del tiempo actual

## «Restablecer ajustes de fábrica»

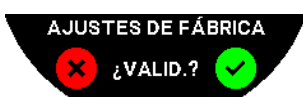

En este submenú podrá restablecer los valores de fábrica del reloj.

ⓘ **INFO**

Nota: Si restablece los valores de fábrica, se perderán todos los datos que no se hayan sincronizado con la aplicación Tissot T-Connect. Además, se eliminará la conexión con el teléfono y deberá eliminar los ajustes de conexión de su reloj en su teléfono si desea volver a conectarlo.



## «Perfil usuar.» (perfil de usuario)

En el submenú «Perfil de usuario», podrá modificar la información de su perfil de usuario y la recepción de alertas.

### «Alertas de inactividad»



Activación o desactivación de las alertas cuando su actividad no es suficiente.

#### ! INFO

Nota: Si su actividad es insuficiente después de un tiempo, el reloj le invita a moverse con un aviso.

### «Alerta de metas»



Activación o desactivación de la recepción de alertas cuando alcanza su objetivo de pasos diarios.



## Calibración

En el submenú «Calibración», podrá calibrar y configurar todos los sensores y motores del reloj.

### «Brújula»

Para optimizar la brújula, es posible ajustar el valor correcto (según el lugar y la fecha) de la declinación magnética de manera automática o manual. En el capítulo «NAVEGACIÓN/brújula» explicamos también cómo calibrar la brújula.

### «Barómetro»

Para optimizar el barómetro, es posible ajustar el hemisferio y la zona climática desde su ubicación geográfica.

### «Altímetro»

Para optimizar el altímetro, es posible ajustar el hemisferio y la zona climática desde su ubicación geográfica.

### «Motores»

Si las agujas del reloj no indican la hora correcta, puede calibrar automáticamente los motores desde este submenú. La sincronización se efectúa de manera automática cada noche.



## «Acerca de»

En el submenú, «Acerca de», podrá obtener la información sobre el reloj.



## Etiquetado electrónico (e-labeling)

En el submenú, «Acerca de», encontrará toda la información relacionada con el etiquetado electrónico (e-labeling)



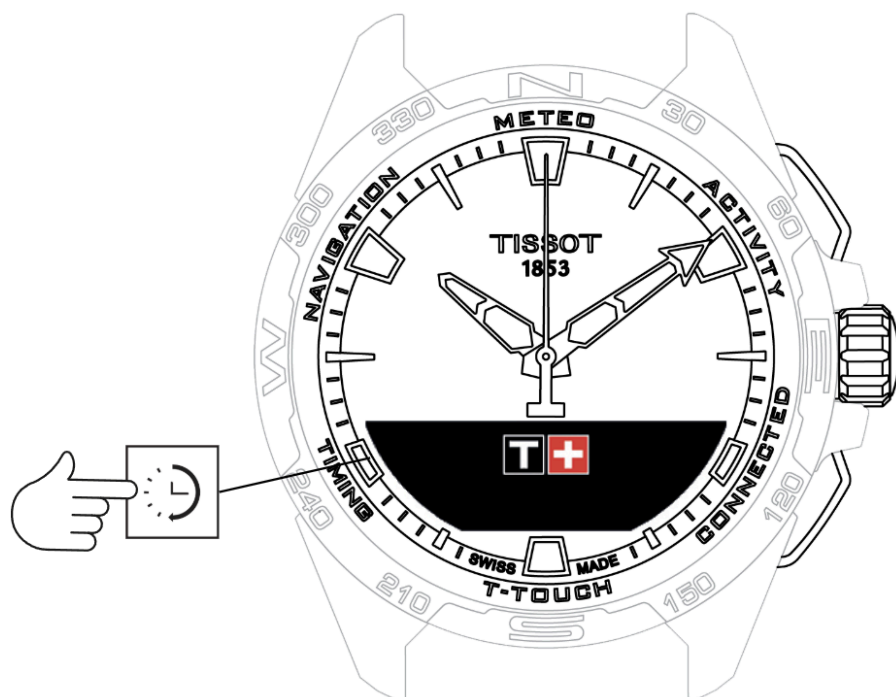

## Timing (cronometraje y alarma)



### Acceso a las funciones «TIMING» (cronometraje y alarma):

1. Desbloquee el reloj con una pulsación larga en «START»
2. Pulse la zona táctil «TIMING».

Pulse y gire la corona para acceder a las funciones siguientes:

-  **CRONÓMETRO (cronometraje)**
-  **TEMPORIZADOR**
-  **ALARMA**

Nota: Siempre puede volver hacia atrás con el pulsador «BACK».



## CRONÓMETRO (cronometraje)



El modo «CRONÓMETRO» propone diferentes tipos de cronometraje, además del cronometraje clásico, como el tiempo por vuelta o los tiempos intermedios.

Activación de las funciones de cronometraje:

1. Pulse brevemente el pulsador «START» para iniciar el temporizador
2. Pulse brevemente el pulsador «BACK» para introducir un tiempo intermedio (p. ej., un tiempo por vuelta o la llegada del primer corredor)
3. Pulse brevemente el pulsador «START» para detener el temporizador (p. ej., final de la primera vuelta o llegada del último corredor)
4. Pulse brevemente el pulsador «START» para reiniciar el temporizador

Para elegir entre el tiempo por vuelta o los tiempos intermedios::

- Seleccione «Ajustar Modo» pulsando y girando la corona. Ahora podrá acceder a «Selecc. modo» y elegir el tipo de cronometraje, y a «LOGBOOK» para abrir los últimos tiempos registrados.

-  **CRONO VUEL.** (tiempo por vuelta)
-  **CRONO PARCI** (tiempos intermedios)
-  **LOGBOOK** (historial)



## **CRONO VUEL. (tiempo por vuelta)**

Esta función se utiliza para medir el tiempo de una vuelta por corredor/vehículo, etc. El límite máximo de medición es: 99d 23h 59 min 59 s.



## CRONO PARCI (tiempos intermedios)

Esta función se utiliza para medir la duración total de la carrera de hasta 99 corredores/vehículos en un mismo evento. Por ejemplo: mide el tiempo de llegada de varios corredores en una carrera de 100 metros.







## LOGBOOK (historial)

Independientemente del tipo de emparejamiento, la función «LOGBOOK» (historial) permite acceder a la última medición y a algunas estadísticas específicas del tipo de cronometraje. Para abrirla, pulse y gire la corona.

### ! INFO

Nota: los datos guardados se eliminan cuando se reinicia el cronómetro.

- Lectura de los datos registrados en los tiempos por vuelta:
  -  : en el modo no emparejado, se guardan todas las mediciones de los tiempos por vuelta y pueden consultarse en el reloj desde la función «LOGBOOK» (historial) con las estadísticas de la duración total de la carrera, la vuelta más rápida, la más lenta y el tiempo medio por vuelta.
  -  : en el modo emparejado, también podrá consultar las últimas mediciones registradas en la aplicación T-Touch Connect Solar. En el historial también podrá acceder a las últimas mediciones.
  
- Lectura de los datos registrados en los tiempos intermedios:
  -  : en el modo no emparejado, se guardan todas las mediciones de los tiempos intermedios del cronógrafo y pueden consultarse en el reloj desde la función «LOGBOOK» (historial).
  -  : si el reloj está emparejado y se ha reiniciado el temporizador, puede consultar las últimas mediciones registradas en la aplicación T-Touch Connect Solar. En el historial también podrá acceder a las últimas mediciones.



## TEMPORIZADOR



La función «TEMPORIZADOR» permite iniciar una cuenta atrás de hasta 23 h 59 min 59 s.

1. Para configurar la duración del temporizador, pulse y gire la corona
2. Pulse brevemente el pulsador «START» para confirmar
  - Cuando termine el temporizador, sonará un aviso
3. Para detener la señal acústica, pulse el símbolo «X» de la izquierda de la pantalla MIP o pulse «BACK».
4. Para reactivar el minutero, pulse el símbolo de recarga de la derecha de la pantalla MIP o pulse
  -  : en el modo emparejado, puede configurarse e iniciarse la cuenta atrás desde la aplicación T-Touch Connect Solar.



## ALARMA

El reloj T-Touch Connect Solar está equipado con una función Alarma. Una alarma puede contar con varias repeticiones. Se pueden programar hasta 30 alarmas diferentes.

-  [Configurar una alarma](#)
-  [Modificar, activar o eliminar una alarma](#)



## Configurar una alarma

-  : En el modo no emparejado, el ajuste solo se realiza en el reloj:

- Pulse en la corona
  - «AÑADIR ALARMA» (añadir una alarma)
- Pulse en la corona
- Utilice la corona para definir la hora de la alarma y confirme
- Utilice la corona para definir la repetición:

UNA VEZ:	la alarma sonará solo una vez
ENTRE SEMANA:	la alarma sonará cada día (de lunes a viernes)
TODOS LOS DIAS:	la alarma sonará cada día (de lunes a domingo)
PERSONALIZADO:	la alarma sonará los días de la semana que seleccione el usuario. Pulse y gire para seleccionar uno o varios días

-  : en el modo emparejado, pueden configurarse las alarmas directamente desde la aplicación T-Touch Connect Solar.



Cuando suene la alarma, podrá apagarla o posponerla cinco minutos más tarde. Nota: la alarma solo se puede posponer tres veces.



- Apagar la alarma: pulse «X» o «BACK»
- Posponer la alarma: pulse «ZZ» o «START»



## Modificar, activar o eliminar una alarma

-  : En el modo no emparejado, el ajuste solo se realiza en el reloj:
  1. Pulse en la corona
  2. Utilice la corona para seleccionar la alarma que desea modificar
  3. Utilice la corona para elegir una de estas tres posibilidades:
    - «¿Activar?»/«¿Desactivar?»: activar o desactivar la alarma
    - «¿Modificar?»: modificar la alarma
    - «¿Borrar?»: eliminar una o todas las alarmas
-  : si el reloj está emparejado, podrá configurar las alarmas directamente desde la aplicación T-Touch Connect Solar.



## NAVIGATION (navegación)

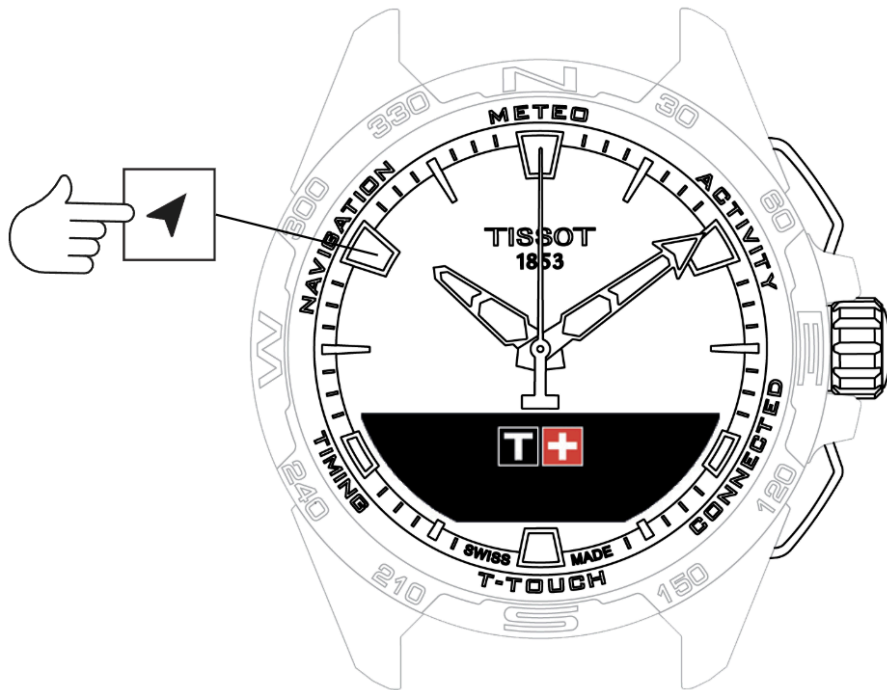

### Acceso a las funciones «NAVEGACIÓN»:

1. Desbloquee el reloj con una pulsación larga en «START»
2. Pulse la zona táctil «NAVEGACIÓN»
  - Pulse la corona para acceder a la función de brújula con el modo de visualización escogido.

De forma predeterminada, la brújula indicará el norte magnético. Existen otras opciones de visualización como la indicación del polo norte geográfico o el acimut.

- Pulse la corona otra vez mientras gira para acceder a las funciones siguientes:

-  Ajuste del modo
-  Acimut

-  Calibrar
  
-  Glosario

**ⓘ INFO**

Nota: Siempre puede volver hacia atrás con el pulsador «BACK».



## Ajuste del modo

Es posible elegir entre tres indicaciones: «Norte magnético», «Norte geográfico» y «Acimut».

- Pulse y gire la corona para mostrar el valor deseado.

### ! INFO

Nota: En el modo «Acimut», el T-Touch Connect Solar indica el acimut (el rumbo) que debe seguir.



## Acimut

### «Definir acimut»

El acimut es el ángulo horizontal entre la dirección de un objeto (rumbo) y el norte geográfico. El acimut se mide desde el punto cardinal norte de 0° a 359° y puede ajustarse pulsando y girando la corona. Si utiliza la brújula en modo acimut, unas flechas rojas en la pantalla MIP le indicarán en qué sentido debe girar el reloj para que el segundero apunte hacia el acimut (rumbo) programado.

En el modo acimut, el T-Touch Connect Solar emite un aviso sonoro y visual («Go») cuando el eje 6 h-12 h del reloj está alineado con el acimut programado. La dirección de la aguja de los minutos representa la dirección acimutal con respecto al Norte geográfico, mientras que la dirección de la aguja de las horas representa el Norte geográfico.

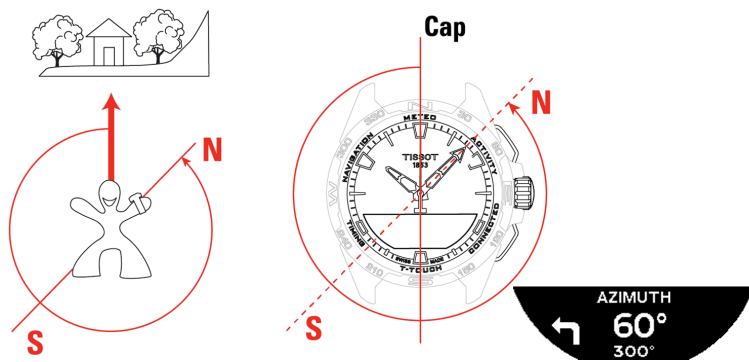



## Calibrar

La precisión de la brújula puede verse afectada por varios factores y podría necesitar recalibrarla.

1. Para llevar a cabo una calibración precisa, sitúese en el exterior y lejos de objetos metálicos o magnéticos.
2. Dispondrá de 60 segundos para efectuar movimientos rápidos en forma de ocho con la muñeca hasta que escuche un pitido o aparezca «Calibrada» en la pantalla MIP, que indicará que la calibración ha finalizado.
3. Si no se completa la calibración, aparecerá «Error de calibración» en la pantalla MIP y deberá volver a empezar el procedimiento.

### ⓘ INFO

Nota: Para calibrar el reloj, no debe sujetarlo en plano durante los movimientos en ocho y no debe efectuar un movimiento en ocho perfecto; lo importante es desplazar el reloj.



## Glosario

En este modo, el reloj indica el polo norte magnético. Existen otras opciones de visualización como la indicación del polo norte geográfico o el acimut.

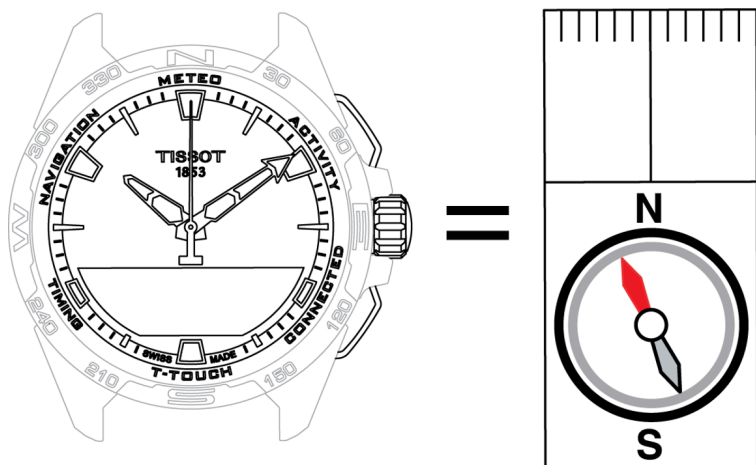

En el mapa del globo terráqueo, las líneas verticales (meridianos) convergen en el polo norte geográfico ( $N_g$ ) e indican su dirección. La aguja, casi siempre roja, de una brújula convencional indica la dirección del polo norte magnético ( $N_m$ ). El ángulo ( $\alpha$ ) entre las direcciones  $N_g$  y  $N_m$  se denomina declinación magnética. El valor de la declinación magnética depende del lugar en el que nos encontremos.

Además, el polo norte magnético se desplaza constantemente. El valor de la declinación magnética depende también de la fecha. Cuando se ajusta el valor correcto (según el lugar y la fecha) de la declinación magnética, ya sea automática o manualmente (consulte el procedimiento en la sección «T-Touch»), la aguja de los minutos del T-Touch Connect Solar indica la dirección del norte geográfico ( $N_g$ ). Al configurar la declinación magnética a 0, el reloj indica el norte magnético ( $N_m$ ).

Los valores y las fechas de declinación magnética se indican en los mapas topográficos o pueden buscarse con programas específicos disponibles en Internet.

Para todo el mundo: [www.ngdc.noaa.gov/geomag/calculators/magcalc.shtml](http://www.ngdc.noaa.gov/geomag/calculators/magcalc.shtml)

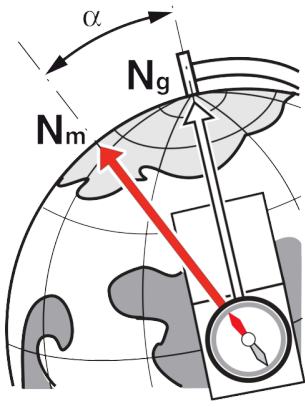

Precisión:  $\pm 8^\circ$

Resolución:  $1^\circ$

**Nota 1:**





Cuanto más horizontal sujete el reloj, mejor señalará el norte.

**Nota 2:**

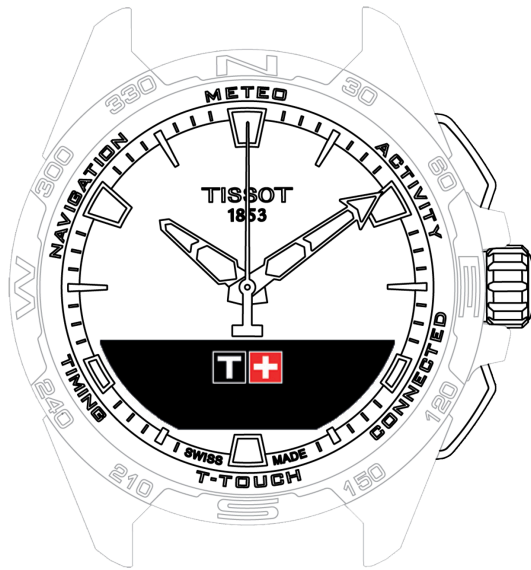
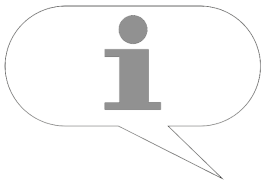
Esta función, como cualquier otra brújula, debe utilizarse preferiblemente en el exterior y alejada de objetos metálicos o magnéticos. En caso de duda, puede volver a calibrar la brújula.

## ASPECTOS GENERALES



-  Operaciones básicas
-  Restablecimiento de la contraseña con un smartphone
-  Restablecimiento de la contraseña desde el reloj
-  Compatibilidad
-  Versiones y novedades



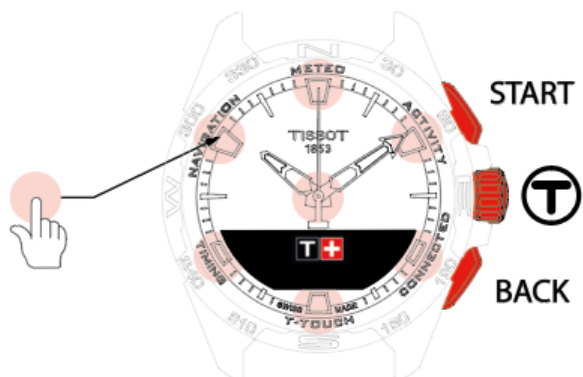

## Operaciones básicas



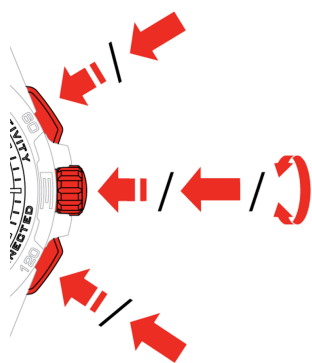

 : Zonas táctiles

 : Pantalla MIP



 : Pulsación larga (más de ½ segundo)

 : Rotación (se aplica solo a la corona)

 : Pulsación corta (menos de ½ segundo)

### Pulsador START:

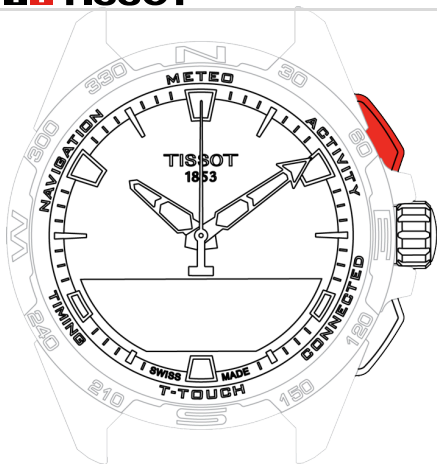

Pulsación corta: iniciar o detener el temporizador / cuenta regresiva

 /  : Pulsación larga: bloquear/desbloquear el reloj

**Pulsador BACK:**

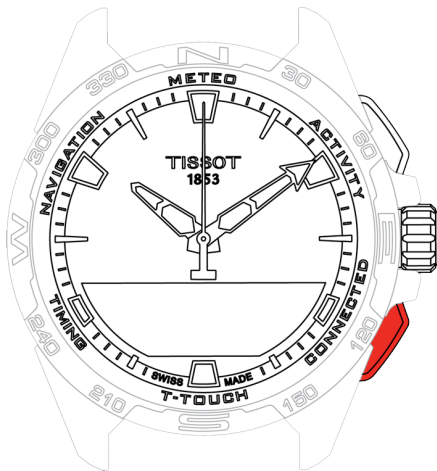

- Pulsación larga: volver al menú principal
- Pulsación corta: restablecer el temporizador / cuenta regresiva
- Pulsación corta: cancelar un ajuste / rechazar una llamada entrante / detener una alarma / volver a la pantalla anterior o salir de un modo

**Corona:**

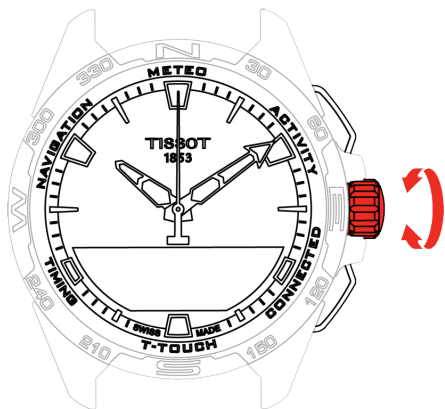









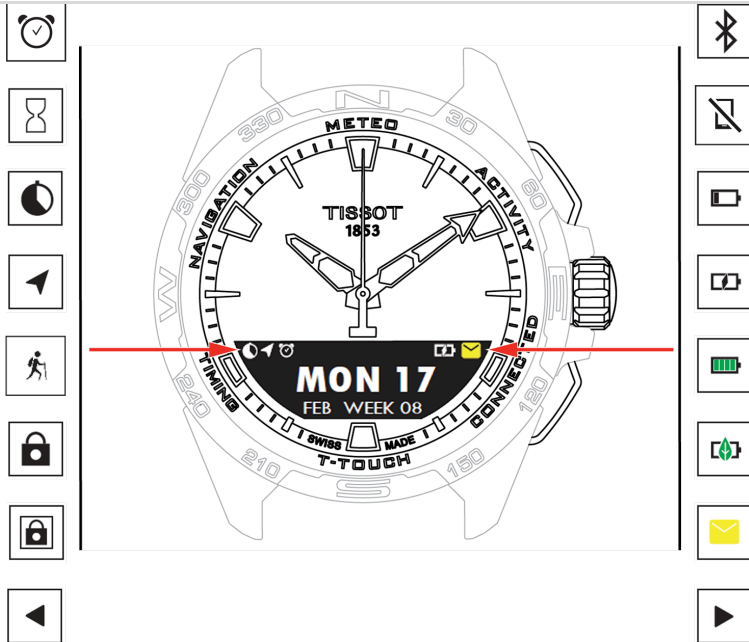

- Rotación: navegar / desplazarse por funciones y menús / cambiar un valor
- Pulsación larga: activar la retroiluminación de la pantalla
- Pulsación corta: confirmar / entrar en un submenú / posponer una alarma / detener el sonido de la alarma durante una llamada entrante





**! INFO**

Nota: Todas las acciones táctiles pueden sustituirse por los pulsadores y la corona.

Una ligera presión sobre los pulsadores y un roce en el cristal bastan para activar las funciones del T-Touch Connect Solar. Demasiada fuerza podría dañar el reloj.



-  Una o más alarmas activas
-  Cuenta regresiva en curso
-  Temporizador en marcha
-  Navegación en curso
-  Actividad en curso
-  Reloj bloqueado
-  Reloj bloqueado en modo seguro (contraseña)
-  Pantalla disponible a la izquierda
-  Bluetooth® activado
-  Reloj desconectado
-  Batería baja

-  Batería cargando
-  Batería cargada
-  Reloj en modo Eco
-  Notificaciones no leídas
-  Pantalla disponible a la derecha

## Restablecimiento de la contraseña con un smartphone

Si ha olvidado la contraseña y el reloj está bloqueado, puede restablecer la contraseña con la aplicación T-Touch Connect Solar siguiendo el procedimiento indicado a continuación:

- El reloj está emparejado y conectado a un smartphone.

1. Abra la pestaña «PARÁMETROS» con la aplicación.
2. Pulse el menú «Mi reloj».
3. A continuación, en «CONFIGURACIÓN», pulse «Contraseña del reloj».
4. Pulse el botón «RESTABLECER CONTRASEÑA».

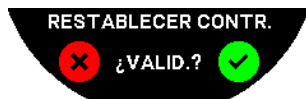

5. En la pantalla MIP T-Touch Connect Solar, confirme la acción de reinicio.



6. Utilice las zonas táctiles para crear la contraseña nueva.

- Cada una corresponde a un carácter: 0, 2, 4, C, 6, 8 y X.
- NB: Entre 6 y 14 dígitos.

7. Una vez introducida la contraseña, confirme con la corona.

- Puede volver a la pantalla anterior en cualquier momento presionando el pulsador BACK.



8. Repita y confirme la nueva contraseña pulsando la corona.

## Restablecimiento de la contraseña desde el reloj

Si ha olvidado la contraseña y el reloj está bloqueado, puede restablecerla con la aplicación T-Touch Connect Solar siguiendo el procedimiento indicado a continuación:

- El reloj está bloqueado con una contraseña.

1. Pulse y mantenga pulsado el pulsador START.



- En la pantalla MIP del T-Touch Connect Solar se visualiza la pantalla anterior.

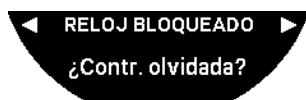

2. Gire la corona para desplazarse por el menú «Código olvidado».

3. Confirme con la corona para llevar a cabo el procedimiento de reinicio.

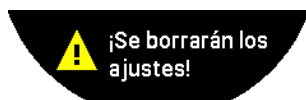

4. Pulse la corona.

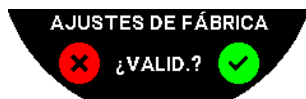

5. Confirme para restablecer el reloj a los ajustes de fábrica.

- Se reiniciará el reloj y este volverá a iniciarse. Dejará de reconocerse en la aplicación del smartphone.

6. Abra la pestaña «PARÁMETROS» con la aplicación.

7. Pulse el menú «Mi reloj».

8. A continuación, en «CONFIGURACIÓN», pulse el botón «QUITAR RELOJ» para eliminar los ajustes del reloj del smartphone.

- En el caso de iOS, elimine el reloj de la lista de periféricos Bluetooth® del teléfono.

9. Confirme en las ventanas emergentes para terminar de borrar los ajustes de la aplicación.

Tras la eliminación de los ajustes del reloj de la aplicación T-Touch Connect Solar del smartphone, debe repetirse el procedimiento de emparejamiento entre el reloj y la aplicación para que puedan volver a comunicarse entre sí; véase [Uso del T-Touch Connect Solar emparejado con un smartphone](#). [Emparejar el T-Touch Connect Solar con un smartphone](#).



## Compatibilidad

El T-Touch Connect Solar incorpora una función Bluetooth® y requiere que se utilice un smartphone que cumpla los siguientes requisitos:

Requisitos Android	Sistema operativo 9.0 o superior. Esta versión del sistema se encuentra disponible desde el 7 de marzo de 2018. La mayoría de los dispositivos fabricados después de esta fecha cumplen este requisito.
Requisitos Apple iOS	iOS 16 o superior. Compatibilidad con iPhone, disponible desde septiembre de 2022.
Requisitos de Huawei	HarmonyOS 2.0 o superior. Disponible para algunos smartphones Huawei a partir de junio de 2021.

Tissot garantiza la compatibilidad de sus productos con los dispositivos móviles Android más famosos y comunes en el mundo. sin embargo, algunos dispositivos no son compatibles con el T-Touch Connect Solar:

- Xiaomi Mi 8 Lite versión internacional;
- Blackberry Key2 LE;
- Samsung A21S;
- Sony XZ3;
- Caterpillar S60.

La aplicación T-Touch Connect Solar solo funciona en estos países e idiomas:

Países compatibles	Mapa de caracteres compatibles (notificaciones)	Idiomas de la aplicación	Idiomas del reloj
Albania	Afrikáans	Alemán	Alemán
Alemania	Albanés	Inglés	Inglés

<b>Países compatibles</b>	<b>Mapa de caracteres compatibles (notificaciones)</b>	<b>Idiomas de la aplicación</b>	<b>Idiomas del reloj</b>
Andorra	Alemán	Chino (simplificado)	Chino (simplificado)
Australia	Inglés	Chino (tradicional)	Coreano
Austria	Euskera	Coreano	Español
Bielorrusia	Bretón	Danés	Francés
Bosnia y Herzegovina	Catalán*	Español	Italiano
Bélgica	Chino (simplificado)	Finés	Japonés
Bulgaria	Coreano	Francés	Ruso
Canadá	Corso	Italiano	
Chile	Danés*	Japonés	
China	Escocés	Neerlandés	
Chipre	Español	Noruego	
Colombia	Estonio*	Polaco	
Corea	Feroés	Portugués	
Croacia	Finés*	Rumano	
Dinamarca	Francés	Sueco	
Emiratos Árabes Unidos	Escocés Gaélico		
España	Gallego		

Países compatibles	Mapa de caracteres compatibles (notificaciones)	Idiomas de la aplicación	Idiomas del reloj
Estonia	Galés*		
EE. UU.	Húngaro*		
Finés	Indonesio		
Francia	Irlandés		
Gibraltar	Gaélico irlandés* (ortografía tradicional)		
Grecia	Islandés		
Groenlandia	Italiano		
Hong Kong	Japonés		
Hungría	Kurdo		
Islas Feroe	Leonés		
Irlanda	Lituano		
Islandia	Luxemburgués		
Israel	Malayo		
Italia	Manés		
Japón	Neerlandés*		
Jordania	Noruego		
Kosovo	Occitano		
Letonia	Polaco		

<b>Países compatibles</b>	<b>Mapa de caracteres compatibles (notificaciones)</b>	<b>Idiomas de la aplicación</b>	<b>Idiomas del reloj</b>
Liechtenstein	Portugués		
Lituania	Retorrománico		
Luxemburgo	Sami meridional		
Macao	Eslovaco		
Macedonia del Norte	Sueco		
Malta	Suajili		
México	Tagalo		
Moldavia	Checo		
Mónaco	Valón		
Montenegro			
Noruega			
Nueva Zelanda			
Países Bajos			
Polonia			
Portugal			
República Checa			
Rumanía			

Países compatibles	Mapa de caracteres compatibles (notificaciones)	Idiomas de la aplicación	Idiomas del reloj
Reino Unido			
San Marino			
Serbia			
Singapur			
Eslovaquia			
Eslovenia			
Suecia			
Suiza			
Taiwán			
Turquía			
Ucrania			
Ciudad del Vaticano			

**! INFO**

Pueden faltar algunos caracteres.



## Versiones y novedades

Versión	Disponibilidad	Modificaciones
7.3	Noviembre de 2023	MEJORAS Y SOLUCIÓN DE ERRORES
6.2	Febrero de 2023	<p><b>VOLVER</b> El reloj guía al usuario de vuelta al punto de partida siguiendo los waypoints a lo largo de la pista grabada (en orden inverso). El usuario puede elegir entre dos modos de la función «Volver»: Lineal o Waypoints.</p> <p><b>MULTIRREGIÓN</b> El reloj está disponible en coreano.</p> <p><b>MEJORAS</b> Eliminación de la pregunta de la contraseña del reloj. Si la calidad de los datos GNSS es insuficiente o no está disponible, el reloj informa al usuario de que ya no está guardando waypoints. Si falta algún punto de datos GNSS por cualquier motivo, la distancia durante el intervalo de tiempo correspondiente se calcula en base al contador de pasos. Las agujas pueden desplazarse fuera de la pantalla presionando brevemente el pulsador T0 cuando el reloj está bloqueado.</p> <p><b>MEJORAS Y SOLUCIÓN DE ERRORES</b></p>
6.1	Noviembre de 2022	MEJORAS Y SOLUCIÓN DE ERRORES
6.0	Julio de 2022	<p><b>ACTIVIDAD - UBICACIÓN GPS</b> Ahora puede registrar las actividades al aire libre con seguimiento por GPS. Ejecute la nueva función desde su reloj y busque en la aplicación la ruta realizada.</p> <p><b>ACTIVIDAD - VOLVER</b> Durante una actividad, el reloj guía al usuario de vuelta al punto de partida con el GPS y la brújula.</p> <p><b>ALTÍMETRO</b> El reloj calibra automáticamente la altitud dos veces al día.</p> <p><b>CONTRASEÑA</b> Incorporación al procedimiento de restablecimiento de la contraseña del reloj desde la aplicación o desde el reloj.</p> <p><b>MEJORAS Y SOLUCIÓN DE ERRORES</b></p>

Versión	Disponibilidad	Modificaciones
5.2	Febrero de 2022	MEJORAS Y SOLUCIÓN DE ERRORES
5.0	Noviembre de 2021	<p>OUTDOOR TRACKER Incorporación del medidor de diferencias de altura: muestra la ganancia y pérdida de altitud acumulada y las velocidades medias de ascenso y descenso verticales. NBA Los resultados del partido de su equipo favorito se comparten en tiempo real en el reloj. MULTIRREGIÓN Nueva traducción al japonés del reloj.</p>
4.1	Agosto de 2021	<p>OUTDOOR TRACKER El usuario puede guardar los datos de seguimiento cuando realiza una actividad exterior con el reloj: la duración de la actividad, el número de pasos, el número de calorías y la altitud actual.</p> <p>NOTIFICACIONES DE APLICACIONES DE CICLISMO Las notificaciones de las aplicaciones de ciclismo de terceros se muestran con un icono específico.</p>
4.0	Jun. 2021	<p>MEJORAS DE LA INTERFAZ DE USUARIO Basadas en los comentarios de nuestros clientes: — Panel de control rediseñado con nuevos widgets y fusionado con la página «Mi reloj» — Tras una actualización, se muestran las ventajas de la nueva versión del reloj o de la aplicación — Modificación simplificada de la alarma y los husos horarios — En la aplicación se muestran el nivel de la batería del reloj y la hora personalizada del reloj</p> <p>WIDGET NBA — Los partidos de su equipo favorito, con la opción de añadirlos al calendario de su smartphone — Todas las clasificaciones de la temporada actual (por conferencia, por división) y los playoffs — Estadísticas y puntuaciones del equipo — En cualquier momento puede optar por seguir a otro equipo — En su reloj se mostrará también tanto el próximo partido como el último</p> <p>MULTIRREGIÓN Traducción de la nueva aplicación (danés, neerlandés, finés, noruego, polaco, portugués y sueco)</p> <p>MEJORAS Y SOLUCIÓN DE ERRORES Mejoras y</p>

Versión	Disponibilidad	Modificaciones
		solución de errores para disfrutar de una experiencia de usuario mejorada
3.1	Mar. 2021	<p>VARIOS IDIOMAS: el reloj está disponible en inglés, francés, alemán, italiano, español y chino. VARIAS REGIONES: los datos de los usuarios se almacenan en China en el caso de los residentes en este país.</p> <p>NOTIFICACIONES: girando la corona, el usuario puede desplazarse por las líneas de notificaciones. RELOJ: se aumenta el alcance de la conexión entre el reloj y el teléfono. BARÓMETRO: además de con las agujas, se muestra la tendencia meteorológica mediante un icono apropiado.</p>
2.0	Dic. 2020	<p>TEMPORIZADOR: gestión de una lista de cuentas atrás en la aplicación y activación directa desde dicha aplicación. FIND MY PHONE (Buscar mi teléfono): nueva función para encontrar el teléfono desde el reloj. FIND MY WATCH (Buscar mi reloj): nueva función para encontrar el reloj desde el teléfono. ENERGÍA: indicación detallada de los niveles de batería y de carga solar en los «AJUSTES RÁPIDOS» del reloj. NOTIFICACIONES: nueva función que permite borrar todas las notificaciones. EMPAREJAMIENTO: simplificación del procedimiento de emparejamiento. La aplicación móvil detecta el reloj más cercano para crear el enlace. SONIDO Y VIBRACIÓN: adición de un ajuste de sonido y vibración distinto para las notificaciones. CONEXIÓN: mejora de la reconexión después de estar lejos del teléfono durante varias horas.</p>
1.1	Sept. 2020	Versión básica del producto

## Documentos

### Documentos relativos

- [Garantía](#)
- [Declaración de conformidad \(cargador inalámbrico\)](#)
- [Declaración de conformidad](#)