



T-Touch Connect Solar









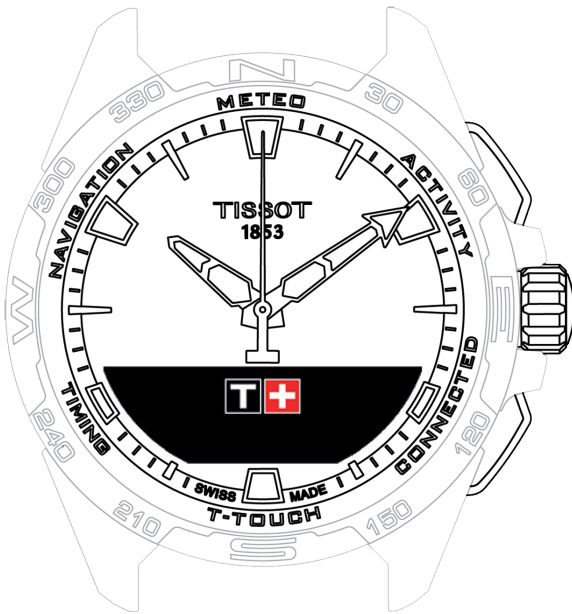

[Home](#)

Home

Wir gratulieren Ihnen zur Wahl einer Uhr der Marke TISSOT™, einem Schweizer Unternehmen, das 1853 in Le Locle gegründet wurde. Die Uhr wurde sorgfältig und mit hochwertigen Materialien und Komponenten konzipiert. Sie ist gegen Stöße, Temperaturschwankungen, Wasser und Staub geschützt.



-  ANMELDEN
-  Clock (Uhr)
-  Meteo (Wettervorhersage)
-  ACTIVITY (Aktivität)
-  CONNECTED (Verbunden)
-  T-TOUCH
-  TIMING (Zeitnahme und Alarm)
-  NAVIGATION



ANMELDEN

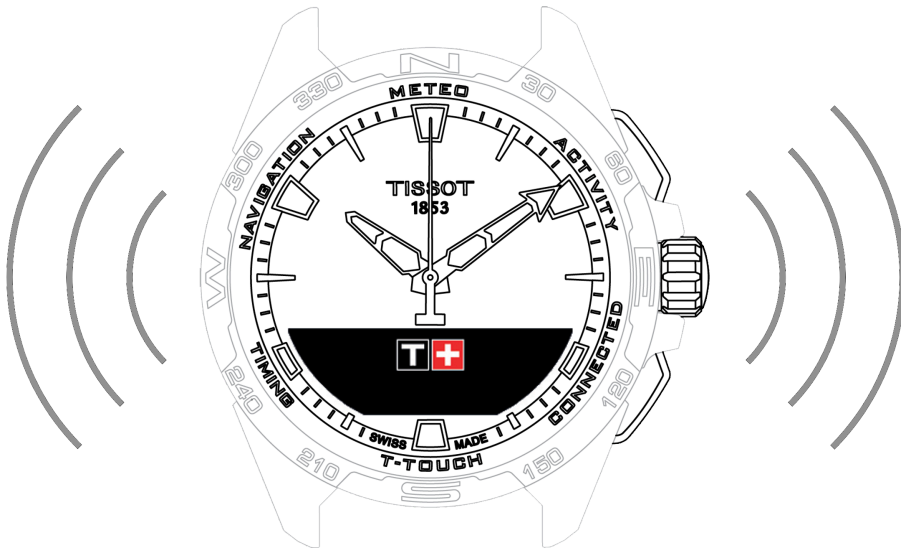

Wird geladen



Die Uhr einschalten



Verwendung der T-Touch Connect Solar mit Kopplung an ein Smartphone



Verwendung der T-Touch Connect Solar ohne Kopplung an ein Smartphone



Wiederverbinden der Uhr mit dem Telefon



Wird geladen

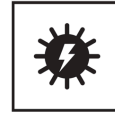

Weiterführende Informationen

- Kabelloses Ladegerät
- Solarenergie



Kabelloses Ladegerät

Verwenden Sie keinen USB-Adapter (nicht mitgeliefert), der eine Ausgangsleistung von mehr als 15 Watt aufweist.

Verwenden Sie keine Kabel und keine Anschlussstecker, die in irgendeiner Weise verdreht, verbogen oder anderweitig beschädigt sind.

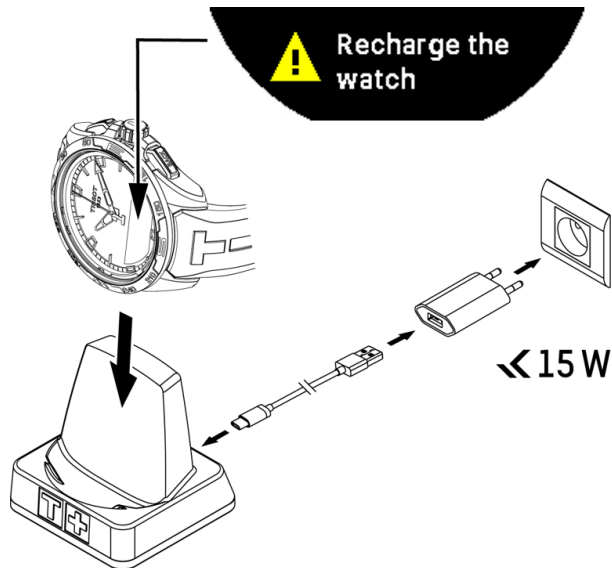

Bei der ersten Verwendung wird empfohlen, die T-Touch Connect Solar mit dem mitgelieferten Ladegerät T229 aufzuladen. Achten Sie darauf, die T-Touch Connect Solar richtig auf ihrem Ladegerät zu positionieren und sicherzustellen, dass die Anzeige „Wird geladen“ auf dem MIP-Display zu sehen ist.

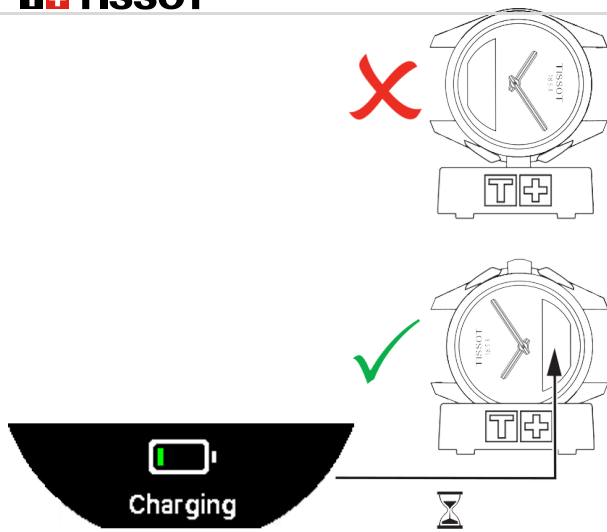

Wenn die T-Touch Connect Solar mit dem kabellosen Ladegerät T229 geladen wird, ist sie in weniger als 4 Stunden vollständig aufgeladen.

Diese kabellose Versorgung entspricht Kreislauf PS1 gemäß der Norm EN 62368-1.

Erstmaliges Laden

- Sobald der Akku der T-Touch Connect Solar geladen ist, drücken Sie kurz auf die Krone und wählen Sie die Sprachanzeige der Uhr.

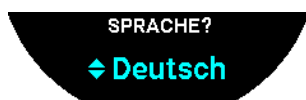

- Drücken Sie erneut kurz auf die Krone, um Ihre Auswahl zu speichern. Danach können Sie entscheiden, ob Sie die Uhr zur Nutzung mit einem Smartphone koppeln möchten oder nicht.



Solarenergie

Wie ihr Name schon sagt, verwendet die T-Touch Connect Solar Licht, genauer gesagt, das Sonnenlicht, um ihre Batterie automatisch und natürlich wieder aufzuladen. Das bringt den Vorteil einer längeren Autonomie der Uhr.

! INFO

Hinweis: Vermeiden Sie eine zu große Nähe (≤ 20 cm) der Uhr zu einer Lichtquelle. Es darf in keinem Fall versucht werden, das Aufladen des Akkus auf diese Weise zu beschleunigen.



Die Uhr einschalten

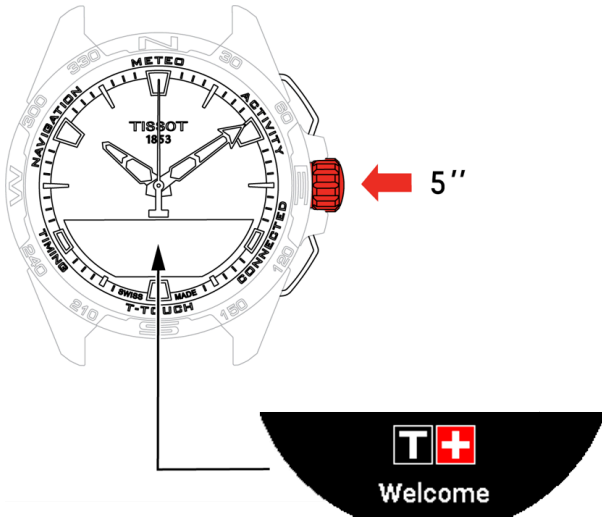

- Die Krone für 5 Sekunden gedrückt halten, bis das MIP-Display leuchtet.



Verwendung der T-Touch Connect Solar mit Kopplung an ein Smartphone

Nur im gekoppelten Modus können alle Funktionen der T-Touch Connect Solar verwendet werden.

Laden Sie die T-Touch Connect Solar-App auf Ihr Smartphone und befolgen Sie die Anleitung zum Verbindungsaufbau.



Auf dem MIP-Display der T-Touch Connect Solar erscheint:

„TELEFON KOPPELN?“

- Wählen Sie mit Hilfe der Krone „Ja“ aus.



„Tissot-App installieren“

- Die T-Touch Connect Solar-App auf dem Smartphone öffnen.



„Mit T-Touch XXX koppeln“

- Die App koppelt sich automatisch mit der Uhr, die dem Telefon am nächsten ist, und zeigt den KOPPLUNGSCODE an. Wenn die Uhr den Code nicht anzeigt oder wenn der Code auf der Uhr vom Code in der App abweicht, klicken Sie auf „ABBR.“ und starten Sie neu.

! INFO

Hinweis: Hinweis: Dieser Schritt dient nicht (wie der folgende) zur Verifizierung, sondern zur Auswahl der richtigen Uhr, falls sich mehrere in der Nähe befinden.

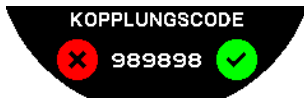

„KOPPLUNGSCODE“

- Bestätigen Sie den Kopplungscode auf dem MIP-Display der T-Touch Connect Solar und in der T-Touch Connect Solar-App.
 - Hinweis: Sie haben nur 30 Sekunden für diese Aktion, ehe der Kopplungsvorgang abgebrochen wird.

„PASSW. DEF.“

1. Bis Version 6.2 wählen Sie mithilfe der Krone, ob Sie die Uhr mit einem Passwort schützen möchten. Die Aktivierung eines Passworts stellt sicher, dass:
 - der Inhalt der erhaltenen Benachrichtigungen nicht auf der Uhr angezeigt wird, um Ihre Privatsphäre zu schützen.
 - die Uhrenmenüs nicht zugänglich sind.

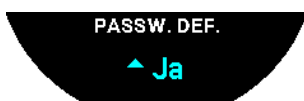

2. Zum Definieren eines Passworts wählen Sie „Ja“.

„CODE EINGEBEN“

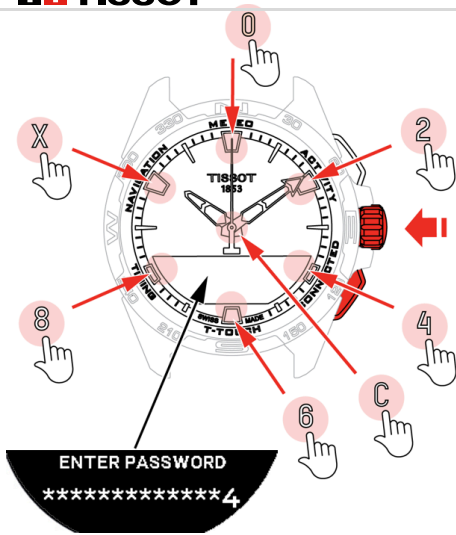

1. Geben Sie das Passwort mit Hilfe der Touchpads ein. Jeder Bereich entspricht einem Zeichen: 0, 2, 4, C, 6, 8 und X.

- Achtung: mindestens 6 Zeichen, maximal 14.

2. Sobald Sie das Passwort eingegeben haben, bestätigen Sie es mit der Krone. Mithilfe des BACK-Drückers ist es jederzeit möglich, einen Schritt zurückzugehen.

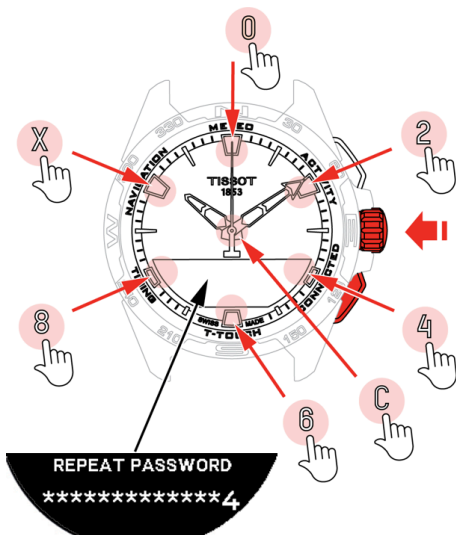

3. Geben Sie das Passwort erneut ein und bestätigen Sie mit der Krone.

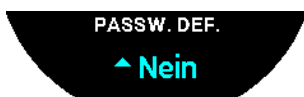

4. Wenn Sie kein Passwort festlegen möchten, wählen Sie „Nein“ und fahren Sie mit dem nächsten Schritt fort.
 - „Einstellung abgeschlossen“ wird angezeigt und die Installation ist beendet.
 - Die Zeiger wandern auf die Uhrzeit und die Uhr wird automatisch gesperrt.

5. Wenn Sie beim Versuch, Ihre Uhr mit der Tissot T-Connect Solar App zu koppeln, eine Fehlermeldung erhalten, wählen Sie die Option „Wiederholen“, um den Vorgang erneut zu starten.

6. Wenn das Problem weiterhin besteht, befolgen Sie diese Schritte:
 - i. Deinstallieren Sie die Tissot T-Connect App.
 - ii. Setzen Sie Ihre Uhr zurück (BACK-Drücker > „ABBR.“ oder Menüpunkte T-TOUCH/Einstellungen/System/Zurück auf Werkseinstell.).
 - iii. Gehen Sie zum Startbildschirm Ihrer Uhr und drücken Sie die Krone.
 - iv. Aktivieren Sie Bluetooth auf Ihrem Smartphone.
 - v. Löschen Sie Ihre Uhr aus den Bluetooth-Einstellungen Ihres Smartphones.
 - vi. Aktivieren Sie die Internetverbindung Ihres Smartphones.
 - vii. Installieren Sie die neueste Version der Tissot T-Connect App.
 - viii. Starten Sie die App und melden Sie sich mit Ihrem Konto an, um den Vorgang erneut zu starten.



Verwendung der T-Touch Connect Solar ohne Kopplung an ein Smartphone

Auf dem MIP-Display der T-Touch Connect Solar erscheint:

„TELEFON KOPPELN?“

- Wählen Sie mithilfe der Krone „Nein“ aus.

„PASSW. DEF.“

1. Wählen Sie mithilfe der Krone, ob Sie die Uhr mit einem Passwort schützen möchten. Die Aktivierung des Passworts stellt sicher, dass nicht auf die Menüs der Uhr zugegriffen werden kann.

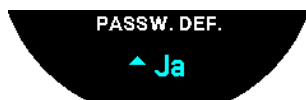

2. Zum Definieren eines Passworts wählen Sie „Ja“.

„PASSWORTEINGABE“

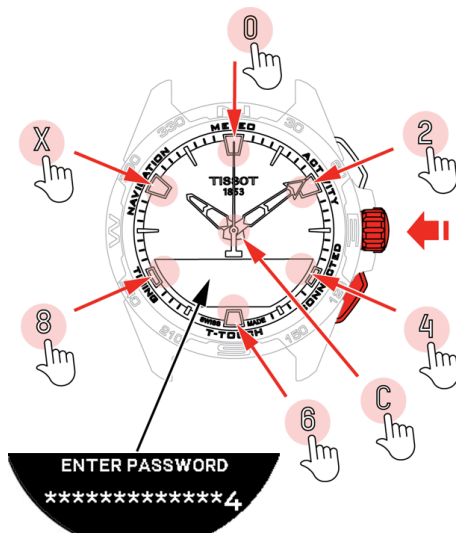

1. Verwenden Sie die taktilen Felder, um Ihr Passwort zu erstellen. Jeder Bereich entspricht einem Zeichen: 0, 2, 4, C, 6, 8 und X.

- Achtung: mindestens 6 Zeichen, maximal 14.

2. Wenn Sie das Passwort eingegeben haben, bestätigen Sie es mit der Krone. Mithilfe des BACK-Drückers können Sie jederzeit zum vorherigen Menüpunkt zurückkehren.

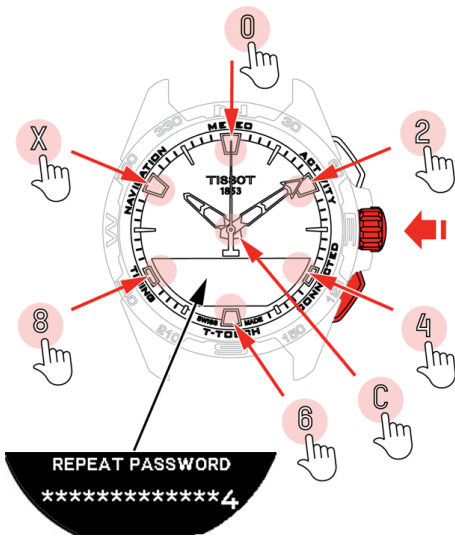

3. Geben Sie das Passwort ein weiteres Mal ein und bestätigen Sie mit der Krone.

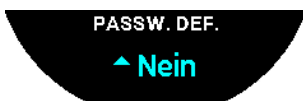

4. Wenn Sie kein Passwort festlegen möchten, wählen Sie „Nein“ und fahren Sie mit dem nächsten Schritt fort.

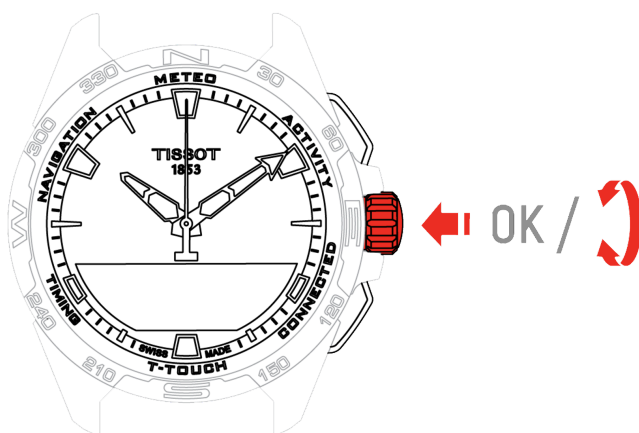

5. Passen Sie mithilfe der Krone die Einstellungen Ihres Nutzerprofils bzw. der Uhr manuell an:

- Männlich, weiblich oder divers.

„EINHEIT KÖRPERGR.?“

- Zentimeter oder Fuß
- Geben Sie Ihre Größe ein.

„EINHEIT GEWICHT?“

- Kilogramm oder Pfund
- Geben Sie Ihr Gewicht ein.

„DATUMSFORMAT?“

- DD.MM.YY (Tag.Monat.Jahr) oder MM.DD.YY (Monat.Tag.Jahr)

„GEBURTSDATUM?“

- Wählen Sie Jahr, Monat und Tag aus.

„DATUM?“

- Geben Sie das heutige Datum ein.

„ZEITFORMAT?“

- 24-Stunden oder 12-Stunden-Anzeige

„TIME 1?“

- Geben Sie die Uhrzeit ein.

Die Nachricht „Einstell. fertig“ erscheint und zeigt an, dass die Installation erfolgreich abgeschlossen wurde.

Die Zeiger stellen sich auf die vorab eingestellte Uhrzeit ein, und die Uhr wird automatisch gesperrt.



Wiederverbinden der Uhr mit dem Telefon

Wenn die Uhr mit dem Telefon verbunden ist, wird das Symbol angezeigt. 

Befindet sich die Uhr vorübergehend außerhalb der Reichweite des Telefons, versucht sie 2 Stunden lang, sich wieder zu verbinden. Es erscheint das Symbol „Wiederverbinden“. In diesem Fall genügt es, die Uhr dem Telefon bis auf wenige Meter zu nähern. Wenn Bluetooth am Telefon aktiviert ist, wird die Verbindung automatisch wiederhergestellt.

Nach Ablauf der 2 Stunden schaltet die Uhr das Bluetooth-Signal aus, um Akku zu sparen. Nun wird kein Verbindungssymbol mehr angezeigt. Ab der Version 2.0 genügt ein Tastendruck auf BACK / START / KRONE, um das Signal wieder einzuschalten. Sofort wird das Symbol „Wiederverbinden“ angezeigt.



Clock (Uhr)

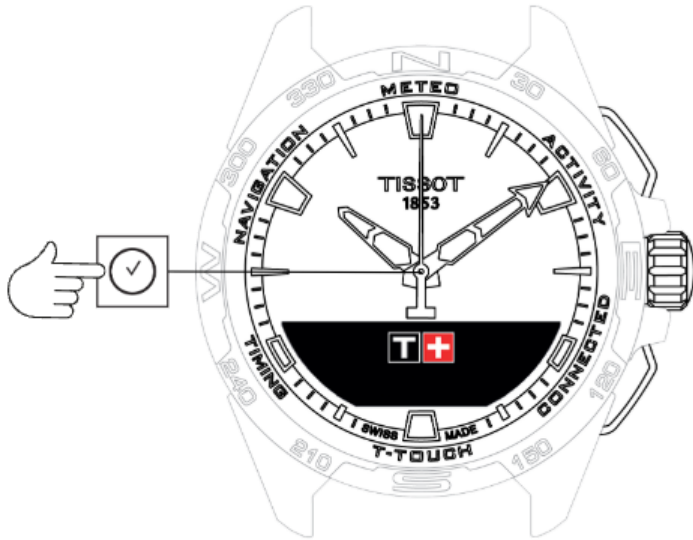

Zugang zu den „Clock“-Funktionen (Uhr):

1. Entsperren Sie die Uhr mit einem langen Drücken auf START.
2. Drücken Sie auf das taktile Feld „Clock“.
 - Wenn Sie die Krone drücken und drehen, haben Sie Zugriff auf folgende Funktionen:



! INFO

Hinweis: Mithilfe des BACK-Drückers ist es jederzeit möglich, einen Schritt zurückzugehen.

Weiterführende Informationen

- TIME 1 und TIME 2 (Uhrzeit 1 und Uhrzeit 2)



TIME 1 und TIME 2 (Uhrzeit 1 und Uhrzeit 2)



Uhrzeit einstellen



Timezone (Zeitzone)



Tausch m.Time 2? (Wechsel zur zweiten Uhrzeit)



Uhrzeit einstellen

Im nicht gekoppelten Modus

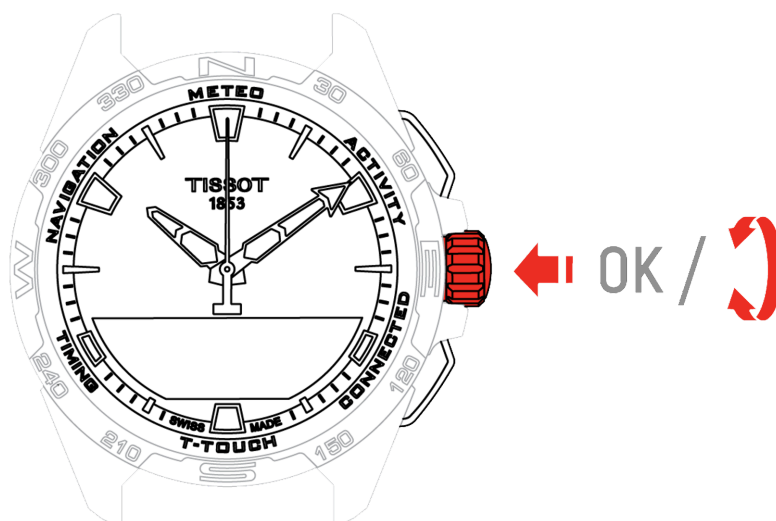

1. Drehen Sie die Krone, um TIME 1 anzuzeigen, drücken Sie die Krone und die Uhr zeigt „Time 1 stellen?“
2. Bestätigen Sie durch Drücken der Krone
 - Nutzen Sie die Krone, um die Uhrzeit einzugeben, und bestätigen Sie durch Drücken auf die Krone



Timezone (Zeitzone)

Im gekoppelten Modus

Die Uhr verfügt über zwei Zeiten, TIME 1 und TIME 2. Der Nutzer kann die gewünschten Zeitzonen aus einer Liste auswählen, die sich in der Tissot Smartphone-App anpassen lässt. Die Zeiger zeigen immer TIME 1 an.

Die Liste der Zeitzonen enthält:

- die Zeitzone „Tel.“, also jene des Smartphones,
- die Zeitzone „Individuell“, die es dem Nutzer ermöglicht, seine Uhrzeit manuell einzustellen,
- die Zeitzonen verschiedener Städte oder Orte, die in der T-Touch Connect Solar-Smartphone App voreingestellt sind.

INFO

Hinweis: Beim Wechsel zur Sommer- oder Winterzeit informiert die Uhr den Nutzer 18 Stunden vor dem Wechsel und stellt sich automatisch um.

Tausch m.Time 2? (Wechsel zur zweiten Uhrzeit)

Mit der „Swap“-Funktion können Sie zwischen der unter TIME 1 eingestellten Uhrzeit und jener von TIME 2 wechseln.



ⓘ INFO

Hinweis: Diese Funktion ist nur verfügbar, wenn TIME 1 und TIME 2 eingestellt sind.



Datum

Die T-Touch Connect Solar verfügt über einen Kalender:

-  : Im gekoppelten Modus wird das Datum automatisch mit der Uhr synchronisiert.
-  : Im nicht gekoppelten Modus erfolgt die Einstellung manuell:

1. Drücken Sie auf die Krone.
 - „Datum stellen?“
2. Drücken Sie auf die Krone.
3. Geben Sie das heutige Datum ein



Meteo (Wettervorhersage)

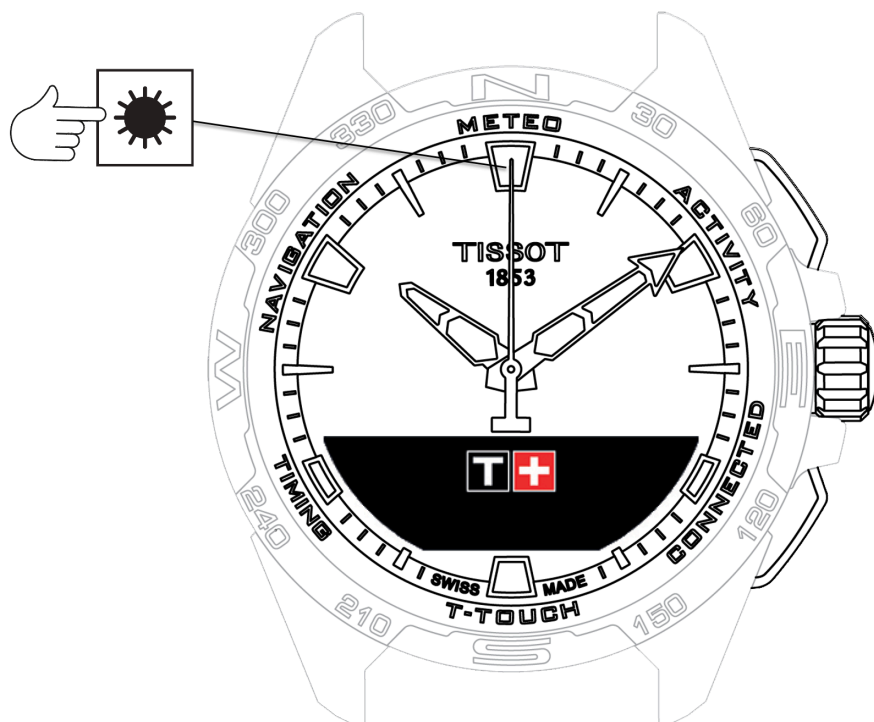

Zugang zu den „METEO“-Funktionen (Wettervorhersage):

1. Entsperren Sie die Uhr mit einem langen Drücken auf START.
2. Drücken Sie auf das taktile Feld „METEO“.
 - Wenn Sie die Krone drücken und drehen, haben Sie Zugriff auf folgende Funktionen:

-  **BAROMETER**
-  **TEMPERATUR**

INFO



Hinweis: Mithilfe des BACK-Drückers ist es jederzeit möglich, einen Schritt zurückzugehen.

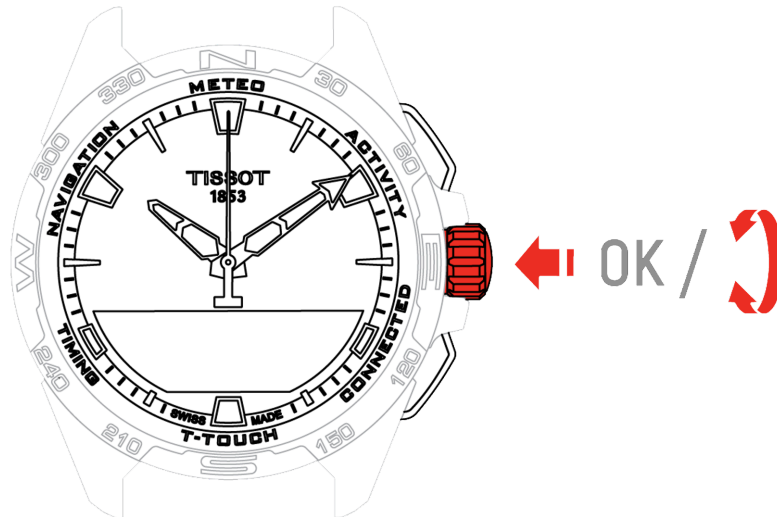

BAROMETER



Wenn Sie die Krone drücken und drehen, haben Sie Zugriff auf folgende Funktionen:

-  Rel. Luftdruck kalibrieren
-  Absoluter Luftdruck
-  Glossar

Rel. Luftdruck kalibrieren

Die Einstellung des relativen Drucks löst eine Veränderung der angezeigten Höhe aus. Der mögliche relative Druck ist absichtlich auf 950 hPa bis 1100 hPa begrenzt.

Absoluter Luftdruck

Der absolute atmosphärische Druck ist der reale Druck zur Uhrzeit und am Ort der Messung. Er kann nicht geändert werden.

Zur Optimierung der Barometerfunktion ist es möglich, die Hemisphäre und die Klimazone gemäß Ihrer geografischen Situation anzupassen. Wählen Sie in den Funktionen „T-TOUCH“ / „EINSTELLUNGEN“ / „Kalibrierung“ / „Altimeter“ Ihre Klimazone manuell oder automatisch aus. Nutzen Sie dafür die vereinfachte Klimaklassifizierung nach Koeppen (s. untenstehende Abbildung). Wenn die Uhr nicht eingestellt ist („Nicht defin.“), wird die Standardatmosphäre verwendet: feste Temperatur auf Meereshöhe = 15°C, mittlerer Luftdruck auf Meereshöhe: 1013,25 hPa.

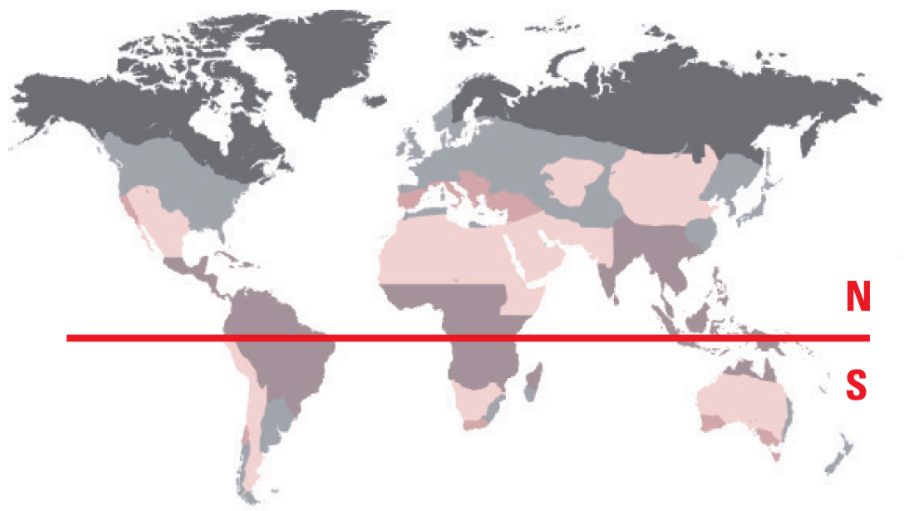

- Polar
- Gemäßigt
- Arid
- Tropisch
- Mediterran



Glossar

Im Wettermodus überlagern sich die Zeiger zur Angabe der Wettervorhersage. Das Barometer ermöglicht die Anzeige des relativen atmosphärischen Drucks. Dieser relative Druck wird in Hektopascal angezeigt.

Wetterveränderungen sind mit Änderungen des atmosphärischen Drucks verbunden. Wenn der atmosphärische Druck zunimmt, heitert sich der Himmel auf. Der Bereich wird als „Hochdruckgebiet“ bezeichnet. Wenn der atmosphärische Druck abnimmt, zieht sich der Himmel zu. Der Bereich wird als „Tiefdruckgebiet“ bezeichnet.

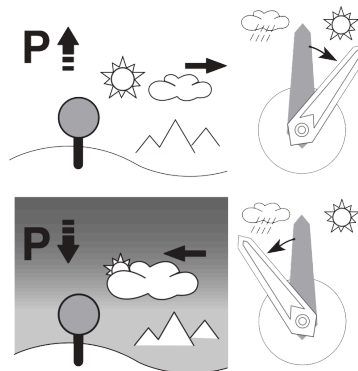
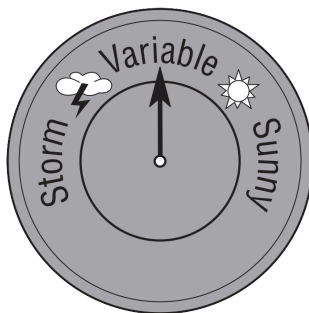

- Die T-Touch Connect Solar misst diese Druckveränderungen und gibt die Wettervorhersage mit Hilfe der Zeiger je nach Wetterentwicklung an einer der 7 folgenden Positionen an:

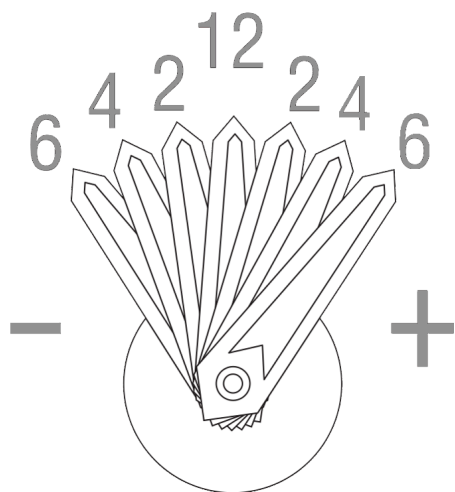

+6': Starker Druckabfall, schnelle Verschlechterung

+4': Mäßiger Druckabfall, Verschlechterung wahrscheinlich

+2': Leichter Druckabfall, leichte Verschlechterung wahrscheinlich

12h: Keine merkliche Wetteränderung

-2': Leichter Druckanstieg, leichte Verbesserung wahrscheinlich

-4': Mäßiger Druckanstieg, Verbesserung wahrscheinlich

-6': Starker Druckanstieg, schnelle Verbesserung

Das Programm der T-Touch Connect Solar berücksichtigt die Luftdruckveränderungen der letzten 6 Stunden, um die Wettervorhersagen zu berechnen. Darüber hinaus wird die durch eine schnelle Änderung der Höhenlage ausgelöste Druckveränderung von der Uhr erkannt und automatisch ausgeglichen. Sie hat also nur minimalen Einfluss auf den barometrischen Trend. Die digitale Anzeige der T-Touch Connect Solar zeigt den Wert des absoluten sowie des relativen atmosphärischen Drucks in Hektopascal (hPa) an. Der absolute atmosphärische Druck ist der reale Druck zur Uhrzeit und am Ort der Messung. Er kann nicht geändert werden. Der relative Luftdruck wird anhand des absoluten lokalen Luftdrucks in Bezug auf die Meereshöhe ermittelt. Barometer und Wetterkarten geben die Werte des relativen Drucks an. Der Wert des relativen Drucks hängt von der eingestellten Klimazone ab und kann in der Uhr voreingestellt werden. Die Voreinstellung des relativen Luftdrucks hängt von der Höhe ab.

Messbereich:	Absoluter Druck: 250 hPa bis 1200 hPa Relativer Druck: 950 hPa bis 1100 hPa
Genauigkeit:	Absoluter Druck: ± 3 hPa

Relativer Druck:	verändert sich mit der Höhe
Auflösung:	1 hPa
Umrechnung von Einheiten:	1 Hektopascal [hPa] = 1 Millibar [mb]



TEMPERATUR

Die angezeigte Temperatur entspricht jener des Gehäuses der Uhr. Seine Temperatur wird durch die Körpertemperatur beeinflusst. Deshalb kann die angezeigte Temperatur von der Umgebungstemperatur abweichen.

Um die tatsächliche Umgebungstemperatur anzuzeigen, muss die Uhr für etwa 15 bis 30 Minuten vom Handgelenk genommen werden, damit sie dem Einfluss durch die Körpertemperatur nicht mehr ausgesetzt ist.

Die Temperatur kann in Grad Celsius [°C] oder Grad Fahrenheit [°F] angezeigt werden.





Messbereich:	-10°C bis +60°C	14°F bis 140°F
Präzision:	± 1°C	± 1,8°F
Auflösung:	1°C	1°F

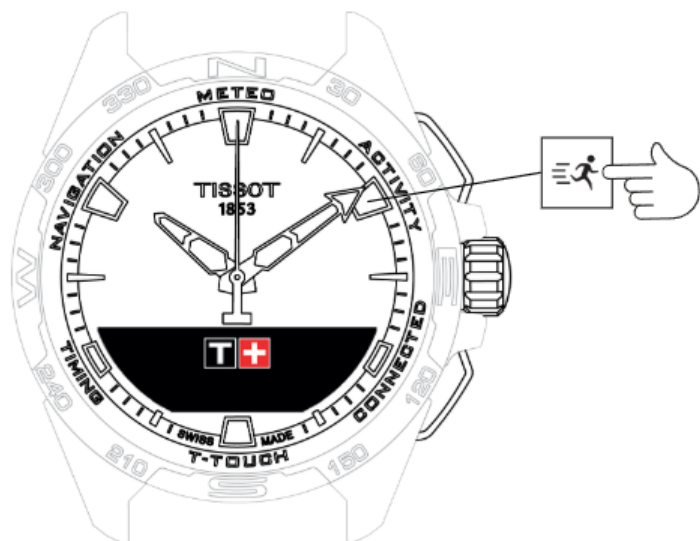

ACTIVITY (Aktivität)



Zugang zu den „AKTIVITÄT“-Funktionen:

1. Entsperren Sie die Uhr mit einem langen Drücken auf START.
 2. Drücken Sie auf das taktile Feld „ACTIVITY“.
- Wenn Sie Krone drehen, haben Sie Zugriff auf folgende Funktionen:
 -  **ACTIVITY (Aktivität)**
 -  **TÄGL. SCHRITTE**
 -  **ALTIMETER**
 -  **BRING MICH ZURÜCK**

INFO

- Hinweis: Mithilfe des BACK-Drückers ist es jederzeit möglich, einen Schritt zurückzugehen.

- Hinweis: Die Funktion „BRING MICH ZURÜCK“ ist nur verfügbar, wenn die Funktion „AKTIVITÄT“ läuft.



ACTIVITY (Aktivität)

Mit der „AKTIVITÄT“-Funktion Ihrer T-Touch Connect Solar können Sie Aktivitäten im Freien, beispielsweise Bergwandern, aufzeichnen. Diese Funktion zeigt die verstrichene Zeit, die Anzahl der Schritte, die Anzahl der Kalorien, die aktuelle Höhe, den kumulierten Höhengewinn und -verlust sowie die durchschnittliche Aufstiegs- und Abstiegs geschwindigkeit an.

! INFO

Diese Funktion ist in einigen Regionen nicht verfügbar.

Im ungekoppelten Modus oder wenn keine Verbindung besteht, stehen nicht alle Funktionen im Bereich „AKTIVITÄT“ zur Verfügung und es werden unterwegs keine GPS-Koordinaten aufgezeichnet.

Weiterführende Informationen

- [Aktivität starten](#)
- [Beschreibung der während der Aktivität auf der Uhr angezeigten Symbole](#)
- [Beschreibung der während der Aktivität auf der Uhr angezeigten Bildschirme](#)
- [Aktivität beenden](#)
- [Aktivitätsverlauf](#)
- [Spezifische Bildschirme der T-Touch-App](#)
- [Technische Informationen](#)

Aktivität starten

- Die Uhr muss mit dem Mobiltelefon des Benutzers gekoppelt sein, um den vollen Funktionsumfang der App nutzen zu können. Außerdem ist es empfehlenswert, Verbindung zum Internet zu haben oder diese kurz zuvor gehabt zu haben.



1. Wählen Sie „AKTIVITÄT“ zu Beginn Ihrer Aktivität durch kurzen Druck auf die Krone.



2. Starten Sie „AKTIVITÄT“ durch kurzen Druck auf die Krone.
3. Wenn die T-Touch-App im Hintergrund läuft oder geschlossen ist, zeigt das Uhrendisplay eine Aufforderung zum Öffnen und Aktivieren.

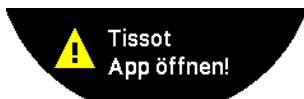

- Die T-Touch-App benötigt die notwendigen Berechtigungen zum Nutzen der GPS-Funktion des Telefons.

Wenn die „AKTIVITÄT“ gespeichert ist, können Sie die Funktion jederzeit pausieren lassen, indem Sie kurz auf den START-Drücker drücken.

Beschreibung der während der Aktivität auf der Uhr angezeigten Symbole



Aktivität wird aufgezeichnet



Aktivität wird aufgezeichnet



Aktivität wird aufgezeichnet

Das GPS-Signal des Smartphones ist aktiv.

Diese beiden ähnlichen Symbole zeigen an, ob ein GPS-Signal verfügbar ist. Ist kein GPS-Signal verfügbar, kann die Aktivitätsverfolgung die Koordinaten nicht speichern.

Wenn das GPS-Signal verloren gegangen ist, empfiehlt es sich, anzuhalten und ein paar Minuten auf die Rückkehr des Signals zu warten. Je nach Aufenthaltsort (z.B. in abgeschlossenen Tälern oder in der Nähe steiler Abhänge) kann es jedoch sein, dass kein Signal verfügbar ist. In diesen Fällen ist es besser, nicht zu warten, sondern den Weg fortzusetzen.

INFO

Hinweis: Wenn die Uhr gesperrt ist, werden diese Symbole nur oben links angezeigt.

Beschreibung der während der Aktivität auf der Uhr angezeigten Bildschirme

Während der Tour zeigt die Funktion „AKTIVITÄT“ die vergangene Zeit, die Schrittzahl, die Gesamtstrecke, die verbrauchten Kalorien, die aktuelle Höhe, den kumulativen Höhengewinn und -verlust, das durchschnittliche Auf- und Abstiegstempo und die Funktion „BRING MICH ZURÜCK“.

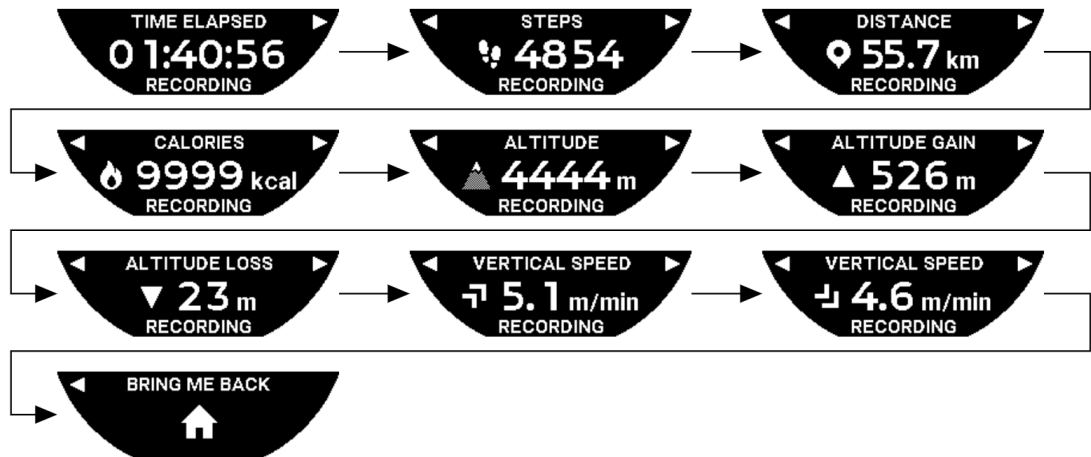

Aktivität beenden

Wenn Sie am Ziel angekommen sind:

1. Stoppen Sie die Funktion „AKTIVITÄT“ auf dem Uhrenbildschirm durch kurzes Betätigen des BACK-Drückers.



2. Bestätigen Sie die Nachricht durch Drücken des Uhrenbildschirms oder der Krone.

Aktivitätsverlauf

Wenn die Funktion „AKTIVITÄT“ läuft, drücken und drehen Sie die Krone, um den Verlauf Ihrer Aktivitäten zu sehen:



Spezifische Bildschirme der T-Touch-App

Die T-Touch-App zeigt den Verlauf der Tour an. Die gespeicherten GPS-Punkte (über die Ortungsfunktion des Smartphones) werden zur Darstellung der Route auf einer Landkarte genutzt. Die Genauigkeit der Punkte hängt von der Qualität des beim Smartphone eingehenden GPS-Signals ab. In einer Übersichtstabelle erhalten Sie außerdem folgende Daten: Startdatum und -zeit, Enddatum und -zeit, vergangene Zeit, Schrittzahl, zurückgelegte Strecke, verbrauchte Kalorien, Ausgangshöhe, kumulativer Höhengewinn und -verlust, durchschnittliches Aufstiegs- und Abstiegstempo.

Technische Informationen

Wenn Uhr und Mobiltelefon gekoppelt sind, speichert die Funktion „AKTIVITÄT“ alle Daten während der Tour. Sobald die Tour beendet ist, können die Daten auf dem Uhrenbildschirm eingesehen werden. Zusätzlich werden Sie ganz übersichtlich von der auf dem Telefon installierten App dargestellt.

! INFO

Diese Funktion ist in einigen Regionen nicht verfügbar.



BRING MICH ZURÜCK

Die T-Touch Connect Solar führt Sie zurück zum Ausgangspunkt eines gespeicherten Wegs, entweder auf kürzester Strecke oder entlang der aufgezeichneten Wegpunkte (in umgekehrter Reihenfolge). Diese Funktion zeigt auf dem Bildschirm die verbleibende Entfernung an. Die Uhrzeiger geben die Richtung (Azimut) an.

GEFAHR

Sturzgefahr

Die Uhr zeigt den direkten Weg zum Ausgangspunkt der Aktivität als gerade Strecke an. Diese Angabe ist vorsichtig und unter Berücksichtigung des Geländes vor Ort zu interpretieren. Vermeiden Sie ein Ausrutschen oder Stürzen aufgrund von Klippen, Gletscherspalten, Gewässer, unüberwindbaren Hindernissen oder umgebungsbedingten Gefahren.

INFO

Hinweis: Die Funktion „BRING MICH ZURÜCK“ ist nur verfügbar, wenn die Funktion „AKTIVITÄT“ läuft.

Weiterführende Informationen

- [Bring-mich-zurück-Funktion starten](#)
- [Modus der Bring-mich-zurück-Funktion ändern](#)
- [Optimieren des Rückwegs](#)
- [Erläuterung der einzelnen Uhrenbildschirme auf dem Weg zurück](#)
- [Erläuterung der einzelnen Uhrensymbole auf dem Weg zurück](#)
- [Automatischer Stopp der Funktion](#)
- [Technische Informationen](#)

Bring-mich-zurück-Funktion starten

Wenn Sie Ihre Tour abbrechen und sich von der T-Touch Connect Solar zum Ausgangspunkt zurückführen lassen möchten, müssen Sie mit Hilfe der Krone die Funktion „BRING MICH ZURÜCK“ auf dem Uhrenbildschirm starten.

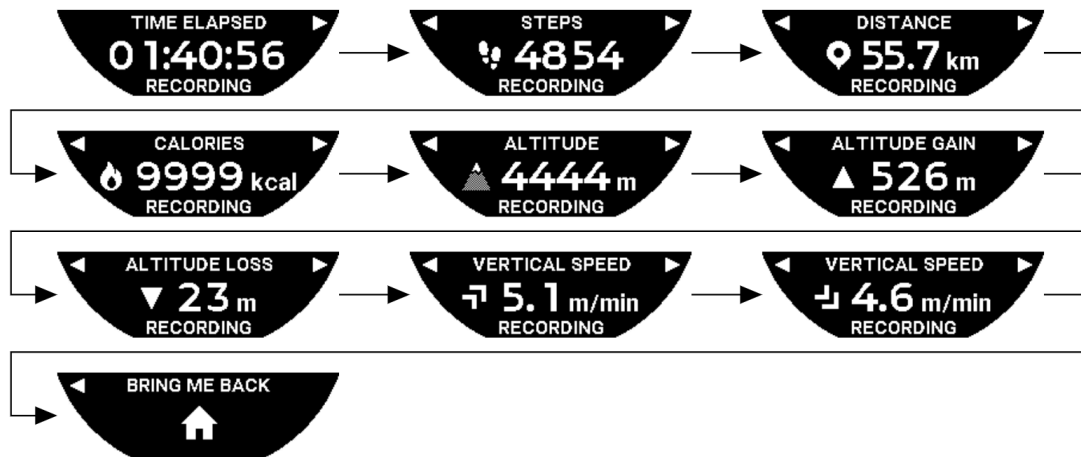

! INFO

Hinweis: Die Funktion „BRING MICH ZURÜCK“ kann genutzt werden, sobald ein GPS-Punkt gespeichert wurde. Andernfalls ist die Funktion nicht verfügbar und folgende Anzeige erscheint:



Modus der Bring-mich-zurück-Funktion ändern

Bei der Bring-mich-zurück-Funktion stehen zwei Modi zur Auswahl: direkt oder Wegpunkte. Der Direktmodus (linearer Modus) führt Sie auf kürzester Strecke zum Ausgangspunkt einer gespeicherten Tour zurück. Der Wegpunkte-Modus führt sie entlang der aufgezeichneten Wegpunkte (in umgekehrter Reihenfolge) zurück.

Wenn die Funktion „BRING MICH ZURÜCK“ aktiv ist, können Sie den Modus durch kurzes Drücken auf die Krone wechseln.

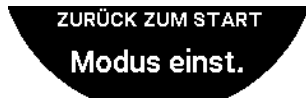

Optimieren des Rückwegs

Sie können den Rückweg jederzeit optimieren, indem Sie dem kürzesten Weg folgen.

Wenn die Funktion „BRING MICH ZURÜCK“ aktiv ist, können Sie den Modus durch Drücken und Drehen der Krone optimieren.

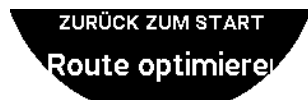

Erläuterung der einzelnen Uhrenbildschirme auf dem Weg zurück

Im Direktmodus wird die verbleibende Entfernung zum Ausgangspunkt auf dem Uhrenbildschirm angezeigt.



Bei Sperrung der Uhr sieht das Display so aus:



Im Wegpunkte-Modus werden die verbleibende Entfernung zum nächsten Wegpunkt und die Entfernung zum Ausgangspunkt auf dem Uhrenbildschirm angezeigt.



Bei Sperrung der Uhr sieht das Display so aus:

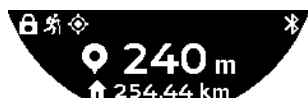

Auf dem Rückweg zum Ausgangspunkt führt die Uhr Sie mit Hilfe des GPS-Signals. Die Daten werden anhand des empfangenen GPS-Signals permanent neu berechnet. Bei entsprechenden Umgebungsbedingungen kann es vorkommen, dass das Signal kurz abbricht. Die Uhr zeigt Ihnen dann mit einem blinkenden Satellitensymbol an, dass der GPS-Empfang nicht ausreicht, um Sie genau zu leiten.



Bei Sperrung der Uhr sieht das Display so aus:



Wenn das GPS-Signal verloren gegangen ist, empfiehlt es sich, anzuhalten und ein paar Minuten auf die Rückkehr des Signals zu warten. Je nach Aufenthaltsort (z.B. in abgeschlossenen Tälern oder in der Nähe steiler Abhänge) kann es jedoch sein, dass kein Signal verfügbar ist. In diesen Fällen ist es besser, nicht zu warten, sondern den Weg fortzusetzen.

Erläuterung der einzelnen Uhrensymbole auf dem Weg zurück



Aktivität wird aufgezeichnet



GPS-Signal nicht ausreichend



GPS-Signal aktiv

Diese beiden ähnlichen Symbole zeigen an, ob ein GPS-Signal verfügbar ist.

Wenn das GPS-Signal verloren gegangen ist, empfiehlt es sich, anzuhalten und ein paar Minuten auf die Rückkehr des Signals zu warten. Je nach Aufenthaltsort (z.B. in abgeschlossenen Tälern oder in der Nähe steiler Abhänge) kann es jedoch sein, dass kein Signal verfügbar ist. In diesen Fällen ist es besser, nicht zu warten, sondern den Weg fortzusetzen.

! INFO

Hinweis: Wenn die Uhr gesperrt ist, werden diese Symbole nur oben links angezeigt.

Automatischer Stopp der Funktion

Wenn Sie sich Ihrem Ausgangspunkt auf +/- 50 m genähert haben, schaltet sich die Funktion „BRING MICH ZURÜCK“ aus und folgende Nachricht erscheint auf dem Uhrendisplay:



Bei Sperrung der Uhr sieht das Display so aus:



! INFO

Hinweis: Wenn Sie die Funktion „AKTIVITÄT“ beenden, bevor Sie den Ausgangspunkt erreicht haben, wird die Funktion „BRING MICH ZURÜCK“ ebenfalls gestoppt.

Technische Informationen

Diese Funktion beansprucht den Akku Ihres Telefons und Ihrer Uhr stark. Wenn das Mobiltelefon nicht mehr genügend Energie hat, führt die Uhr Sie weiter. In dieser Notsituation kann die verbleibende Akkulaufzeit von der Uhr jedoch nicht angezeigt werden.

Die GPS-Signalerkennung reagiert empfindlich auf elektromagnetische Störungen und den geografischen Standort. Für einen möglichst guten GPS-Empfang ist es sehr wichtig, dass Sie die Uhr waagrecht nach oben und möglichst weit von Metalloberflächen entfernt halten.



TÄGL. SCHRITTE

Im Activity-Tracker-Modus misst die T-Touch Connect Solar die tägliche körperliche Aktivität, indem sie die Anzahl der zurückgelegten Schritte zählt.

Diese täglichen Daten werden immer in Bezug zu Time 1 ermittelt; eine Veränderung von Time 1 führt zu einer Aktualisierung dieser Daten.

Um das Aktivitätstracking noch genauer zu machen, werden weitere Daten geschätzt, zum Beispiel die zurückgelegte Distanz, die Zahl der verbrauchten Kalorien oder die Dauer der Aktivität.

Wenn Sie die Krone drücken und drehen, haben Sie Zugriff auf folgende Daten:



KALORIEN



STRECKE



AKTIVITÄTSDAUER



SCHRITTZIEL



KALORIEN

Zeigt die Zahl der über den Tag verbrauchten Kalorien an.



STRECKE

Zeigt die über den Tag zurückgelegte Distanz in Kilometern oder Meilen an. Sie wird auf der Grundlage der täglichen Schrittzahl berechnet.



AKTIVITÄTSDAUER

Zeigt die Dauer der täglichen Aktivität an.



SCHRITTZIEL

Die Zahl der täglichen Schritte ist standardmäßig auf 5000 eingestellt, doch diese Anzahl kann über die Krone verändert werden.

Wenn das Tagesziel erreicht ist, wird eine Ziel-Benachrichtigung angezeigt, und es ertönt ein Piepen oder eine Vibration. Diese Benachrichtigung kann im Profil der Uhr individuell konfiguriert werden.

-  : im gekoppelten Modus

Das „SCHRITTZIEL“ kann auch in der App festgelegt werden. Darüber hinaus können die Daten zu täglichen Aktivitäten bis zu 10 Jahre in der App eingesehen werden.



ALTIMETER

Die Uhr kalibriert die Höhe automatisch zweimal täglich. Die manuelle Funktion ist weiterhin verfügbar, um die Genauigkeit zu erhöhen.



HÖHE (Einstellung der Höhe)



Glossar



HÖHE (Einstellung der Höhe)

Einen Höhenmesser zu kalibrieren bedeutet, die tatsächliche Höhe eines bekannten Ortes festzulegen. Diese Höhe lässt sich über die Krone anpassen. Die tatsächlichen Höhenangaben lassen sich aus verschiedenen Hilfsmitteln entnehmen: Wegweisern, Höhenlinien und Höhenpunkten auf den Karten. Die „Einstellung“ der Höhe muss im Zusammenhang mit dem atmosphärischen Umgebungsdruck stehen.

Messbereich:	- 400 m bis +9.000 m	- 1312 ft bis +29.527 ft
Auflösung:	1 m	3 ft

! INFO

Hinweis: Der durchschnittliche Luftdruck auf Höhe des Meeresspiegels liegt bei 1013,25 hPa.

Zur Optimierung der Höhenmesserfunktion ist es möglich, die Hemisphäre und die Klimazone gemäß Ihrer geografischen Situation anzupassen. Wählen Sie in den Funktionen „T-TOUCH“ / „EINSTELLUNGEN“ / „Kalibrierung“ / „Altimeter“ Ihre Klimazone manuell oder automatisch aus. Nutzen Sie dafür die vereinfachte Klimaklassifizierung nach Koeppen (s. untenstehende Abbildung). Wenn die Uhr nicht eingestellt ist („Nicht defin.“), wird die Standardatmosphäre verwendet: feste Temperatur auf Meereshöhe = 15°C, mittlerer Luftdruck auf Meereshöhe: 1013,25 hPa.

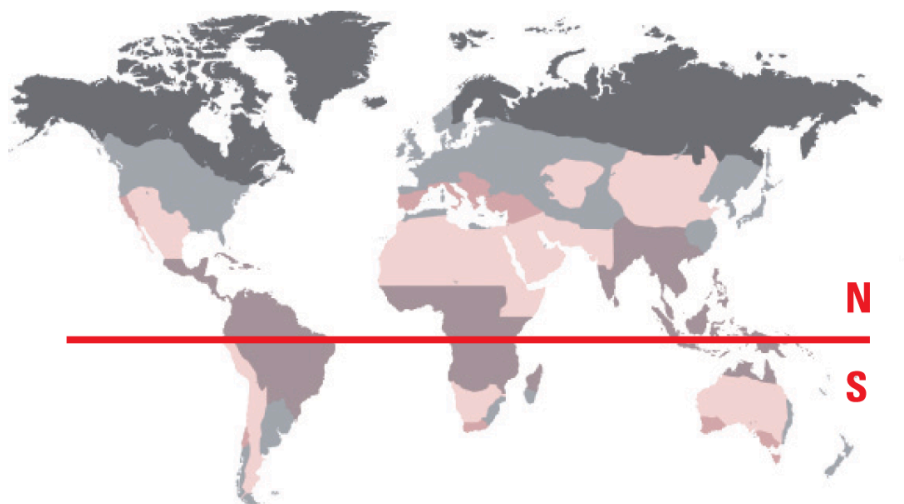



Polar



Gemäßigt



Arid



Tropisch



Mediterran



Glossar

Im Höhenmesser-Modus verwandelt die T-Touch Connect Solar sich in einen barometrischen Höhenmesser und zeigt die Höhe im Vergleich zur Höhe des Meeresspiegels an. Die Maßeinheit zur Anzeige der Höhe (m oder ft) entspricht jener, die bei den Optionen der Uhr ausgewählt wurde.

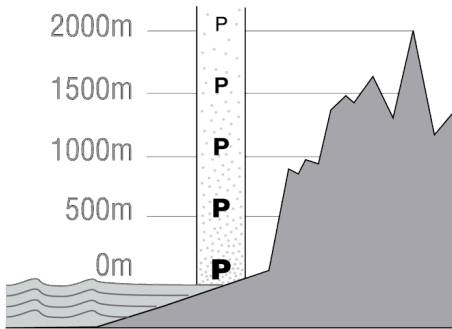

Hinweis: Aufgrund der Verwendung von Luftdruck zur Berechnung der Höhe ist der Höhenmesser empfindlich gegenüber Schwankungen des atmosphärischen Drucks bei einer Wetteränderung. Es ist nicht selten, dass in nur einer Nacht ein Höhenunterschied von 100 m verzeichnet wird. Der angezeigte Wert kann also variieren, ohne dass die Höhe sich tatsächlich verändert hat.

Wetterveränderung = Veränderung des Luftdrucks = Veränderung der angezeigten Höhe

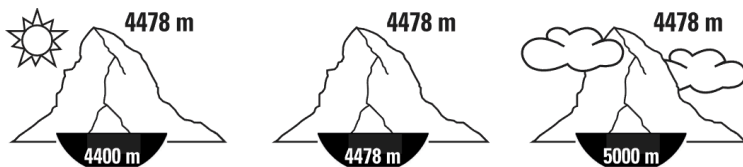





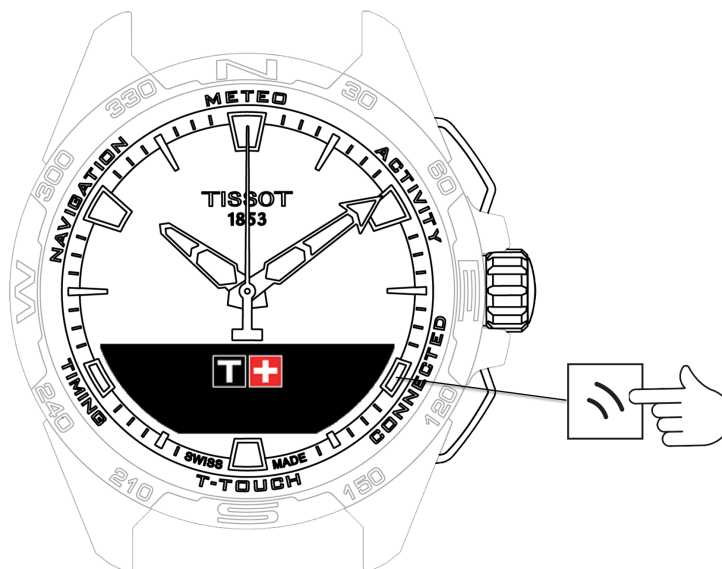

CONNECTED (Verbunden)



Zugang zu den „CONNECTED“-Funktionen:

1. Entsperren Sie die Uhr mit einem langen Drücken auf START.
2. Drücken Sie auf das taktile Feld „CONNECTED“.

Wenn Sie die Krone drücken und drehen, haben Sie Zugriff auf folgende Funktionen:

-  Incoming call (eingehender Anruf)
-  BENACHRICHTIGUNG (Nachricht, E-Mail, Erinnerung, Social Media)
-  TELEFON SUCHEN
-  Uhr suchen
-  NBA

Hinweis: Mithilfe des BACK-Drückers ist es jederzeit möglich, einen Schritt zurückzugehen.



Incoming call (eingehender Anruf)

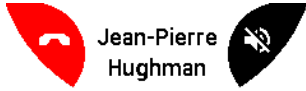

Bei einem eingehenden Anruf haben Sie folgende Optionen:

- Sie stellen die Uhr auf lautlos, indem Sie auf das „Stumm“-Symbol rechts im MIP-Display oder auf die Krone drücken.
- Sie lehnen den Anruf ab, indem Sie auf das „Auflegen“-Symbol links im MIP-Display oder auf BACK drücken.



BENACHRICHTIGUNG (Nachricht, E-Mail, Erinnerung, Social Media)

Wenn die Uhr mit einem Smartphone verbunden ist, kann sie Benachrichtigungen anzeigen, die vom Smartphone gesendet werden (Nachricht, E-Mail, Erinnerung, Social Media, Anruf). Die Auswahl der vom Smartphone an die Uhr zu sendenden Benachrichtigungen erfolgt in den Einstellungen des Smartphones und hängt vom Betriebssystem des Smartphones ab.

Bei Erhalt einer Benachrichtigung haben Sie folgende Optionen:

- Sie öffnen die Benachrichtigung, indem Sie die Krone drücken und drehen, um durch die Benachrichtigung zu scrollen. Am Ende der Nachricht wird „LÖSCHEN?“ angezeigt. Wenn Sie auf die Krone drücken, wird die Benachrichtigung von der Uhr gelöscht.
- Sie blenden die Benachrichtigung aus, indem Sie auf den BACK-Drücker drücken. So wird die Benachrichtigung in „BENACHRICHTIGUNG“ gespeichert.
- Tun Sie nichts, bleibt die Benachrichtigung für 15 Sekunden auf dem MIP-Display sichtbar, danach wird die Benachrichtigung automatisch unter „BENACHRICHTIGUNG“ abgelegt.

Ausgeblendete oder nicht gelöschte Benachrichtigungen anzeigen oder löschen:

- Wenn „BENACHRICHTIGUNG“ angezeigt wird, bestätigen Sie durch Drücken der Krone und drehen Sie die Krone, um durch die verschiedenen erhaltenen Benachrichtigungen zu navigieren.
- Öffnen Sie eine Benachrichtigung, indem Sie die Krone drücken und Krone drehen, um durch die Benachrichtigung zu scrollen. Am Ende der Nachricht wird „LÖSCHEN?“ angezeigt. Wenn Sie auf die Krone drücken, wird die Benachrichtigung von der Uhr gelöscht.



TELEFON SUCHEN

Wenn die Uhr mit einem Smartphone gekoppelt und verbunden ist, kann sie das Telefon klingeln lassen, damit es leichter auffindbar ist.

Der Bildschirm „Start“ wird angezeigt. Drücken Sie auf die Krone, um das Klingeln auszulösen. Wenn Sie das Telefon gefunden haben, drücken Sie erneut auf die Krone, um das Klingeln zu beenden.

! INFO

Hinweis: Wenn das Telefon mit iOS läuft, hängt die Lautstärke des Tons von der am Telefon gewählten Einstellung ab. Sollte das Telefon auf stumm geschaltet sein, kann es nicht zum Klingeln gebracht werden.



Uhr suchen

Wenn die Uhr mit einem Smartphone gekoppelt und verbunden ist, kann die Uhr von der T-Touch Connect Solar-App aus zum Klingeln gebracht werden, damit sie leichter auffindbar ist.



NBA

Im NBA-Modus zeigt die Uhr das Resultat des letzten Spiels Ihres Lieblingsteams und das Datum des nächsten Spiels an.

- Drücken Sie auf die Krone und drehen Sie sie, um den Kalender Ihres Lieblingsteams anzuzeigen.

! INFO

Hinweis: Verbinden Sie sich mit der App, um Ihr Lieblingsteam auszuwählen und Zugang zu weiteren Informationen über die NBA-Saison zu erhalten.



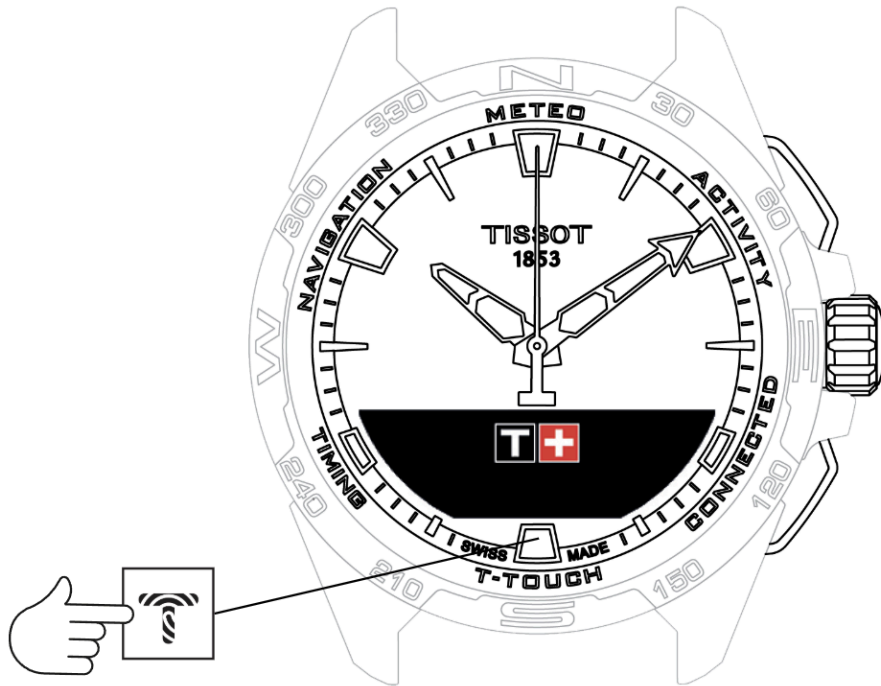

T-TOUCH



Zugang zu den „T-TOUCH“-Funktionen:

1. Entsperren Sie die Uhr mit einem langen Drücken auf START.
2. Drücken Sie auf das taktile Feld „T-TOUCH“.

Wenn Sie die Krone drücken und drehen, haben Sie Zugriff auf folgende Funktionen:

-  SCHNELLEINSTELL. (Schnelleinstellungen der Uhr)
-  EINSTELLUNGEN (Einstellungen der Uhr)

! INFO





Hinweis: Mithilfe des BACK-Drückers ist es jederzeit möglich, einen Schritt zurückzugehen.



SCHNELLEINSTELL. (Schnelleinstellungen der Uhr)

Mit den Schnelleinstellungen können Sie bestimmte Einstellungen der Uhr schnell prüfen.

1. Drücken Sie auf die Krone, um die folgenden Schnelleinstellungen zu aktivieren oder zu deaktivieren:

-  „Bluetooth“ (Schnelleinstellung für Bluetooth®)
-  „Ton“ (Schnelleinstellung des Tons)
-  „Vibration“ (Schnelleinstellung der Vibrationsfunktion)
-  „AKKUSTAND“
-  „SOLARNIVEAU“

 **„Bluetooth“ (Schnelleinstellung für Bluetooth®)**



Aktivierung oder Deaktivierung von Bluetooth®.

! INFO

Hinweis: Die Deaktivierung von Bluetooth beendet die Verbindung der T-Touch Connect Solar mit dem Smartphone.



„Ton“ (Schnelleinstellung des Tons)



Die akustischen Signale der Uhr werden aktiviert oder deaktiviert.

! INFO

Hinweis: Die Alarm- und Timertöne sind unabhängig von dieser Einstellung immer aktiv.



„Vibration“ (Schnelleinstellung der Vibrationsfunktion)



Die Vibrationssignale der Uhr werden aktiviert oder deaktiviert.

! INFO

Hinweis: Die Alarm- und Timervibration ist unabhängig von dieser Einstellung immer aktiv.

-  : im gekoppelten Modus

Wenn die Uhr mit einem Smartphone gekoppelt ist, können Sie die Bluetooth®-Technologie der Uhr mit weiteren Schnelleinstellungen kontrollieren.



„AKKUSTAND“



Zeigt den aktuellen Akkustand an.

ⓘ INFO

Hinweis: Der Akkustand wird durch farbige Balken angezeigt. Wenn die Uhr vollständig geladen ist, wird der Akkustand durch 8 grüne Balken angezeigt. Wenn der Akku fast leer ist, wird der Stand durch einen roten Balken angezeigt.



„SOLARNIVEAU“









zeigt an, wieviel Solarenergie die Uhr gewonnen hat.

! INFO

Hinweis: Das Solarenergielevel wird durch farbige Balken angezeigt. Bei voller Skala befindet sich die Uhr gerade im Sonnenlicht.



EINSTELLUNGEN (Einstellungen der Uhr)

-  „Telefon koppeln“
-  „VERBINDUNG“ (Verbindungseinstellungen)
-  System
-  Ben.profil (Nutzerprofil)
-  Kalibrieren
-  Info
-  Elektronische Kennzeichnung (E-Labeling)



„Telefon koppeln“



: Nur im nicht gekoppelten Modus verfügbar

Wenn die Uhr sich im nicht gekoppelten Modus befindet, haben Sie jederzeit die Möglichkeit, sie mit Ihrem Smartphone zu koppeln.

INFO

Achtung, die in der Uhr gespeicherten Daten werden gelöscht, wenn Sie Ihre Auswahl bestätigen.

Hinweis: Es ist notwendig, dass die neueste Version der Tissot T-Connect Solar App auf Ihrem Smartphone installiert ist.



„VERBINDUNG“ (Verbindungseinstellungen)

In diesem Untermenü haben Sie die Möglichkeit, die Optionen zur Verbindung der Uhr mit dem Smartphone einzustellen.

„Alarme“ (Verbindungsbenachrichtigungen)



Aktivierung und Deaktivierung der Verbindungsbenachrichtigungen.

! INFO

Hinweis: Wenn diese Einstellung aktiv ist, informiert die Uhr Sie jedes Mal, wenn sie sich mit dem Smartphone verbindet oder die Verbindung unterbricht.

„Benachricht.“



Aktivierung oder Deaktivierung des Erhalts von Benachrichtigungen des Smartphones.

! INFO

Hinweis: Wenn diese Einstellung aktiviert ist, erhält die Uhr die Benachrichtigungen des Smartphones.

„Telefon entkoppeln“

Mit dieser Aktion wird die Verbindung zwischen der Uhr und Ihrem Smartphone unterbrochen, und die Synchronisation Ihrer Daten in der Tissot T-Touch Connect Solar App ist nicht mehr möglich.



System

In diesem Untermenü haben Sie die Möglichkeit, die Systemoptionen der Uhr einzustellen.

„Sprache“

Im Untermenü „Sprache“ können Sie die Sprache Ihrer Uhr einstellen. Schlagen Sie im Kapitel „Kompatibilität“ die von der Uhr unterstützten Sprachen nach.

„Zeit (Datum und Uhrzeit)“

Im Untermenü „Zeit“ (Datum und Uhrzeit) haben Sie die Möglichkeit, alle Einstellungen zu Datum und Uhrzeit der Uhr vorzunehmen, wie das Anzeigeformat des Datums und der Uhrzeit sowie den ersten Wochentag.

„Code“

Im Untermenü „Passw.“ können Sie das Passwort der Uhr verwalten. Wenn das Passwort aktiviert ist, wird die Uhr automatisch gesperrt, sobald sie nicht mehr mit dem Smartphone verbunden ist. Diese Sperre kann auch manuell erfolgen, wenn Sie gleichzeitig auf die Drücker START und BACK drücken.

„Töne“

Im Untermenü „Töne“ können Sie die Ton- und Vibrationssignale der Uhr für Benachrichtigungen und für die Navigation in den Uhrenfunktionen einstellen.

! INFO

Hinweis: Die Töne und Vibrationen eines Alarms und eines Timers sind immer unabhängig von diesem Parameter aktiv.

„Einheiten“

Im Untermenü „Einheiten“ können Sie alle Maßeinheiten der Uhr einstellen.

„Energie sparen“

Im Untermenü „Energie sparen“ können Sie den Energieverbrauch der Uhr verwalten.



Aktivierung oder Deaktivierung von „AutoStdby.“

! INFO

Hinweis: Wenn dieser Modus aktiviert ist, wird die Uhr automatisch in den Ruhemodus versetzt, wenn sie für mindestens 2 Stunden nicht getragen wird. Wenn die Uhr im Ruhemodus ist, werden die Zeiger angehalten und Display, Hintergrundbeleuchtung sowie Bluetooth® ausgeschaltet, um Energie zu sparen.

Es ist möglich, manuell in diesen Modus zu gelangen, indem „Auf Standby gehen?“ ausgewählt wird.



Aktivierung oder Deaktivierung des „Sparmodus“

Über diesen Modus kann die Laufzeit der Uhr gesteigert werden, indem ihr Energieverbrauch reduziert wird. Zum Beispiel ist die Verbindung mit Ihrem Smartphone langsamer, und Vibration und Hintergrundbeleuchtung sind deaktiviert.

Nachfolgend finden Sie die umfassende Liste der Energiesparfunktionen, um die Laufzeit der Uhr zu erhöhen:

- Die Vibration ist deaktiviert.
- Der Buzzer ist deaktiviert, außer für Alarme und den Timer.
- Die automatische Hintergrundbeleuchtung ist deaktiviert, kann aber nach wie vor manuell aktiviert werden.
- Der Höhenmesser aktualisiert die Höhe alle 5 Sekunden.
- Der Chronograph zeigt „LÄUFT“ anstatt der verstrichenen Zeit an.

„Zurück auf Werkseinstellungen“

Sie können die Werkseinstellungen der Uhr über dieses Untermenü wiederherstellen.

ⓘ INFO

Hinweis: Wenn Sie entscheiden, die Werkseinstellungen wiederherzustellen, gehen alle Daten, die noch nicht mit der Tissot T-Touch Connect Solar App synchronisiert sind, verloren. Die Verbindung mit Ihrem Smartphone wird gelöscht, und Sie müssen Ihre Uhr aus den Verbindungseinstellungen Ihres Smartphones löschen, wenn Sie den Verbindungsprozess erneut starten möchten.



Ben.profil (Nutzerprofil)

Im Untermenü „Ben.profil“ können Sie Ihre Nutzerprofildetails sowie die Inaktivitäts- und Schrittziel-Benachrichtigungen anpassen.

„Inakt.warn.“ (Inaktivitätsbenachrichtigung)



Aktivierung oder Deaktivierung des Erhalts von Inaktivitätsbenachrichtigungen, wenn Sie sich nicht genug bewegen.

! INFO

Hinweis: Wenn Sie sich über einen bestimmten Zeitraum nicht ausreichend bewegen, fordert die Uhr Sie per Benachrichtigung zu Bewegung auf.

„Zielmeld.“ (Ziel-Benachrichtigungen)



Hier können Sie wählen, ob sie benachrichtigt werden möchten, wenn Sie das von Ihnen festgelegte Tagesziel an Schritten erreicht haben.



Kalibrieren

Im Untermenü „Kalibrieren“ können Sie alle Sensoren und Motoren der Uhr kalibrieren und einstellen.

„Kompass“

Zur Optimierung der Kompassfunktion ist es möglich, den korrekten Wert (gemäß Ort und Datum) der magnetischen Deklination (Missweisung) automatisch oder manuell einzustellen. Sie können den Kompass auch kalibrieren, wie im Kapitel „Navigation/ Kompass“ beschrieben.

„Barometer“

Zur Optimierung der Barometerfunktion ist es möglich, die Hemisphäre und die Klimazone gemäß Ihrer geografischen Situation anzupassen.

„Höhenmesser“

Zur Optimierung der Höhenmesserfunktion ist es möglich, die Hemisphäre und die Klimazone gemäß Ihrer geografischen Situation anzupassen.

„Motoren“

Wenn die Zeiger der Uhr die Uhrzeit nicht mehr korrekt anzeigen, können Sie die Motoren über dieses Untermenü automatisch kalibrieren. Diese Synchronisation findet jede Nacht automatisch statt.



Info

Im Untermenü „Info“ können Sie alle Informationen zur Uhr einsehen.



Elektronische Kennzeichnung (E-Labeling)

Im Menü „Info“ finden Sie alle Informationen zum Thema der elektronischen Kennzeichnung (E-Labeling).



TIMING (Zeitnahme und Alarm)

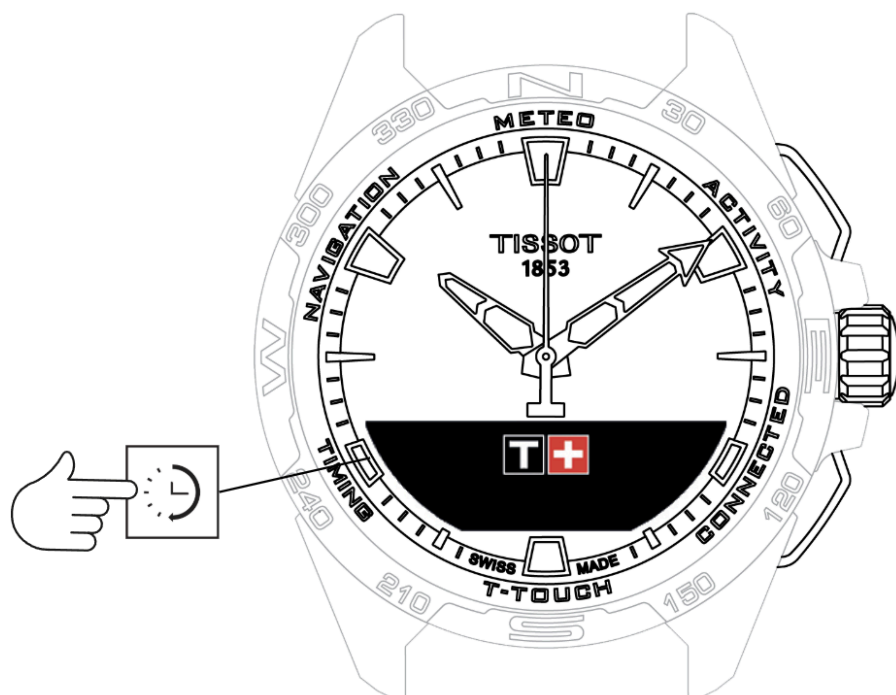

Zugang zu den „TIMING“-Funktionen (Zeitnahme und Alarm):

1. Entsperren Sie die Uhr mit einem langen Drücken auf START.
2. Drücken Sie auf das taktile Feld „TIMING“.

Wenn Sie die Krone drücken und drehen, haben Sie Zugriff auf folgende Funktionen:

-  STOPPUHR (Zeitnahme)
-  TIMER
-  ALARM

Hinweis: Mithilfe des BACK-Drückers ist es jederzeit möglich, einen Schritt zurückzugehen.



STOPPUHR (Zeitnahme)



Im „STOPPUHR“-Modus sind neben der klassischen Zeitnahme verschiedene weitere Zeitnahme-Arten verfügbar, wie die Rundenzeiten oder Zwischenzeiten.

Aktivierung der Zeitnahmefunktionen:

1. Drücken Sie kurz auf den START-Drücker, um die Zeitnahme zu starten.
2. Drücken Sie kurz auf den BACK-Drücker, um eine Zwischenzeit zu nehmen (z. B. eine Rundenzeit oder die Ankunft des ersten Läufers).
3. Drücken Sie kurz auf den START-Drücker, um die Zeitmessung zu stoppen (z. B. Ende der letzten Runde oder Ankunft des letzten Läufers).
4. Drücken Sie kurz auf den BACK-Drücker, um den Chronographen auf null zurückzustellen.

Um zwischen „Rundenzeiten“ oder „Zwischenzeiten“ Zeitmessung zu wählen::

- Wählen Sie durch Drücken und Drehen der Krone „Modus einst.“. Sie haben dann Zugang zum Einstellmodus, um die Arten der Zeitmessung zu wählen, und zum „LOGBUCH“ für die letzten gespeicherten Zeiten.

-  **ZEIT RUNDE (Rundenzeiten)**
-  **ZEIT RENNEN (Zwischenzeiten)**
-  **LOGBUCH (Bordbuch)**



ZEIT RUNDE (Rundenzeiten)

Die Rundenzeiten-Funktion ist ein Chronograph zur Messung der Rundenzeiten eines einzelnen Läufers, eines Rennwagens etc. Maximale Messdauer: 99 Tage, 23 Std. 59 Min. 59 Sek.



ZEIT RENNEN (Zwischenzeiten)

Die Zwischenzeiten-Funktion ist ein Chronograph zur Messung der Gesamtzeit eines Rennens von bis zu 99 Läufern, Rennwagen etc., die an demselben Rennen teilnehmen. Zum Beispiel: Messung der Ankunftszeit mehrerer Läufer bei einem Rennen über 100 Meter.







LOGBUCH (Bordbuch)

Da sie unabhängig von der Art der Kopplung ist, ermöglicht die „LOGBUCH“-Funktion Zugang zur letzten Zeitnahme sowie zu einigen besonderen Statistiken dieser Zeitmessung. Drücken und drehen Sie hierfür die Krone.

! INFO

Hinweis: Die gespeicherten Daten werden gelöscht, wenn Sie eine neue Zeitmessung ab null starten.

- Lesen der gespeicherten Rundenzeitendaten:
 -  : Im nicht gekoppelten Modus werden alle Zeiten, die über die Rundenzeiten-Funktion gemessen werden, gespeichert und können in der „LOGBUCH“-Funktion mit Statistiken zur Gesamtdauer des Rennens, schnellster Rundenzeit, langsamster Rundenzeit und durchschnittlicher Zeit angezeigt werden.
 -  : Im gekoppelten Modus sehen Sie auch die letzten in der T-Touch Connect Solar-App gespeicherten Zeiten. In der Chronik haben Sie auch Zugang zu den letzten Zeitnahmen.

- Lesen der gespeicherten Zwischenzeitendaten:
 -  : Im nicht gekoppelten Modus werden alle Zeiten, die über die Zwischenzeiten-Funktion gemessen werden, gespeichert und können auf der Uhr in der „LOGBUCH“-Funktion angezeigt werden.
 -  : Im gekoppelten Modus und sofern die Rückstellung des Chronographen auf null erfolgt ist, finden Sie die letzten gespeicherten Zeiten in der T-Touch Connect Solar-App. In der Chronik haben Sie auch Zugang zu den letzten Zeitnahmen.



TIMER



Mit der „TIMER“-Funktion können Sie einen Countdown von maximal 23 Std. 59 Min. 59 Sek. Dauer aktivieren.

1. Drücken und drehen Sie die Krone, um die Dauer des Countdowns einzustellen.
2. Drücken Sie zur Bestätigung kurz auf den START-Drücker.
 - Es ertönt ein Signal, wenn der Countdown abgelaufen ist.
3. Sie beenden das Tonsignal durch Tippen auf das „X“ links dem MIP-Display oder durch Drücken von BACK.
4. Sie starten den Timer neu durch Tippen auf das Symbol „neu laden“ rechts auf dem MIP-Display oder durch Drücken auf .
 -  : Im gekoppelten Modus kann der Countdown auch über die T-Touch Connect Solar-App eingestellt und gestartet werden.



ALARM

Die T-Touch Connect Solar ist mit einer Alarmfunktion ausgerüstet. Ein Alarm kann in verschiedenen Intervallen wiederholt werden. Es ist möglich, 30 verschiedene Alarme einzustellen.

-  Einen Alarm einstellen
-  Einen Alarm ändern, aktivieren oder löschen



Einen Alarm einstellen

-  : Wenn keine Kopplung besteht, kann die Einstellung nur an der Uhr erfolgen:

1. Drücken Sie auf die Krone.
 - „ALARM HINZUF.“
2. Drücken Sie auf die Krone.
3. Geben Sie über die Krone die Uhrzeit für den Alarm ein und bestätigen Sie
4. Legen Sie über die Krone die Wiederholungen fest:

EINMALIG:	Der Alarm ertönt nur einmal
WERKTAGS:	Der Alarm ertönt jeden Tag von Montag bis Freitag
JEDEN TAG:	Der Alarm ertönt jeden Tag
INDIVIDUELL:	Der Alarm ertönt an allen vom Nutzer ausgewählten Tagen. Wählen Sie durch Drücken und Drehen von den gewünschten Tag/die gewünschten Tage aus

-  : Im gekoppelten Modus können die Alarmer auch direkt in der T-Touch Connect Solar-App eingestellt werden.



Wenn der Alarm ertönt, können Sie ihn entweder ausstellen oder ihn aussetzen und verschieben („Snooze“-/Schlummer-Funktion), der Alarm ertönt dann 5 Minuten später erneut. Hinweis: Das Nutzen der Schlummerfunktion ist maximal dreimal in Folge möglich.



1. Den Alarm stoppen: Drücken Sie auf „X“ oder auf BACK.
2. Den Alarm aussetzen und verschieben („Snooze“-/Schlummer-Funktion): Drücken Sie auf „ZZ“ oder auf START.



Einen Alarm ändern, aktivieren oder löschen

-  : Wenn keine Kopplung besteht, kann die Einstellung nur an der Uhr erfolgen:
 1. Drücken Sie auf die Krone.
 2. Verwenden Sie die Krone, um den Alarm auszuwählen, den Sie ändern wollen.
 3. Wenn Sie die Krone nutzen, haben Sie drei Möglichkeiten. Sie können:
 - „Einschalten“ / „Ausschalten“?: den Alarm aktivieren oder deaktivieren
 - „Ändern?\": den Alarm ändern
 - „Löschen?\": einen oder alle Alarme löschen
-  : Im gekoppelten Modus können die Alarme auch direkt in der T-Touch Connect Solar-App eingestellt werden.



NAVIGATION

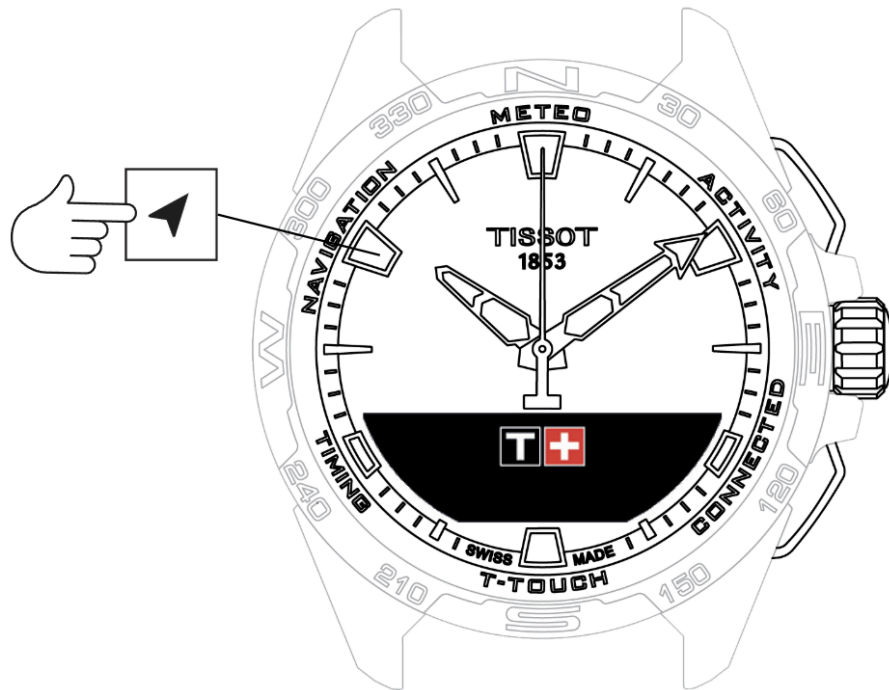



Zugang zu den „NAVIGATION“-Funktionen:

1. Entsperren Sie die Uhr mit einem langen Drücken auf START.
2. Drücken Sie auf das taktile Feld „NAVIGATION“.
 - Drücken Sie die Krone , um die Kompassfunktion mit dem gewählten Anzeigemodus aufzurufen.

Der Kompass zeigt standardmäßig zum magnetischen Norden. Es sind auch andere Anzeigemodi verfügbar, wie die Anzeige des geografischen Nordens oder die azimutale Richtung.

- Drücken Sie die Krone erneut und drehen Sie gleichzeitig, um folgende Funktionen aufzurufen:

-  Modus wählen

-  Azimut
-  Kalibrieren
-  Glossar

 **INFO**

Hinweis: Mithilfe des BACK-Drückers ist es jederzeit möglich, einen Schritt zurückzugehen.



Modus wählen

Drei Arten von Anzeigen sind verfügbar: „Magn. Nord“, der magnetische Norden, „Geo. Nord“, der geografische Norden, oder „Azimut“, die azimutale Richtung.

- Drücken und drehen Sie die Krone, um die gewünschte Anzeige zu wählen.

! INFO

Hinweis: Im „Azimut“-Modus gibt die T-Touch Connect Solar die azimutale Richtung an, in die Sie sich orientieren müssen.



Azimut

„Azimut Einstell.“

Das Azimut ist der horizontale Winkel zwischen der Richtung eines Objekts (Kurs) und dem geografischen Norden. Das Azimut wird von Norden aus in Grad von 0° bis 359° gemessen und ist durch Drücken und Drehen der Krone einstellbar. Bei der Nutzung des Kompasses im Azimut-Modus geben rote Pfeile auf dem MIP-Display an, in welche Richtung die Uhr gedreht werden muss, damit der Sekundenzeiger in die eingestellte azimutale Richtung zeigt.

Im Azimut-Modus gibt die T-Touch Connect Solar ein Ton- und Bildsignal aus („Go“-Anzeige), wenn ihre gedachte Achse zwischen 6 und 12 Uhr mit der eingestellten Azimut-Richtung übereinstimmt. Der Minutenzeiger deutet in Azimutrichtung in Bezug auf den geografischen Nordpol, während der Stundenzeiger zum geografischen Nordpol zeigt.

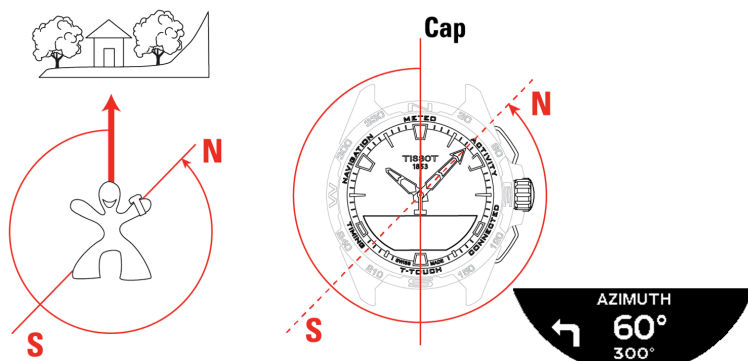



Kalibrieren

Verschiedene Faktoren beeinträchtigen die Genauigkeit der Kompassfunktion, weshalb es nötig sein kann, den Kompass neu zu kalibrieren.

1. Gehen Sie für eine genaue Kalibrierung ins Freie und halten Sie Abstand zu metallischen oder magnetischen Gegenständen.
2. Sie haben dann 60 Sekunden Zeit, um relativ schnelle Bewegungen mit dem Handgelenk in Form einer „8“ durchzuführen, bis ein kurzes Piepen ertönt oder auf dem MIP-Display „Kalibriert“ angezeigt wird, die Kalibrierung also abgeschlossen ist.
3. Falls die Kalibrierung scheitert, erscheint „Kalibrier. fehlgeschl.“ auf dem MIP-Display. In diesem Fall muss die Kalibrierung neu gestartet werden.

ⓘ INFO

Hinweis: Bitte beachten Sie, dass die Uhr für eine genaue Kalibrierung während der achtförmigen Bewegungen nicht horizontal gehalten werden darf und dass es nicht notwendig ist, eine perfekte Acht in die Luft zu zeichnen. Das Wichtige ist die Bewegung der Uhr in der Umgebung.



Glossar

Im Kompass-Modus zeigt die Uhr den magnetischen Norden an. Es sind auch andere Anzeigemodi verfügbar, wie die Anzeige des magnetischen Nordens oder die azimutale Richtung.

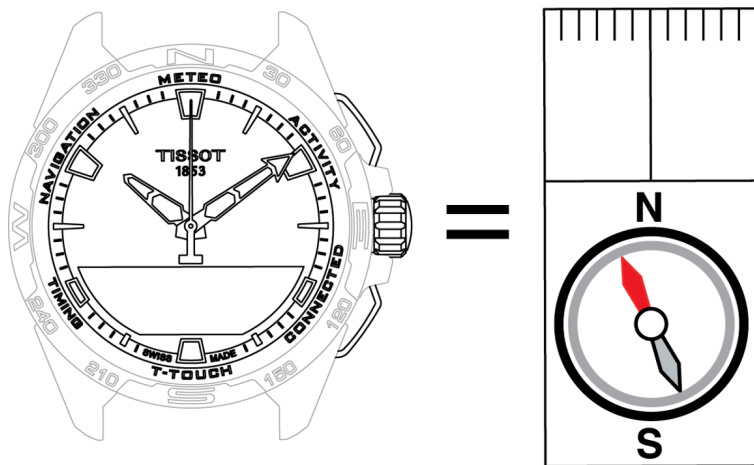

Auf einer Weltkarte laufen die vertikalen Linien (Meridiane) in Richtung des geographischen Nordpols (GN) zusammen und zeigen dessen Richtung an. Die oft roten Zeiger eines klassischen Kompasses zeigen die Richtung des magnetischen Nordpols (MN) an. Der Winkel (α) zwischen diesen beiden Richtungen GN und MN wird als magnetische Deklination bezeichnet. Der Wert der magnetischen Deklination hängt also vom Ort auf der Welt ab, an dem man sich befindet.

Darüber hinaus verschiebt der magnetische Nordpol sich kontinuierlich. Der Wert der magnetischen Deklination hängt also auch vom Datum ab. Wenn der korrekte Wert (gemäß dem Ort und dem Datum) der magnetischen Deklination automatisch oder manuell eingestellt wurde (siehe Verfahren zur Einstellung im Abschnitt „T-Touch“), gibt der Minutenzeiger der T-Touch Connect Solar die Richtung des geografischen Nordens (GN) an. Durch Einstellung der magnetischen Deklination auf 0 gibt die Uhr den magnetischen Norden (MN) an.

Die Werte und Daten der magnetischen Deklination werden auf topographischen Karten angezeigt oder können mithilfe von spezieller, im Internet verfügbarer Software gesucht werden.

Für die ganze Welt: www.ngdc.noaa.gov/geomag/calculators/magcalc.shtml

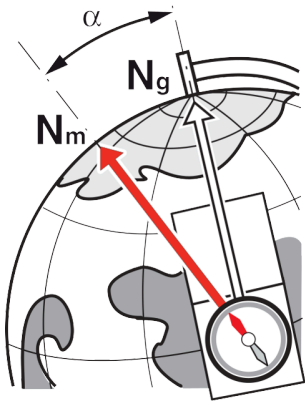

Präzision: $\pm 8^\circ$

Auflösung: 1°

Hinweis 1:





Halten Sie die Uhr für eine optimale Anzeige des Nordens so horizontal wie möglich.

Hinweis 2:

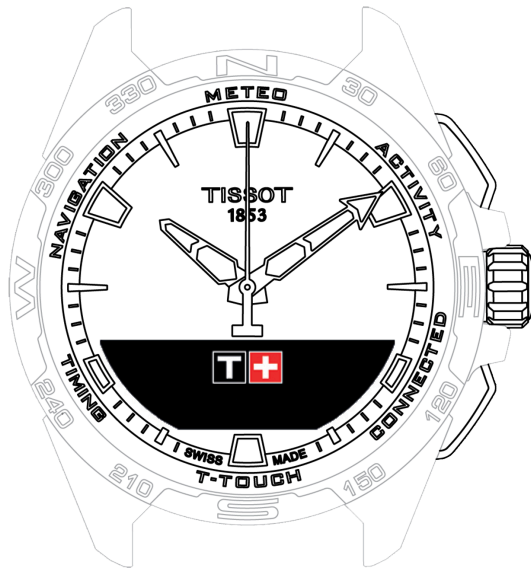
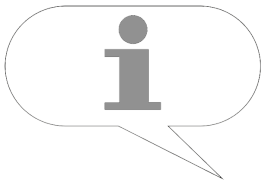
Die Kompassfunktion darf wie jeder andere Kompass nicht in der Nähe metallischer oder magnetischer Gegenstände verwendet werden und sollte am besten im Freien zum Einsatz kommen. Sie können Ihren Kompass im Zweifel erneut kalibrieren.

ALLGEMEINES



-  Grundlegende Operationen
-  Das Passwort mit einem Smartphone zurücksetzen
-  Zurücksetzen des Passworts von der Uhr aus
-  Kompatibilität
-  Versionsgeschichte und Ergänzungen



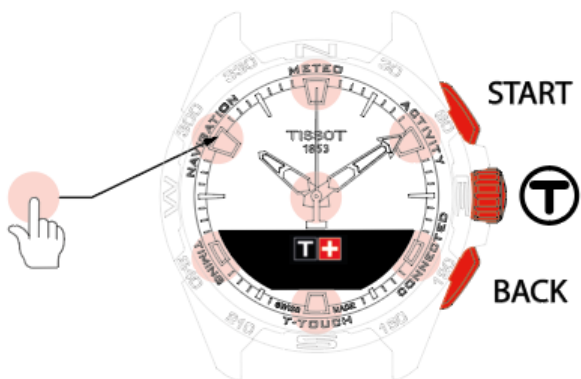

Grundlegende Operationen

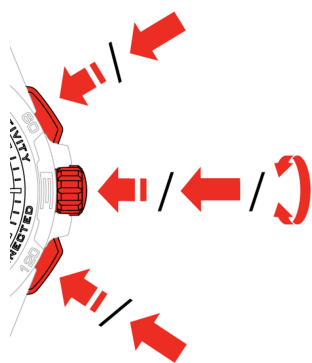

 : taktile Felder

 : MIP-Display



 : Langer Druck (mehr als 1/2 Sekunde)

 : Rotation (gilt nur für die Krone)

 : Kurzer Druck (weniger als 1/2 Sekunde)

START-Drücker:

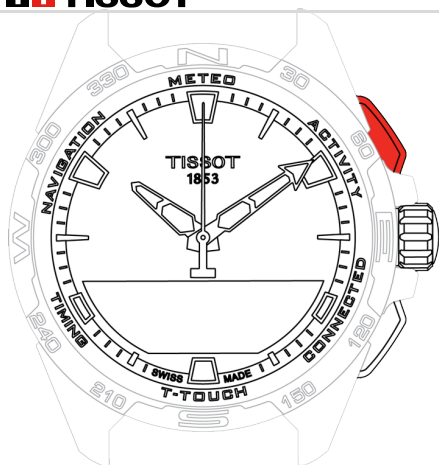

Kurzer Druck: Timer / Countdown starten oder stoppen

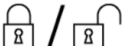
 : Langer Druck: Uhr sperren/entsperren

BACK-Drücker:

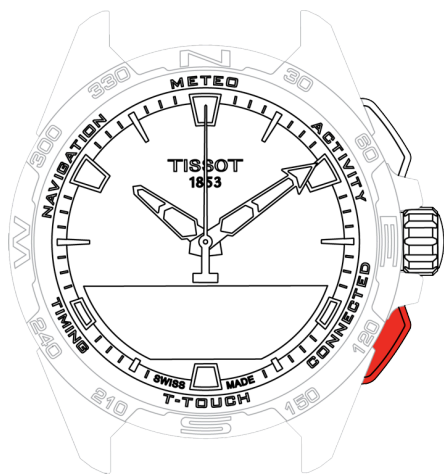

- Langer Druck: zum Hauptmenü zurückkehren
- Kurzer Druck: Timer / Countdown zurücksetzen
- Kurzer Druck: Einstellung abrechnen / eingehenden Anruf ablehnen / Alarm stoppen / zum vorherigen Bildschirm zurückkehren oder einen Modus beenden

Krone:

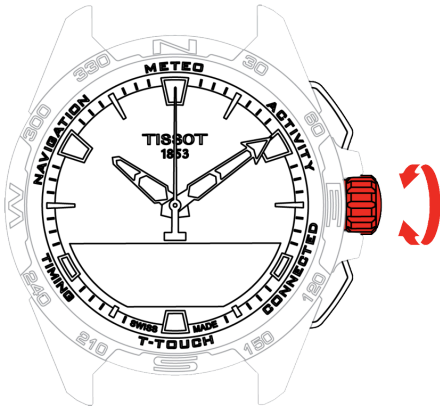









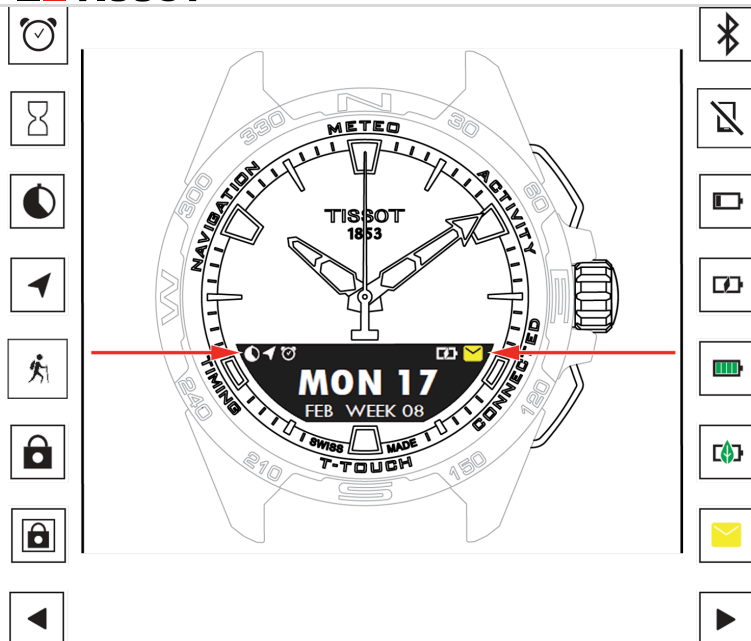



- Rotation: navigieren / durch Funktionen und Menüs scrollen / einen Wert ändern
- Langer Druck: Bildschirmhintergrundbeleuchtung aktivieren
- Kurzer Druck: bestätigen / ein Untermenü aufrufen / einen Alarm schlummern lassen / den Alarmton während eines eingehenden Anrufs stoppen

! INFO

Hinweis: Alle taktilen Aktionen können durch die Verwendung der Drücker und der Krone ersetzt werden.

Ein leichtes Betätigen der Drücker sowie ein leichtes Berühren des Glases genügt zur Aktivierung der Funktionen Ihrer T-Touch Connect Solar. Übertriebene Krafteinwirkung kann die Uhr beschädigen.





-  Eine oder mehrere Alarme aktiv
-  Countdown läuft
-  Timer läuft
-  Navigation läuft
-  Aktivität läuft
-  Uhr gesperrt
-  Uhr im gesicherten Modus gesperrt (Passwort)
-  Bildschirm links verfügbar
-  Bluetooth® aktiviert
-  Uhr getrennt
-  Akku schwach

-  Akku wird geladen

-  Akku geladen

-  Uhr im Eco-Modus

-  Ungelesene Benachrichtigungen

-  Bildschirm rechts verfügbar

Das Passwort mit einem Smartphone zurücksetzen

Wenn Sie das Passwort vergessen haben und die Uhr gesperrt ist, können Sie es mit der T-Touch Connect Solar-App wie folgt zurücksetzen:

- Die Uhr muss mit einem Smartphone gekoppelt und verbunden sein.

1. Öffnen Sie in der App die Registerkarte „PARAMETER“.
2. Tippen Sie auf das Menü „Meine Uhr“.
3. Unter „KONFIGURIERUNG“ tippen Sie auf „Uhrenpasswort“.
4. Tippen Sie auf „PASSWORT ZURÜCKSETZEN“.

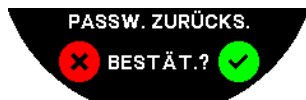

5. Bestätigen Sie das Rücksetzen auf dem MIP-Display der T-Touch Connect Solar.

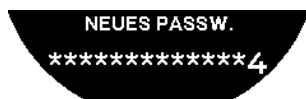

6. Verwenden Sie die taktilen Felder, um Ihr neues Passwort zu erstellen.
 - Jeder Bereich entspricht einem Zeichen: 0, 2, 4, C, 6, 8 und X.
 - Achtung: mindestens 6 Zeichen, maximal 14.
7. Wenn Sie den Code eingegeben haben, bestätigen Sie ihn mit der Krone.
 - Mithilfe des BACK-Drückers können Sie jederzeit zum vorherigen Menüpunkt zurückkehren.



8. Wiederholen Sie den Vorgang und bestätigen Sie das neue Passwort, indem Sie die Krone drücken.

Zurücksetzen des Passworts von der Uhr aus

Wenn Sie das Passwort vergessen haben und die Uhr gesperrt ist, können Sie es mit der T-Touch Connect Solar-App wie folgt zurücksetzen:

- Die Uhr ist mit einem Passwort gesperrt.

1. Halten Sie den START-Drücker gedrückt.



- Auf dem MIP-Display der T-Touch Connect Solar erscheint der obige Bildschirm.



2. Drehen Sie die Krone, um durch das Menü „Code vergessen“ zu scrollen.

3. Bestätigen Sie mit der Krone, um das Zurücksetzen durchzuführen.



4. Drücken Sie die Krone.



5. Bestätigen Sie, um die Uhr auf Werkseinstellungen zurückzusetzen.

- Die Uhr wird zurückgesetzt und startet neu. Sie wird nun nicht mehr von der App des Smartphones erkannt.

6. Öffnen Sie in der App die Registerkarte „PARAMETER“.

7. Tippen Sie auf das Menü „Meine Uhr“.

8. Drücken Sie unter „KONFIGURIERUNG“ den Button „UHR ENTFERNEN“, um die Einstellungen der Uhr vom Smartphone zu löschen.

- Bei iOS entfernen Sie die Uhr aus der Liste der Bluetooth®-Peripheriegeräte.

9. Bestätigen Sie die Pop-up-Nachrichten, um das Löschen der Einstellungen aus der App abzuschließen.

Nachdem die Einstellungen der Uhr von der T-Touch Connect Solar-Smartphone-App entfernt wurden, muss die Uhr erneut mit der App gekoppelt werden, damit die beiden Geräte wieder miteinander kommunizieren können. Siehe dazu Verwendung der T-Touch Connect Solar mit Kopplung an ein Smartphone. [Verwendung der T-Touch Connect Solar mit Kopplung an ein Smartphone.](#)



Kompatibilität

Die T-Touch Connect Solar verfügt über eine Bluetooth®-Funktion und benötigt ein Smartphone, das folgende Anforderungen erfüllt:

Anforderungen an Android	Betriebssystem 9.0 oder höher. Diese Systemversion ist seit dem 7. März 2018 verfügbar. Die meisten nach diesem Zeitpunkt herausgebrachten Geräte erfüllen diese Anforderung.
Anforderungen an Apple iOS	iOS 16 oder höher. Kompatibel mit dem seit September 2022 erhältlichen iPhone.
Anforderungen an Huawei	HarmonyOS 2.0 oder höher. Verfügbar für bestimmte Huawei-Smartphones ab Juni 2021.

Tissot stellt die Kompatibilität seiner Produkte mit den renommiertesten und verbreitetsten Android-Mobilgeräten sicher. Ungeachtet dessen sind manche Geräte nicht mit der T-Touch Connect Solar kompatibel:

- Xiaomi Mi 8 lite International version
- Blackberry Key2 LE
- Samsung A21S
- Sony XZ3
- Caterpillar S60

Die T-Touch Connect Solar-App funktioniert ausschließlich in folgenden Ländern und Sprachen:

Unterstützte Länder	Unterstützter Zeichensatz (Benachrichtigungen)	App-Sprachen	Sprache der Uhr
Albanien	Afrikaans	Deutsch	Deutsch
Deutschland	Albanisch	Englisch	Englisch

Unterstützte Länder	Unterstützter Zeichensatz (Benachrichtigungen)	App-Sprachen	Sprache der Uhr
Andorra	Deutsch	Chinesisch (vereinfacht)	Chinesisch (vereinfacht)
Australien	Englisch	Chinesisch (traditionell)	Koreanisch
Österreich	Baskisch	Koreanisch	Spanisch
Belarus	Bretonisch	Dänisch	Französisch
Bosnien und Herzegowina	Katalanisch*	Spanisch	Italienisch
Belgien	Chinesisch (vereinfacht)	Finnisch	Japanisch
Bulgarien	Koreanisch	Französisch	Russisch
Kanada	Korsisch	Italienisch	
Chile	Dänisch*	Japanisch	
China	Schottisch	Niederländisch	
Zypern	Spanisch	Norwegisch	
Kolumbien	Estländisch*	Polnisch	
Korea	Färöisch	Portugiesisch	
Kroatien	Finnisch*	Rumänisch	
Dänemark	Französisch	Schwedisch	
Vereinigte Arabische Emirate	Gälisch		

Unterstützte Länder	Unterstützter Zeichensatz (Benachrichtigungen)	App-Sprachen	Sprache der Uhr
Spanien	Galizisch		
Estland	Walisisch*		
USA	Ungarisch*		
Finnisch	Indonesisch		
Frankreich	Irisch		
Gibraltar	Irisches Gälisch* (traditionelle Schreibweise)		
Griechenland	Isländisch		
Grönland	Italienisch		
Hongkong	Japanisch		
Ungarn	Kurdisch		
Färöer Inseln	Leonesisch		
Irland	Litauisch		
Island	Luxemburgisch		
Israel	Malaiisch		
Italien	Manx		
Japan	Niederländisch*		
Jordanien	Norwegisch		
Kosovo	Okzitanisch		

Unterstützte Länder	Unterstützter Zeichensatz (Benachrichtigungen)	App-Sprachen	Sprache der Uhr
Lettland	Polnisch		
Liechtenstein	Portugiesisch		
Litauen	Rätoromanisch		
Luxemburg	Südsamisch		
Macau	Slowakisch		
Nordmazedonien	Schwedisch		
Malta	Suaheli		
Mexiko	Tagalog		
Moldau	Tschechisch		
Monaco	Wallonisch		
Montenegro			
Norwegen			
Neuseeland			
Niederlande			
Polen			
Portugal			
Tschechische Republik			
Rumänien			

Unterstützte Länder	Unterstützter Zeichensatz (Benachrichtigungen)	App-Sprachen	Sprache der Uhr
Großbritannien			
San Marino			
Serbien			
Singapur			
Slowakei			
Slowenien			
Schweden			
Schweiz			
Taiwan			
Türkei			
Ukraine			
Vatikanstadt			

! INFO

Achtung, einige Zeichen können fehlen.



Versionsgeschichte und Ergänzungen

Version	Verfügbar	Änderungen
7.3	November 2023	VERBESSERUNGEN UND BUGFIXES
6.2	Februar 2023	BRING MICH ZURÜCK Die Uhr führt den Benutzer entlang der Wegpunkte der aufgezeichneten Strecke (in umgekehrter Reihenfolge) zum Ausgangspunkt zurück. Der Benutzer kann bei der BRING-MICH-ZURÜCK-Funktion zwischen zwei Modi wählen: Direkt (linear) oder Wegpunkte. MULTIREGIONAL Die Uhr ist jetzt auf Koreanisch erhältlich. VERBESSERUNGEN Uhrenpasswortfrage entfernt. Wenn die Qualität der GNSS-Daten nicht ausreicht, teilt die Uhr dem Benutzer mit, dass keine Wegpunkte mehr gespeichert werden. Wenn GNSS-Datenpunkte fehlen, wird für die betreffende Zeitspanne die zurückgelegte Wegstrecke anhand des Schrittzählers berechnet. Wenn die Uhr gesperrt ist, können durch kurzes Drücken von T0 die Zeiger aus dem Display geschoben werden. VERBESSERUNGEN UND BUGFIXES
6.1	November 2022	VERBESSERUNGEN UND BUGFIXES
6.0	Juli 2022	AKTIVITÄT – GPS-STANDORT Sie können ab jetzt Aktivitäten im Freien mit Hilfe von GPS aufzeichnen. Führen Sie die neue Funktion an Ihrer Uhr aus und sehen Sie die zurückgelegte Route in der App. AKTIVITÄT – BRING MICH ZURÜCK Während einer Aktivität führt die App den Benutzer mit Hilfe von GPS und dem Kompass zurück zum Ausgangspunkt. HÖHENMESSER Die Uhr kalibriert die Höhe automatisch zweimal täglich. PASSWORT Ergänzung eines Verfahrens zum Rücksetzen des Uhrenpassworts von der App oder von der Uhr aus. VERBESSERUNGEN UND BUGFIXES

Version	Verfügbar	Änderungen
5.2	Februar 2022	VERBESSERUNGEN UND BUGFIXES
5.0	November 2021	OUTDOOR TRACKER Aufsummierung der Höhendifferenzen: Anzeige der Summe aller Auf- und Abstiege sowie der durchschnittlichen Auf- und Abstiegsgeschwindigkeit. NBA Die Ergebnisse Ihrer Lieblingsmannschaft werden auf Ihrer Uhr in Echtzeit angezeigt. MULTIREGIONAL Neuübersetzung der Uhr ins Japanische.
4.1	August 2021	OUTDOOR TRACKER Nutzer können Bewegungsdaten aufzeichnen, wenn sie mit der Uhr im Freien aktiv sind: Dauer der Aktivität, Schrittzahl, Kalorienzahl, aktuelle Höhe BENACHRICHTIGUNGEN DER RADSPORT-APPS Die Benachrichtigungen der Radsport-Apps anderer Anbieter werden mit einem speziellen Icon angezeigt
4.0	Juni 2021	VERBESSERUNG DER BENUTZEROBERFLÄCHE Infolge von Kundenfeedback: - Umgestaltung des Dashboards mit neuen Widgets und Zusammenführung mit „Meine Uhr“ - Nach einem Update werden die Vorzüge der neuen Version bei der Uhr oder der App angezeigt - Einfacheres Ändern von Alarmen und Zeitzonen - Anzeige von Akkustand und benutzerdefinierter Zeit der Uhr in der App NBA-WIDGET - Die Spielpaarungen Ihres Lieblingsteams mit der Option, ein Spiel in Ihren Smartphone-Kalender einzutragen - Tabelle der aktuellen Saison (nach Conference, nach Division) und Playoffs - Teamergebnisse und Statistiken - Folgen eines anderen Teams jederzeit möglich - Nächstes und letztes Spiel werden ebenfalls auf der Uhr angezeigt MULTIREGIONAL Neue Sprachen (Dänisch, Niederländisch, Finnisch, Norwegisch, Polnisch, Portugiesisch und Schwedisch) VERBESSERUNGEN UND BUGFIXES Verbesserungen und Bugfixes für mehr Nutzerkomfort
3.1	März 2021	MEHRSPRACHIG: Die Uhr ist in den Sprachen Englisch, Französisch, Deutsch, Italienisch, Spanisch und Chinesisch

Version	Verfügbar	Änderungen
		<p>erhältlich. MULTIREGIONAL: Die Daten der in China ansässigen Nutzer werden in China gespeichert. BENACHRICHTIGUNGEN: Durch Drehen der Krone kann der Benutzer durch seine Benachrichtigungen scrollen. UHR: Die Reichweite der Verbindung zwischen Uhr und Mobiltelefon wurde erhöht. BAROMETER: Außer den Zeigern wird die Wettervorhersage durch ein passendes Icon angezeigt.</p>
2.0	Dez. 2020	<p>TIMER: Verwaltung einer Countdownliste in der App und direkter Start aus der App TELEFON SUCHEN: Neue Funktion zum Suchen des Telefons von der Uhr aus UHR SUCHEN: Neue Funktion zum Suchen der Uhr vom Telefon aus ENERGIE: Detaillierte Anzeige des Akkustands und des Solarenergielevels im Menü „SCHNELLEINSTELL.“ der Uhr BENACHRICHTIGUNGEN: Neue Funktion zum Löschen aller Benachrichtigungen KOPPLUNG: Einfacheres Koppeln: Die Handy-App sucht die Uhr mit der geringsten Distanz zum Herstellen der Verbindung. TON & VIBRATION: Neue separate Einstellung von Ton und Vibration für Benachrichtigungen VERBINDUNG: Besseres Wiederherstellen der Verbindung, wenn das Telefon mehrere Stunden außer Reichweite war.</p>
1.1	Sept. 2020	Basisversion für das Produkt

Dokumente

Dokumente hierzu

- [Garantie](#)
- [Konformitätserklärung \(Drahtlosladegerät\)](#)
- [Konformitätserklärung](#)