



T-Touch Connect Solar









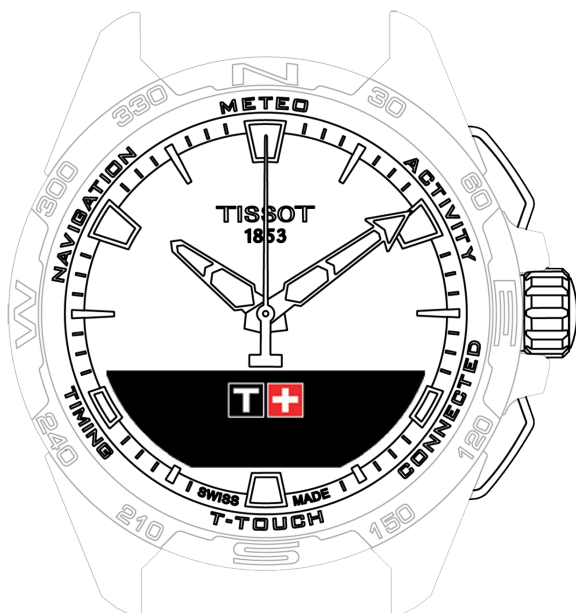

Úvod

Úvod

Gratuluje vám k výběru hodinek od švýcarské společnosti Tissot™, která byla založena v roce 1853 v obci Le Locle, kde sídlí dodnes. Vaše hodinky byly vyrobeny s maximální péčí, s použitím kvalitních materiálů a komponentů a jsou chráněny proti nárazům, výkyvům teplot, vodě a prachu.



-  **PŘIHLÁŠENÍ**
-  **Hodiny**
-  **METEO (Počasí)**
-  **ACTIVITY**
-  **CONNECTED (Připojení)**
-  **T-TOUCH**
-  **TIMING (Časování a budík)**
-  **NAVIGACE**



PŘIHLÁŠENÍ

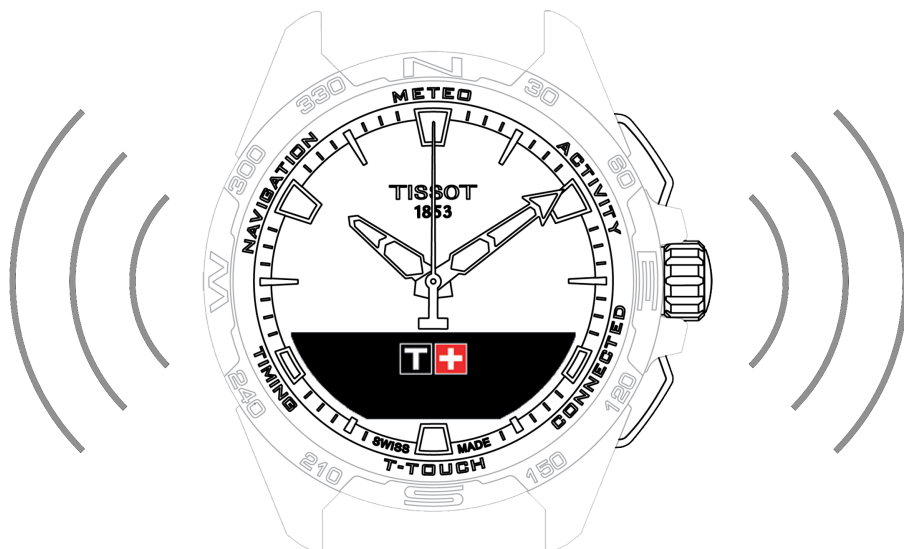

Nabíjení



Zapnutí hodinek



Používání hodinek T-Touch Connect Solar spárovaných s chytrým telefonem



Používání zařízení T-Touch Connect Solar bez spárování s chytrým telefonem



Opětovné připojení hodinek k telefonu



Nabíjení

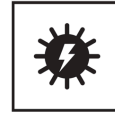

Doplňující informace

- Bezdrátová nabíječka
- Solární energie



Bezdrátová nabíječka

Nepoužívejte adaptér USB (není součástí dodávky), který poskytuje výkon vyšší než 15 W.

Nepoužívejte kabel nebo konektor, který je zalomený, zkroucený, poškozený nebo zlomený.

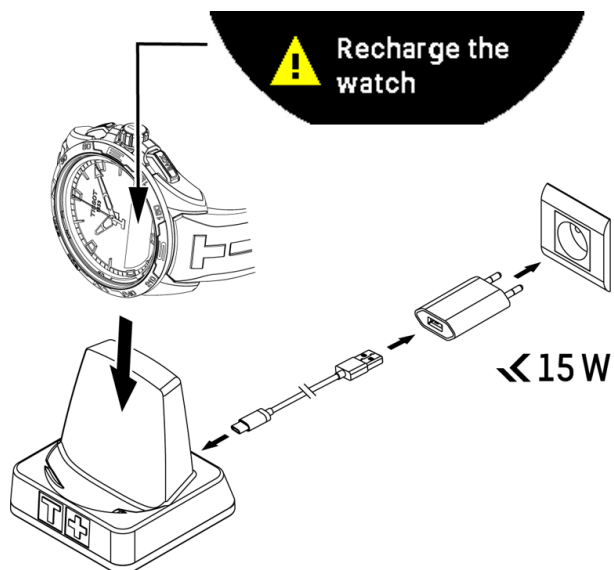

Při prvním použití T-Touch Connect Solar doporučujeme nabíjet pomocí dodané nabíječky T229, dbát na správné umístění T-Touch Connect Solar na nabíječku a zkontrolovat, zda je na MIP displeji viditelný ukazatel „Charging“.

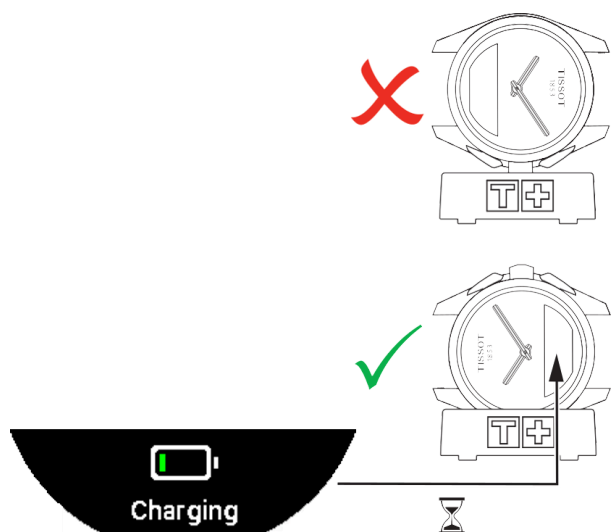

Po vložení do bezdrátové nabíječky T229 se T-Touch Connect Solar plně nabije za méně než 4 hodiny.

Tento bezdrátový napájecí zdroj je v souladu s obvodem PS1 podle normy EN 62368-1.

1. nabíjení

- Po nabití baterie T-Touch Connect Solar krátkým stisknutím korunky vyberte jazyk hodinek.



- Volbu potvrďte krátkým stisknutím korunky. Dostanete na výběr ze dvou možností ovládání hodinek: spárované s chytrým telefonem nebo nespárované.



Solární energie

Jak už sám název napovídá, T-Touch Connect Solar využívá světlo, a to zejména sluneční světlo, k automatickému a přirozenému dobíjení baterie. Výhodou je prodloužení provozní doby hodinek.

! INFO

Upozornění: Nenechávejte hodinky v těsné blízkosti (≤ 20 cm) zdroje světla. V žádném případě tak nečiňte ve snaze urychlit nabíjení baterie.



Zapnutí hodinek

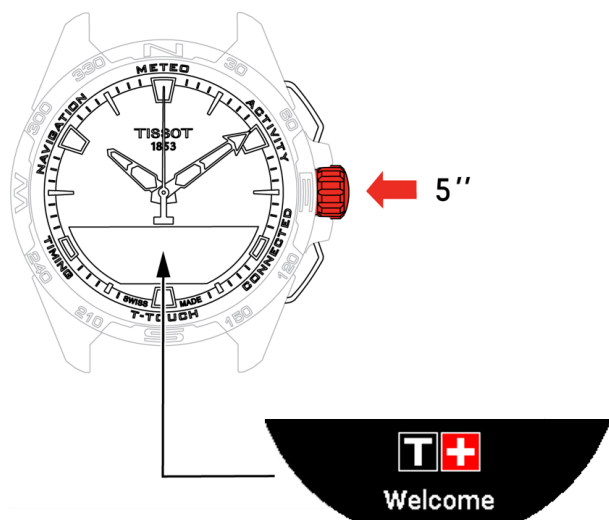

- Stiskněte korunku na 5 sekund, dokud se nerozsvítí MIP displeji.



Používání hodinek T-Touch Connect Solar spárovaných s chytrým telefonem

Pouze režim se spárovaným chytrým telefonem umožňuje přístup ke všem funkcím T-Touch Connect Solar.

Stáhněte si do chytrého telefonu aplikaci T-Touch Connect Solar a postupujte podle pokynů k připojení.



Na MIP displeji hodinek T-Touch Connect Solar se zobrazí:

„PAIR WITH PHONE?“ (Spárovat s telefonem?)

- Pomocí korunky vyberte možnost „YES“.



„Install the Tissot app.“ (Nainstalujte aplikaci Tissot.)

- Otevřete aplikaci T-Touch Connect Solar na chytrém telefonu.



„Pair with T-Touch XXX“ (Spárovat s T-Touch XXX)

- Aplikace se automaticky spáruje s nejbližšími hodinkami a zobrazí „PAIRING CODE“ (Párovací kód). Pokud kód není na hodinkách vidět nebo pokud se kód zobrazený na hodinkách liší od kódu zobrazeného v aplikaci, klikněte na „CANCEL“ (Zrušit) a začněte znovu.

! INFO

Poznámka: Poznámka: Nejedná se o ověřování jako v následujícím kroku, ale pomoc s výběrem správných hodinek, pokud je jich v okolí více.



„PAIRING CODE“ (Párovací kód)

- Potvrďte párovací kód na MIP displeji T-Touch Connect Solar a v aplikaci T-Touch Connect Solar.
 - POZN: na provedení této akce máte pouze 30 sekund, než se proces párování ukončí.

„SET PASSWORD?“ (Nastavit heslo?)

1. Až do verze 6.2 můžete pomocí korunky zvolit, zda chcete hodinky zabezpečit heslem. Aktivace hesla zajistí, že:
 - na hodinkách se v zájmu ochrany vašeho soukromí nezobrazuje obsah přijatých oznámení;
 - menu hodinek nejsou přístupné.

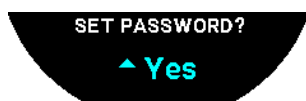

2. Chcete-li nastavit heslo, vyberte možnost „Yes“.

„ENTER CODE“ (Zadejte kód)

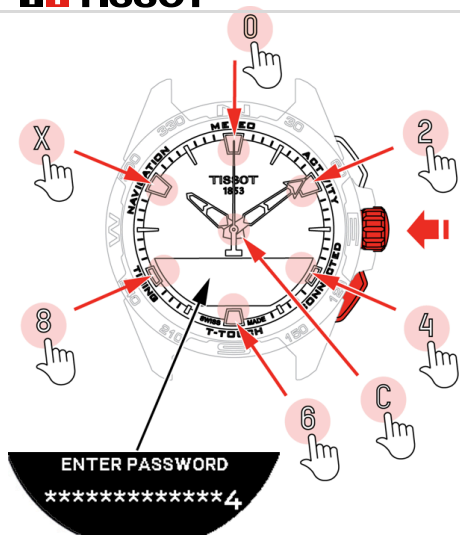

1. K vytvoření hesla použijte dotykové plošky, přičemž každá zóna odpovídá jednomu znaku: 0, 2, 4, C, 6, 8 a X.

- POZN: minimálně 6 znaků, maximálně 14.

2. Po zadání hesla jej potvrďte pomocí korunky. Tlačítkem BACK se můžete kdykoli vrátit zpět.

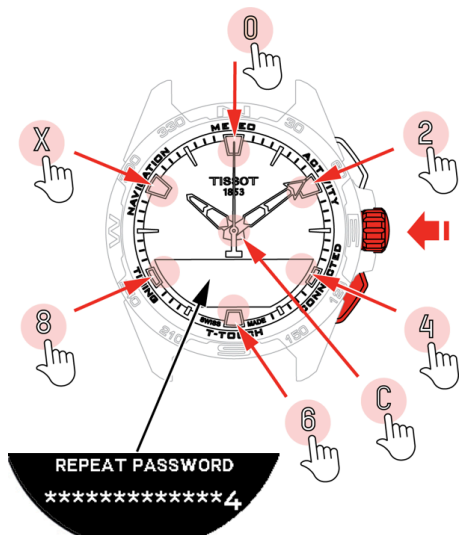

3. Znovu zadejte heslo a potvrďte jej pomocí korunky.

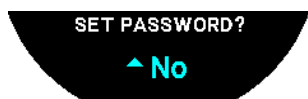

4. Chcete-li nastavení hesla zrušit, vyberte možnost „No“ a přejděte k dalšímu kroku.

- Zobrazí se zpráva „Setting complete“, což znamená, že instalace byla úspěšně dokončena.
- Ručky jsou nastaveny na čas a hodinky se automaticky uzamknou.

5. Pokud při pokusu o spárování hodinek s aplikací Tissot T-Connect dojde k chybě, vyberte možnost „Retry“ (Opakovat) a opakujte proces znovu od začátku.

6. Pokud problém přetrvává, postupujte podle následujících kroků:

- i. Odinstalujte aplikaci Tissot T-Connect.
- ii. Znovu inicializujte hodinky (ZPĚT > tlačítko „CANCEL“ nebo nabídka T-TOUCH / SETTINGS / System / Restore to factory settings).
- iii. Na domovské obrazovce hodinek stiskněte korunku.
- iv. Na chytrém telefonu aktivujte funkci Bluetooth.
- v. Odstraňte hodinky z nastavení Bluetooth ve svém chytrém telefonu.
- vi. Aktivujte internetové připojení v telefonu.
- vii. Nainstalujte nejnovější verzi aplikace Tissot T-Connect.
- viii. Spusťte aplikaci a přihlaste se ke svému účtu, abyste proces znovu spustili.



Používání zařízení T-Touch Connect Solar bez spárování s chytrým telefonem

Na MIP displeji hodinek T-Touch Connect Solar se zobrazí:

„PAIR WITH PHONE?“ (Spárovat s telefonem?)

- Pomocí korunky vyberte možnost „No“.

„SET PASSWORD?“ (Nastavit heslo?)

1. Pomocí korunky vyberte, zda chcete hodinky zabezpečit heslem. Aktivací hesla zajistíte, že nebude přístupné menu hodinek.

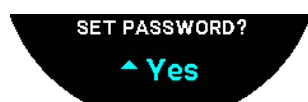

2. Chcete-li nadefinovat heslo, vyberte možnost „Yes“.

„ENTER PASSWORD“ (Zadat heslo)

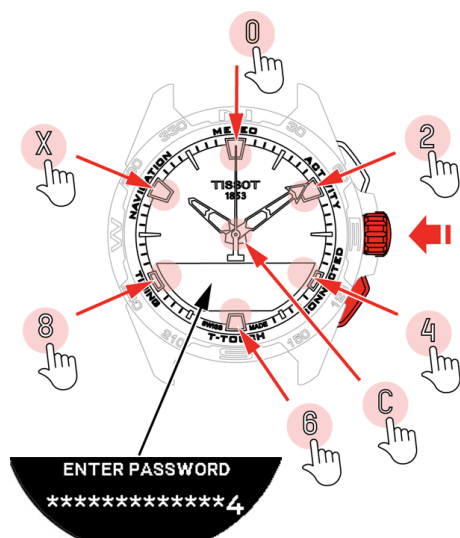

1. K vytvoření hesla použijte dotykové zóny. Každá zóna odpovídá jednomu znaku: 0, 2, 4, C, 6, 8 a X.

- POZN: minimálně 6 znaků, maximálně 14.

2. Po zadání hesla jej potvrďte pomocí korunky. Pomocí tlačítka ZPĚT se můžete kdykoli vrátit na předchozí zobrazení.

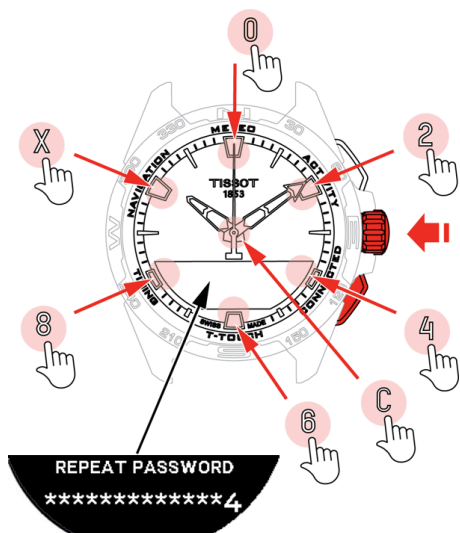

3. Zadejte heslo podruhé a potvrďte ho pomocí korunky.

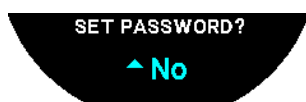

4. Nechcete-li definovat heslo, vyberte možnost „No“ a přejděte k dalšímu kroku.

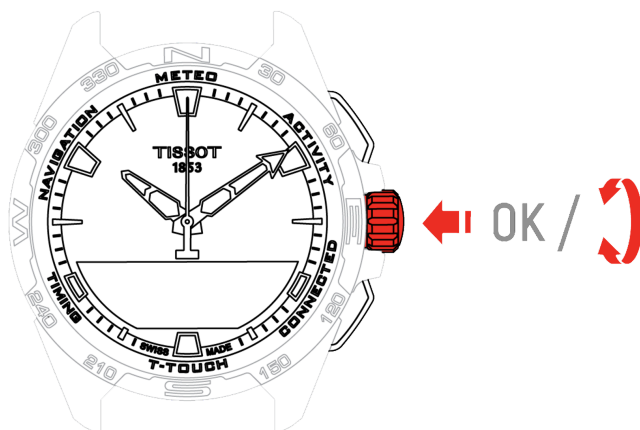

5. Pomocí korunky můžete ručně upravit nastavení hodinek:

„GENDER“ (Pohlaví)

- Muž, žena nebo neurčeno.

„HEIGHT UNIT“ (Jednotka výšky)

- Centimetry nebo stopy;
- Zadejte svou výšku.

„WEIGHT UNIT“ (Jednotka hmotnosti)

- Kilogramy nebo libry;
- Zadejte svou hmotnost.

„DATE FORMAT“ (Formát data)

- DD.MM.YY (den.měsíc.rok) nebo MM.DD.YY (měsíc.den.rok).

„DATE OF BIRTH“ (Datum narození)

- Vyberte rok, měsíc a den.

„DATE“ (Datum)

- Zadejte dnešní datum.

„TIME FORMAT“ (Formát času)

- 24 hodin nebo 12 hodin.

„TIME 1“ (Čas)

- Zadejte čas.

Zobrazí se zpráva „Setup completed“, což znamená, že instalace byla úspěšně dokončena.

Ručky se samy nastaví na zadaný čas a hodinky se automaticky uzamknou.



Opětovné připojení hodinek k telefonu

Pokud jsou hodinky připojeny k telefonu, je zobrazena ikona 

Pokud se hodinky dočasně ocitnou mimo dosah telefonu, pokusí se během 2 hodin znovu navázat spojení. To je znázorněno ikonou „připojování“. V tomto případě stačí přiblížit hodinky k telefonu na vzdálenost několika metrů, aby se znovu připojily, pokud je v telefonu aktivována funkce Bluetooth.

Po uplynutí této doby hodinky v zájmu úspory baterie přeruší signál Bluetooth; nebude zobrazena žádná ikona připojení. Od verze 2.0 stačí k opětovné aktivaci signálu stisknout jedno z tlačítek (BACK / START / KORUNKA). Ihned se zobrazí ikona „připojování“.



Hodiny

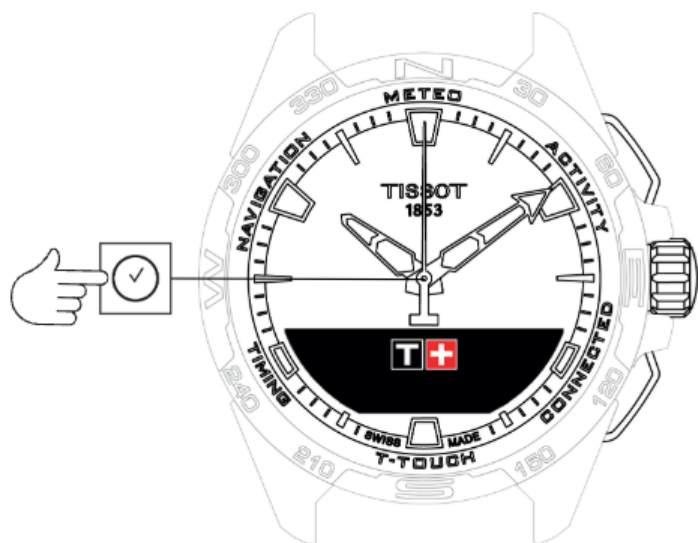

Přístup k funkcím „Hodin“:

1. Hodinky odemkněte dlouhým stisknutím tlačítka START.
2. Stiskněte dotykovou zónu „Hodiny“.
 - Stisknutím a otáčením korunky získáte přístup k následujícím funkcím:



! INFO

Upozornění: Pomocí tlačítka ZPĚT se můžete kdykoli vrátit zpět.

Doplňující informace

- ČAS 1 a ČAS 2
- Datum



ČAS 1 a ČAS 2



Nastavený čas



Časové pásmo



Výměna s časem 2 (Změna na druhý čas)



Nastavený čas

V nespárovaném režimu

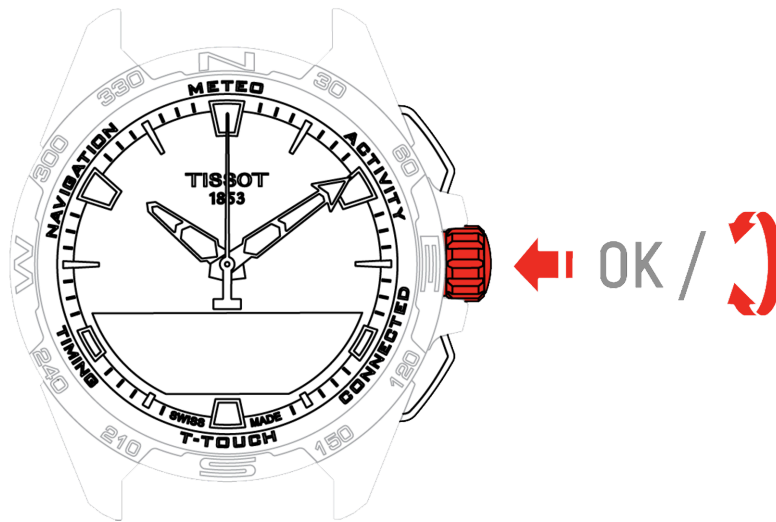

1. Otočením korunky zobrazíte ČAS 1, stiskněte korunku, hodinky zobrazí „Set time 1“.
2. Potvrďte stisknutím korunky
 - Pomocí korunky zadejte čas a potvrďte stisknutím korunky



Časové pásmo

Ve spárovaném režimu

Hodinky mají dva časy, ČAS 1 a ČAS 2, pro které můžete vybrat požadované časové pásmo ze seznamu, který lze upravit v aplikaci Tissot pro chytré telefony. Ručky vždy ukazují ČAS 1.

Seznam časových pásem obsahuje:

- Časové pásmo „phone“, což je časové pásmo chytrého telefonu.
- Časové pásmo „custom“, které umožňuje ruční nastavení času.
- Časová pásma různých měst a dalších míst uvedená v aplikaci pro chytré telefony T-Touch Connect Solar.

INFO

Upozornění: Při přechodu mezi letním a zimním časem vás hodinky o této změně informují 18 hodin předem a automaticky se aktualizují.

Výměna s časem 2 (Změna na druhý čas)

Funkce „Swap“ umožňuje prohození časů nastavených jako ČAS 1 a ČAS 2.



ⓘ INFO

Upozorňujeme, že tato funkce je k dispozici pouze v případě, že jsou nastaveny ČAS 1 a ČAS 2.



Datum

Hodinky T-Touch Connect Solar jsou vybaveny kalendářem:

-  : ve spárovaném režimu se datum automaticky synchronizuje s hodinkami.
-  : v nespárovaném režimu se nastavení zadává ručně:

1. Stiskněte korunku

- „Set Date?“ (Nastavit datum?)

2. Stiskněte korunku

3. Zadejte dnešní datum



METEO (Počasí)

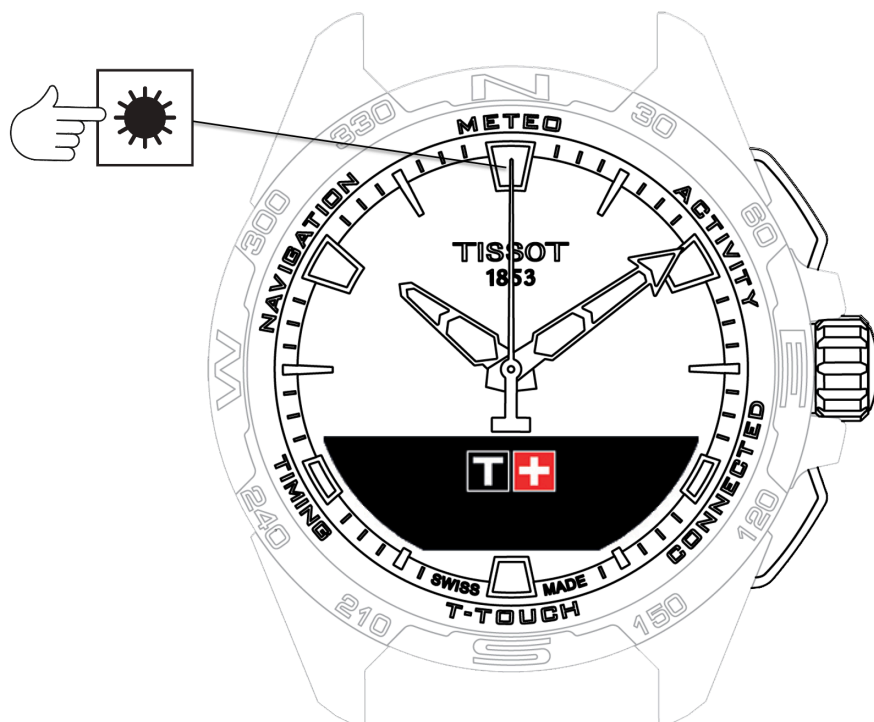

Přístup k funkcím „METEO“ (Počasí):

1. Hodinky odemkněte dlouhým stisknutím tlačítka START.
2. Stiskněte dotykovou zónu „METEO“.
 - Stisknutím a otáčením korunky získáte přístup k následujícím funkcím:

-  BAROMETR
-  TEPLOTA

! INFO



Upozornění: Pomocí tlačítka ZPĚT se můžete kdykoli vrátit zpět.

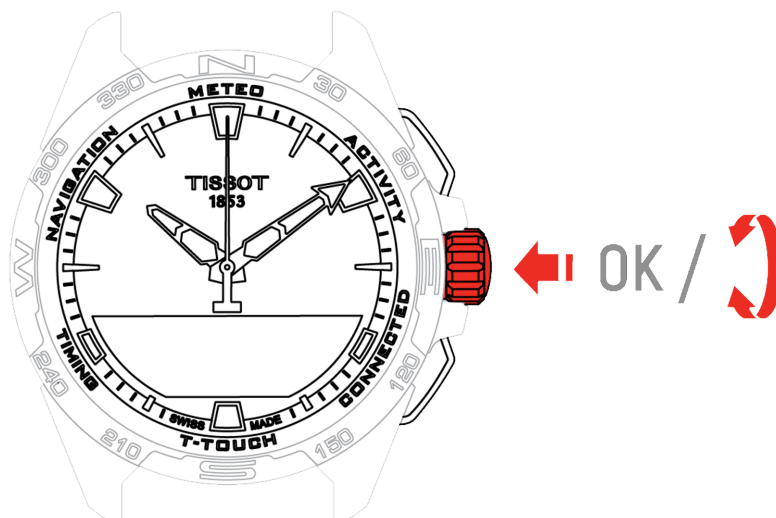

BAROMETR



Stisknutím a otáčením korunky získáte přístup k následujícím funkcím:

-  Kalibrace relativního tlaku
-  Absolutní tlak
-  Slovníček

Kalibrace relativního tlaku

Úprava relativního tlaku způsobí změnu zobrazené nadmořské výšky. Relativní tlak je záměrně omezen na 950 hPa až 1 100 hPa.

Absolutní tlak

Absolutní atmosférický tlak je skutečný tlak v době a místě měření a nelze jej měnit.

Abyste získali co nejpřesnější údaje barometru, můžete nastavit polokouli a klimatické pásmo podle své zeměpisné polohy. V nabídce „T-TOUCH“ / „SETTINGS“ / „Calibration“ / „Altimeter“ zvolte klimatickou zónu buď ručně, nebo automaticky pomocí zjednodušené Koeppenovy klimatické klasifikace (viz obrázek níže). Pokud hodinky nejsou nastaveny („Not Set“), použije se standardní model atmosféry: nastavená teplota na úrovni moře = 15 °C, střední tlak na úrovni moře: 1 013,25 hPa.

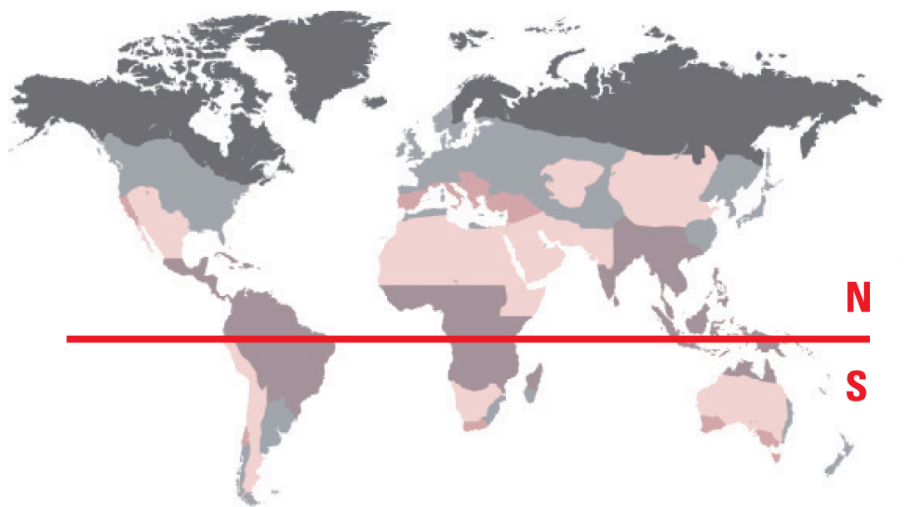

- Polární
- Mírné
- Aridní
- Tropické
- Středomořské



Slovníček

V režimu Meteo se ručky překrývají a ukazují vývoj počasí. Výhodou barometru je, že umožňuje zobrazit relativní atmosférický tlak. Tento relativní tlak se zobrazuje v hektopascalech.

Změny počasí souvisejí se změnami atmosférického tlaku. Když atmosférický tlak stoupne, obloha se vyjasní. Tato oblast se pak označuje jako oblast tlakové výše neboli „anticyklóna“. Když atmosférický tlak klesne, obloha se zatáhne. Tato oblast se pak označuje jako oblast tlakové níže neboli „brázda nízkého tlaku“.

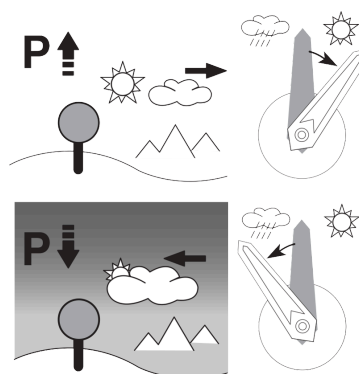
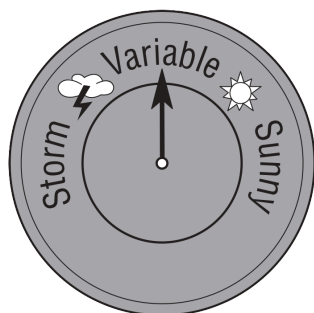

- Hodinky T-Touch Connect Solar měří tyto změny tlaku a ukazují vývoj počasí pomocí ruček, které mohou zaujmout následujících 7 poloh podle vývoje počasí:

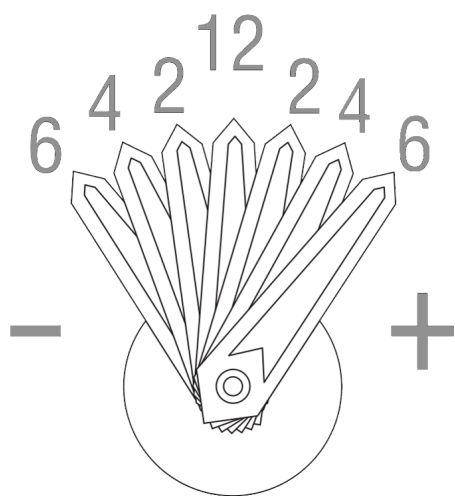

+6': Rychlý pokles tlaku, rychlé zhoršení počasí

+4': Mírný pokles tlaku, zhoršení počasí pravděpodobné

+2': Nepatrný pokles tlaku, mírné zhoršení počasí pravděpodobné

12h: Žádná výrazná změna počasí

-2': Nepatrný nárůst tlaku, mírné zlepšení počasí pravděpodobné

-4': Mírný nárůst tlaku, zlepšení počasí
pravděpodobné

-6': Rychlý nárůst tlaku, rychlé zlepšení počasí

Program T-Touch Connect Solar zohledňuje změny atmosférického tlaku za posledních 6 hodin a vypočítává trend, který má predikovat. Kromě toho hodinky rozpoznají a automaticky kompenzují změny tlaku způsobené rychlou změnou nadmořské výšky. Na barometrický trend proto má jen minimální vliv. Na digitálním displeji T-Touch Connect Solar se zobrazují absolutní a relativní hodnoty atmosférického tlaku v hektopascalech [hPa]. Absolutní atmosférický tlak je skutečný tlak v době a místě měření a nelze jej měnit. Relativní tlak je hodnota vztahující se k hladině moře na základě místního absolutního atmosférického tlaku. Barometry a meteorologické mapy ukazují hodnoty relativního tlaku. Hodnota relativního tlaku závisí na nastaveném klimatickém pásmu a lze ji na hodinkách přednastavit. Přednastavení relativního tlaku souvisí s nadmořskou výškou.

Rozsah měření:	absolutní tlak: 250 hPa až 1 200 hPa relativní tlak: 950 hPa až 1 100 hPa
Přesnost:	absolutní tlak: ± 3 hPa
Relativní tlak:	mění se dle výškoměru
Rozlišení:	1 hPa
Přepoččet jednotek:	1 hektopascal [hPa] = 1 milibar [mb]



TEPLOTA

Zobrazená teplota je teplota pouzdra hodinek. Ta je ovlivněna tělesnou teplotou. Proto se zobrazená teplota může od okolní teploty lišit.

Pro zobrazení skutečné okolní teploty je nutné hodinky sundat ze zápěstí a vyčkat, než je přestane ovlivňovat tělesná teplota (to trvá přibližně 15 až 30 minut).

Teplotu lze zobrazit ve stupních Celsia [°C] nebo ve stupních Fahrenheita [°F].

Rozsah měření:	-10 °C až +60 °C	14 °F až 140 °F
Přesnost:	± 1 °C	± 1.8 °F
Rozlišení:	1 °C	1 °F



ACTIVITY

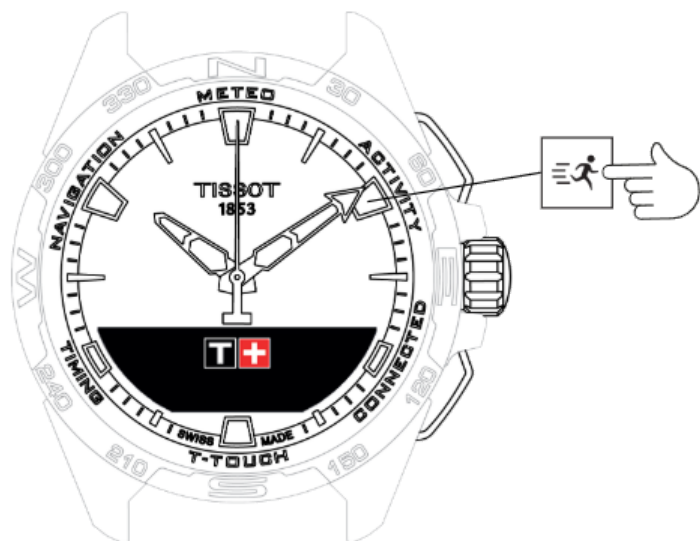

Přístup k funkcím „ACTIVITY“:

1. Hodinky odemkněte dlouhým stisknutím tlačítka START.
 2. Stiskněte dotykovou zónu „ACTIVITY“.
- Otáčením korunky získáte přístup k následujícím funkcím:

-  **AKTIVITA**
-  **DENNÍ KROKY**
-  **VÝŠKOMĚŘ**
-  **BRING ME BACK (Navigovat zpět)**

! INFO

- Upozornění: Pomocí tlačítka ZPĚT se můžete kdykoli vrátit zpět.

- Upozornění: Funkce „BRING ME BACK“ (Navigovat zpět) je k dispozici pouze v případě, že je spuštěná funkce „ACTIVITY“.



AKTIVITA

Hodinky T-Touch Connect Solar umožňují zaznamenat venkovní aktivitu pomocí funkce „ACTIVITY“ (např. při horské turistice). Tato funkce zobrazuje uplynulý čas, počet kroků, počet kalorií, aktuální nadmořskou výšku, kumulativní převýšení a klesání a průměrnou vertikální rychlost výstupu a sestupu.

! INFO

Tato funkce je v některých částech světa omezená nebo nedostupná.

V nespárovaném režimu, nebo pokud není připojeno, nebudou k dispozici všechny funkce „ACTIVITY“ a během cesty se nebudou zaznamenávat souřadnice GPS.

Doplňující informace

- [Zahájení aktivity](#)
- [Popis jednotlivých ikon na hodinkách během aktivity](#)
- [Popis jednotlivých zobrazení na hodinkách během aktivity](#)
- [Zastavení aktivity](#)
- [Historie aktivit](#)
- [Jednotlivá zobrazení v aplikaci T-Touch](#)
- [Technické informace](#)

Zahájení aktivity

- Abyste mohli plně využívat všechny funkce aplikace, musí být hodinky spárovány s telefonem uživatele. Kromě toho doporučujeme, abyste byli připojeni k datové síti nebo se nedávno přihlásili.



1. Ve výchozím bodě cesty zvolte „ACTIVITY“ krátkým stisknutím korunky.



2. Krátkým stisknutím korunky spustíte „ACTIVITY“.
3. Pokud aplikace T-Touch běží na pozadí nebo je vypnutá, zobrazí se na displeji hodinek zpráva s pokynem, aby ji uživatel spustil a aktivoval.

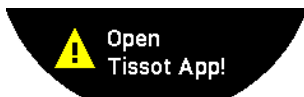

- Aplikace T-Touch musí mít potřebná oprávnění, aby mohla používat funkci GPS v telefonu.

Po uložení „ACTIVITY“ můžete funkci kdykoli pozastavit krátkým stisknutím tlačítka „START“.

Popis jednotlivých ikon na hodinkách během aktivity



Probíhá sledování aktivity;



Probíhá sledování aktivity;



Probíhá sledování aktivity;

Signály GPS telefonu jsou aktivní.

Tyto dvě podobné ikony rozlišují, zda je signál GPS aktivní, nebo ztracený. Pokud dojde ke ztrátě signálu GPS, nemůže zařízení pro sledování aktivity ukládat souřadnice.

Pokud dojde ke ztrátě signálu GPS, doporučujeme zastavit a počkat několik minut, než se signál obnoví. Nicméně v některých lokalitách (např: v uzavřeném údolí nebo v blízkosti strmých svahů) nemá smysl na návrat signálu čekat; v tomto případě je vhodnější pokračovat v cestě.

! INFO

Poznámka: Tyto ikony jsou viditelné pouze v levém horním rohu displeje uzamčených hodinek.

Popis jednotlivých zobrazení na hodinkách během aktivity

Během cesty funkce „ACTIVITY“ zobrazuje uplynulý čas, počet kroků, celkovou vzdálenost, počet kalorií, aktuální nadmořskou výšku, kumulativní převýšení a klesání, průměrnou rychlost vertikálního stoupání a klesání a přístup k funkci „BRING ME BACK“.

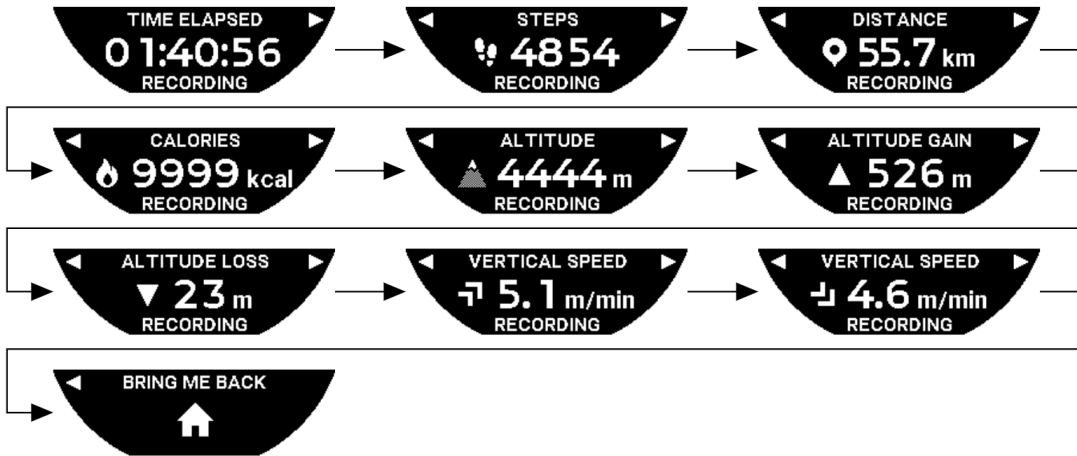

Zastavení aktivity

V cílovém bodě cesty:

1. Funkci „ACTIVITY“ na displeji hodinek zastavíte krátkým stisknutím tlačítka ZPĚT.

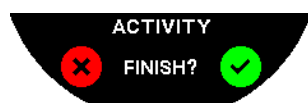

2. Zprávu potvrďte stisknutím tlačítka na displeji hodinek nebo stisknutím korunky.

Historie aktivit

Pro procházení historie ve funkci „ACTIVITY“ stiskněte a otáčejte korunkou:



Jednotlivá zobrazení v aplikaci T-Touch

Aplikace T-Touch zobrazuje historii cesty. Zaznamenané body GPS (přes funkci určování polohy telefonu) se použijí k zobrazení grafu na zeměpisné mapě. Přesnost bodů přímo souvisí s kvalitou příjmu GPS v telefonu. Souhrnná tabulka zobrazuje také následující údaje: datum a čas zahájení, datum a čas ukončení, uplynulý čas, počet kroků, celkovou vzdálenost, počet kalorií, počáteční nadmořskou výšku, kumulativní převýšení a klesání, průměrnou rychlost výstupu a sestupu.

Technické informace

Pokud jsou hodinky a telefon ve spárovaném režimu, funkce „ACTIVITY“ uloží během cesty všechny údaje. Jakmile cesta skončí, lze tyto údaje zobrazit na displeji hodinek a pro lepší přehlednost jsou také naformátovány v aplikaci nainstalované v telefonu.

! INFO

Tato funkce je v některých částech světa omezená nebo nedostupná.



BRING ME BACK (Navigovat zpět)

Hodinky T-Touch Connect Solar vás mohou navést zpět do výchozího bodu uložené cesty, a to buď po přímce, nebo podle bodů na zaznamenané trase (v opačném směru). Tato funkce zobrazuje na displeji zbývající vzdálenost a ručky hodinek ukazují směr (azimut), který je třeba sledovat.

NEBEZPEČÍ

Riziko pádu

Hodinky ukazují cestu k výchozímu bodu dané aktivity jako přímku od aktuální pozice. Tento azimut je třeba interpretovat opatrně s ohledem na topografii lokality, aby se zabránilo uklouznutí nebo pádu (skála, trhlina, vodní plocha, nepřekonatelná překážka nebo jiné přírodní nebezpečí).

INFO

Poznámka: Funkce „BRING ME BACK“ je k dispozici pouze v případě, že je spuštěná funkce „ACTIVITY“.

Doplňující informace

- Spuštění funkce Bring Me Back
- Změna režimu u funkce „Bring Me Back“
- Optimalizace trasy „Bring Me Back“
- Popis jednotlivých zobrazení na hodinkách na cestě zpět
- Popis jednotlivých ikon na hodinkách na cestě zpět
- Automatické zastavení funkce
- Technické informace

Spuštění funkce Bring Me Back

Pokud chcete přerušit cestu a chcete se s pomocí hodinek T-Touch Connect Solar vrátit do výchozího bodu, pomocí korunky spusťte funkci „BRING ME BACK“ na displeji hodinek.



! INFO

Poznámka: Funkci „BRING ME BACK“ lze použít, jakmile se uloží alespoň jeden bod GPS. Pokud tomu tak není, funkce není k dispozici a objeví se následující zobrazení:



Změna režimu u funkce „Bring Me Back“

U funkce „Bring Me Back“ je na výběr ze dvou režimů: přímá cesta nebo body na trase. Přímý (nebo lineární) režim vás vede zpět do výchozího bodu ukládané cesty po přímce. Režim využívající bodů na trase vás vede zpět podle bodů na zaznamenané trase (v opačném směru).

Když je funkce „BRING ME BACK“ spuštěná, můžete režim změnit krátkým stisknutím korunky.



Optimalizace trasy „Bring Me Back“

Trasu pro navigaci zpět do výchozího bodu můžete kdykoli optimalizovat tak, aby vedla nejkratší cestou.

Když je funkce „BRING ME BACK“ spuštěná, můžete trasu optimalizovat stisknutím a otáčením korunkou.

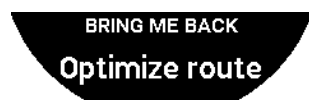

Popis jednotlivých zobrazení na hodinkách na cestě zpět

V přímém režimu se na displeji hodinek zobrazuje zbývající vzdálenost do výchozího bodu.



Pokud jsou hodinky uzamčené, objeví se následující zobrazení:



V režimu využívajícím body na trase se na displeji hodinek zobrazuje zbývající vzdálenost k dalšímu bodu na trase a zbývající vzdálenost k výchozímu bodu.

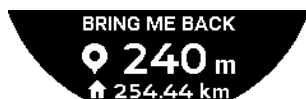

Pokud jsou hodinky uzamčené, objeví se následující zobrazení:

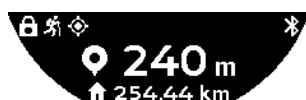

Při cestě zpět do výchozího bodu vás hodinky navádějí pomocí signálu GPS. Tyto údaje jsou průběžně propočítávány a závisí na přijímaném signálu GPS. V závislosti na prostředí, ve kterém se nacházíte, může na krátký okamžik dojít ke ztrátě signálu. V takovém případě se na displeji hodinek zobrazí blikající ikona satelitu, která signalizuje, že příjem „GPS“ není dostatečný pro přesné navádění.



Pokud jsou hodinky uzamčené, objeví se následující zobrazení:



Pokud dojde ke ztrátě signálu GPS, doporučujeme zastavit a počkat několik minut, než se signál obnoví. Nicméně v některých lokalitách (např: v uzavřeném údolí nebo v blízkosti strmých svahů) nemá smysl na návrat signálu čekat; v tomto případě je vhodnější pokračovat v cestě.

Popis jednotlivých ikon na hodinkách na cestě zpět

 Probíhá sledování aktivity;

 Nedostatečné signály GPS;

 Signály GPS jsou aktivní.

Tyto dvě podobné ikony rozlišují, zda je signál GPS aktivní nebo ztracený.

Pokud dojde ke ztrátě signálu GPS, doporučujeme zastavit a počkat několik minut, než se signál obnoví. Nicméně v některých lokalitách (např: v uzavřeném údolí nebo v blízkosti strmých svahů) nemá smysl na návrat signálu čekat; v tomto případě je vhodnější pokračovat v cestě.

INFO

Poznámka: Tyto ikony jsou viditelné pouze v levém horním rohu displeje uzamčených hodinek.

Automatické zastavení funkce

Když se přiblížíte na +/-50 m od výchozího bodu, funkce „BRING ME BACK“ se ukončí a na displeji hodinek se zobrazí následující zpráva:



Pokud jsou hodinky uzamčené, objeví se následující zobrazení:



ⓘ INFO

Poznámka: Vezměte prosím na vědomí, že pokud před návratem do výchozího bodu předčasně zastavíte funkci „ACTIVITY“, přeruší se i funkce „BRING ME BACK“.

Technické informace

Tato funkce značně vytěžuje baterii telefonu i hodinek. Pokud už telefon nemá dostatečnou kapacitu baterie, budou vás dále navigovat hodinky. V této extrémní nouzové situaci však nelze uvést minimální zbývající výdrž pouze s baterií hodinek.

Detekce signálu GPS je citlivá na elektromagnetické rušení a zeměpisnou polohu. Pro dosažení co nejlepšího příjmu signálu GPS je nutné držet hodinky naplocho, směrem nahoru a daleko od kovových povrchů.



DENNÍ KROKY

V režimu sledování aktivity měří hodinky T-Touch Connect Solar denní fyzickou aktivitu počítáním kroků.

Tyto denní údaje se vždy počítají podle ČASU 1 a případná změna ČASU 1 automaticky způsobí vynulování denních údajů.

Při podrobnějším sledování aktivity se vyhodnocuje více údajů, například nachozená vzdálenost, počet spálených kalorií a doba trvání aktivity.

Stisknutím a otáčením korunky získáte přístup k následujícím údajům:



KALORIE



VZDÁLENOST



DOBA TRVÁNÍ AKTIVITY



CÍLOVÝ POČET KROKŮ



KALORIE

Zobrazuje počet kalorií spálených během dne.



VZDÁLENOST

Zobrazuje vzdálenost uraženou za daný den v kilometrech (km) nebo mílích (mi). Ta se vypočítá na základě denního počtu kroků.



DOBA TRVÁNÍ AKTIVITY

Zobrazuje dobu trvání denní aktivity.



CÍLOVÝ POČET KROKŮ

Výchozí denní cíl je 5 000 kroků. Tuto hodnotu lze změnit pomocí korunky.

Po dosažení denního cíle se zobrazí oznámení „goal alert“ doprovázené zvukovým signálem nebo vibrací. Toto oznámení lze přizpůsobit na hodinkách v nabídce Profile.

-  : ve spárovaném režimu

„STEPS GOAL“ (Cílový počet kroků) lze nastavit i v aplikaci. Kromě toho lze v aplikaci nahlížet do záznamů denních aktivit až po dobu 10 let.



VÝŠKOMĚR

Hodinky automaticky dvakrát denně kalibrují nadmořskou výšku. Pro přesnější provoz je k dispozici také ruční nastavení.



[NASTAVENÍ NADMOŘSKÉ VÝŠKY \(Kalibrace nadmořské výšky\)](#)



[Slovníček](#)



NASTAVENÍ NADMOŘSKÉ VÝŠKY (Kalibrace nadmořské výšky)

„Kalibrace“ výškoměru znamená jeho nastavení na známou nadmořskou výšku v určitém bodě. Nadmořskou výšku můžete obnovit pomocí korunky. Skutečné hodnoty nadmořské výšky jsou zobrazeny na různých místech: na směrovkách a na vrstevnicích a bodových výškách na mapách. Nadmořská výška musí být „kalibrována“ ve vztahu k okolnímu atmosférickému tlaku.

Rozsah měření:	-400 m až +9 000 m	-1 312 ft až +29 527 ft
Rozlišení:	1 m	3 ft

! INFO

Poznámka: Průměrný tlak na úrovni hladiny moře je 1 013,25 hPa.

Chcete-li dosáhnout co nejpřesnějšího fungování výškoměru, můžete nastavit polokouli a klimatické pásmo podle své zeměpisné polohy. V nabídce „T-TOUCH“ / „SETTINGS“ / „Calibration“ / „Altimeter“ zvolte klimatickou zónu buď ručně, nebo automaticky pomocí zjednodušené Koeppenovy klimatické klasifikace (viz obrázek níže). Pokud hodinky nejsou nastaveny („Not Set“), použije se standardní model atmosféry: nastavená teplota na úrovni moře = 15 °C, střední tlak na úrovni moře: 1 013,25 hPa.

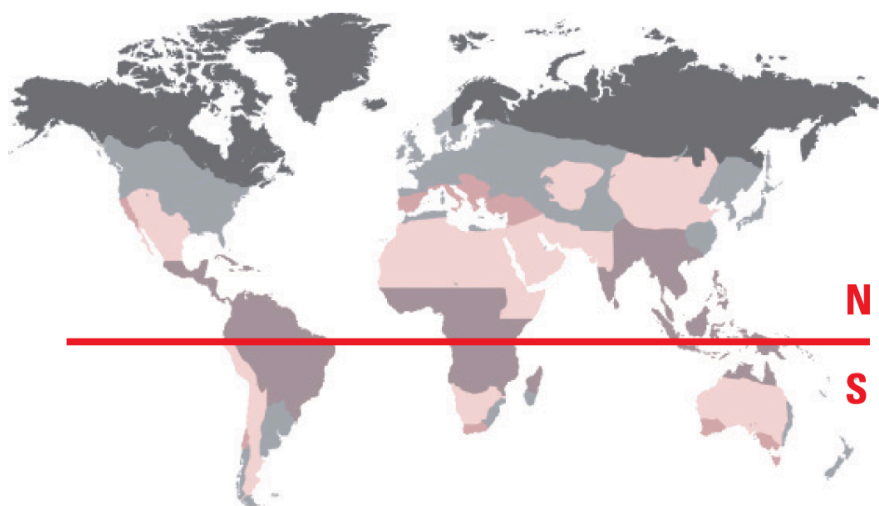

 Polární

 Mírné

 Aridní

 Tropické

 Středomořské



Slovníček

V režimu výškoměru se T-Touch Connect Solar změní na barometrický výškoměr a zobrazuje nadmořskou výšku ve vztahu k průměrné hladině moře. Pro zobrazení nadmořské výšky se použije jednotka měření (m nebo ft), která byla vybrána v možnostech.

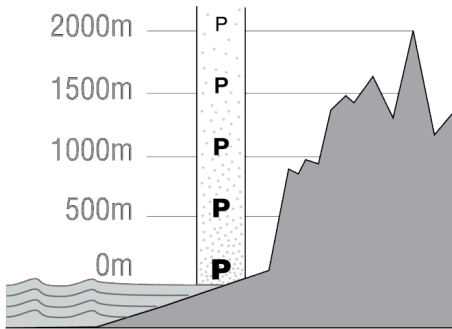

Poznámka: Protože se k výpočtu nadmořské výšky používá tlak, je výškoměr citlivý na změny atmosférického tlaku v závislosti na změně počasí. Není neobvyklé zaznamenat během jediné noci výškové rozdíly 100 m. Zobrazená hodnota se tak může měnit, i když se nadmořská výška ve skutečnosti nezměnila.

Změna počasí = změna tlaku = změna zobrazené nadmořské výšky

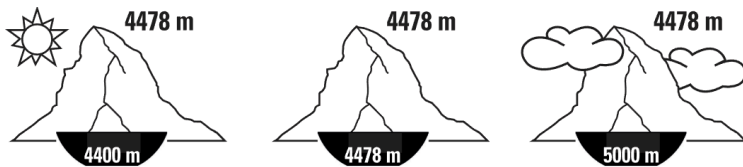





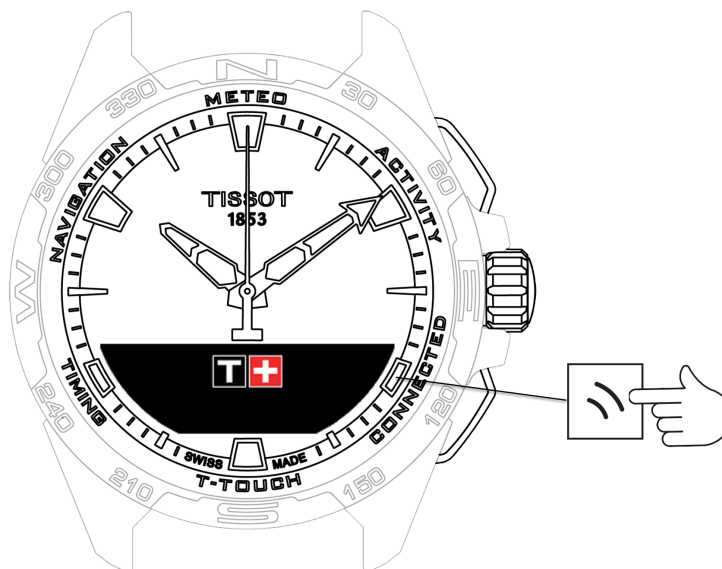

CONNECTED (Připojení)



Přístup k funkcím „CONNECTED“:

1. Hodinky odemkněte dlouhým stisknutím tlačítka START.
2. Stiskněte dotykovou zónu „CONNECTED“.

Stisknutím a otáčením korunky získáte přístup k následujícím funkcím:

-  **Příchozí hovor**
-  **OZNÁMENÍ (zpráva, e-mail, upomínka, sociální média)**
-  **NAJÍT TELEFON**
-  **Najít hodinky**
-  **NBA**

Upozornění: Pomocí tlačítka ZPĚT se můžete kdykoli vrátit zpět.



Příchozí hovor

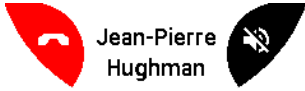

U příchozího hovoru můžete:

- Hodinky přepnout do tichého režimu stisknutím tlačítka „ztišení“ na pravé straně MIP displeje nebo stisknutím korunky
- Hovor odmítnout stisknutím tlačítka „zavěsit“ na levé straně MIP displeje nebo stisknutím tlačítka ZPĚT.



OZNÁMENÍ (zpráva, e-mail, upomínka, sociální média)

Když jsou hodinky spárovány s chytrým telefonem a připojeny k němu, mohou zobrazovat oznámení odeslaná chytrým telefonem (zpráva, e-mail, hovor, sociální média). Volba oznámení, která se mají odesílat z telefonu do hodinek, se provádí v nastavení telefonu a závisí na jeho operačním systému.

Po obdržení oznámení můžete:

- Stisknutím korunky otevřete oznámení a otáčením jím procházejte. Na konci se zobrazí zpráva „CLEAR?“ a stisknutím korunky se oznámení z hodinek odstraní.
- Chcete-li oznámení skrýt, klikněte na tlačítko ZPĚT a oznámení se uloží do „NOTIFICATIONS“.
- Pokud nic neuděláte, oznámení zůstane na MIP displeji viditelné po dobu 15 sekund a poté se automaticky uloží do „NOTIFICATIONS“.

Přečtení nebo odstranění skrytých a neodstraněných oznámení:

- Po zobrazení nabídky „NOTIFICATIONS“ (Oznámení) potvrďte výběr stisknutím korunky, poté otáčejte korunkou a procházejte přijatá oznámení.
- Stisknutím korunky otevřete oznámení a otáčením korunky jím procházejte. Na konci se zobrazí zpráva „CLEAR?“ a stisknutím korunky se oznámení z hodinek odstraní.



NAJÍT TELEFON

Pokud jsou hodinky spárovány s chytrým telefonem a připojeny k němu, mohou nechat telefon vyzvánět, aby vám jej pomohly najít.

Objeví se zobrazení „Start“; stisknutím korunky aktivujete vyzvánění. Pokud jste telefon našli, zastavte vyzvánění opětovným stisknutím korunky.

! INFO

Poznámka: pokud telefon používá systém iOS, závisí hlasitost vyzvánění na nastavení telefonu. Pokud je telefon v tichém režimu, nelze jej nechat vyzvánět.



Najít hodinky

Pokud jsou hodinky spárovány s chytrým telefonem a jsou k němu připojeny, je možné je z aplikace T-Touch Connect Solar nechat vydávat zvuky, aby je bylo možné najít.



NBA

V režimu NBA hodinky zobrazují výsledek posledního zápasu vašeho oblíbeného týmu a datum jeho příštího utkání.

- Stisknutím a otočením korunky zobrazíte kalendář svého oblíbeného týmu.

! INFO

Upozornění: Přihlaste se do aplikace a vyberte si svůj oblíbený tým a získáte přístup k dalším informacím o sezóně NBA.



T-TOUCH

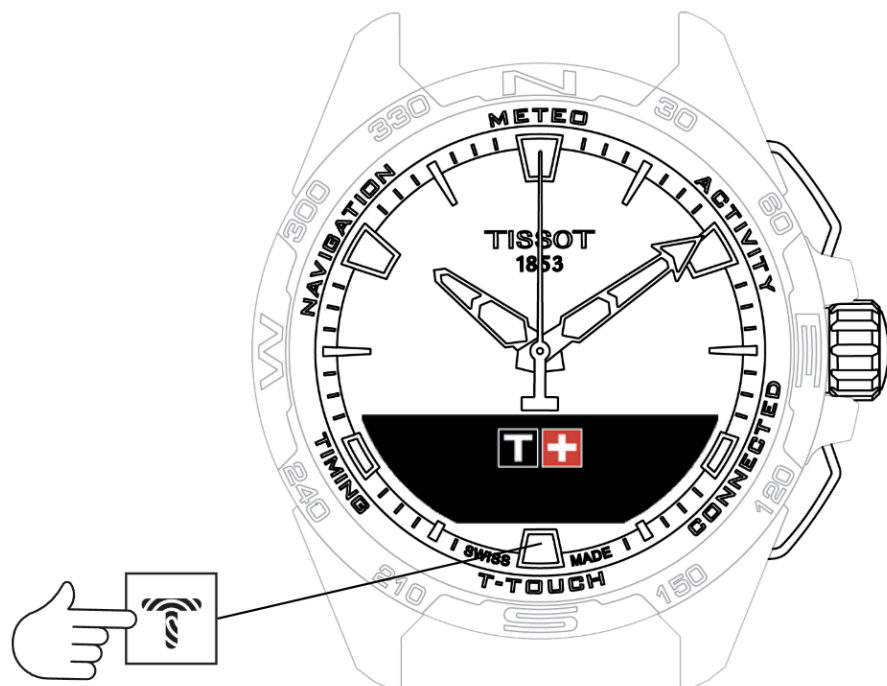

Přístup k funkcím „T-TOUCH“:

1. Hodinky odemkněte dlouhým stisknutím tlačítka START.
2. Stiskněte dotykovou zónu „T-TOUCH“.

Stisknutím a otáčením korunky získáte přístup k následujícím funkcím:

-  RYCHLÉ NASTAVENÍ
-  NASTAVENÍ HODINEK

! INFO





Upozornění: Pomocí tlačítka ZPĚT se můžete kdykoli vrátit zpět.



RYCHLÉ NASTAVENÍ

Pomocí nabídky rychlého nastavení můžete rychle zkontrolovat některá nastavení hodinek.

1. Stisknutím korunky aktivujete nebo deaktivujete následující rychlá nastavení:

-  „Bluetooth“ (Rychlé nastavení Bluetooth®)
-  „Sound“ (Rychlé nastavení zvuku)
-  „Vibration“ (Rychlé nastavení vibrací)
-  „BATTERY LEVEL“ (ÚROVEŇ NABITÍ BATERIE)
-  „SOLAR ENERGY“ (SOLÁRNÍ ENERGIE)



„Bluetooth“ (Rychlé nastavení Bluetooth®)



Aktivace nebo deaktivace Bluetooth®.

! INFO

Upozornění: T-Touch Connect Solar se odpojí od chytrého telefonu.



„Sound“ (Rychlé nastavení zvuku)



Aktivace nebo deaktivace zvukového upozornění hodinek.

! INFO

Upozornění: Zvuky budíku a časovače zůstávají aktivní bez ohledu na toto nastavení.



„Vibration“ (Rychlé nastavení vibrací)



Aktivace nebo deaktivace vibračního upozornění hodinek.

! INFO

Upozornění: Vibrace budíku a časovače zůstávají aktivní bez ohledu na toto nastavení.

-  : ve spárovaném režimu

Když jsou hodinky spárovány s chytrým telefonem, můžete pomocí dalších rychlých nastavení ovládat technologii Bluetooth® hodinek.



„BATTERY LEVEL“ (ÚROVEŇ NABITÍ BATERIE)

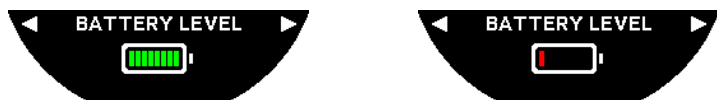

Ukazuje aktuální úroveň nabití baterie.

! INFO

Poznámka: Úroveň nabití baterie je znázorněna barevnými pruhy. Když jsou hodinky plně nabité, je úroveň nabití baterie znázorněna 8 zelenými čarami. Pokud je baterie téměř vybitá, je její stav znázorněn jedním červeným pruhem.



„SOLAR ENERGY“ (SOLÁRNÍ ENERGIE)

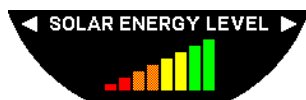







Ukazuje aktuální úroveň sluneční energie přijímané hodinkami.

! INFO

Upozornění: Úroveň solární energie je znázorněna barevnými sloupci. Stupnice odpovídá úrovni vystavení slunečnímu záření.



NASTAVENÍ HODINEK

-  „Pair with phone“ (Spárovat s telefonem)
-  „CONNECTION“ (Nastavení připojení)
-  Systém
-  Profil uživatele
-  Kalibrace
-  O hodinkách
-  E-labelling



„Pair with phone“ (Spárovat s telefonem)



: k dispozici pouze v nespárovaném režimu

Když jsou hodinky v nespárovaném režimu, můžete je kdykoli spárovat s telefonem.

ⓘ INFO

Upozorňujeme, že pokud tuto možnost potvrdíte, budou data uložená v hodinkách vymazána.

Upozornění: Je nutné, aby byla v telefonu nainstalována nejnovější verze aplikace Tissot T-Connect.



„CONNECTION“ (Nastavení připojení)

V této podnabídce můžete upravit nastavení pro připojení hodinek k telefonu.

„Alerts“ (Upozornění na připojení)



Aktivace nebo deaktivace komunikačních upozornění.

! INFO

Upozornění: Pokud je toto nastavení aktivní, hodinky vás upozorní na každé připojení nebo odpojení od telefonu.

„Notification“ (Oznámení)



Aktivace nebo deaktivace příjmu oznámení z telefonu.

! INFO

Upozornění: Pokud je toto nastavení aktivní, budou hodinky přijímat oznámení z telefonu.

„Unpair from phone“ (Odpojit hodinky od telefonu)

Tato akce odpojí hodinky od telefonu a nebude možná synchronizace dat v aplikaci Tissot T-Connect.



System

V podnabídce „System“ můžete nastavit systémové možnosti hodinek.

„Language“ (Jazyk)

V podnabídce „Language“ můžete nastavit jazyk hodinek. Informace o tom, které jazyky vaše hodinky podporují, naleznete v kapitole „Kompatibilita“.

„Time“ (Datum a čas)

V podnabídce „Time“ (Datum a čas) můžete upravit všechna nastavení data a času hodinek, například formát zobrazení data a času či první den v týdnu.

„Code“ (Heslo)

V podnabídce „Code“ můžete spravovat heslo hodinek. Po aktivaci hesla se hodinky při odpojení od telefonu nebo při současném stisknutí tlačítek „START“ a „ZPĚT“ automaticky uzamknou.

„Sounds“ (Zvuky)

V podnabídce „Sounds“ můžete nastavit zvukové a vibrační signály pro oznámení a procházení menu hodinek.

INFO

Upozornění: Zvuky a vibrace budíku a času jsou vždy aktivní bez ohledu na tento parametr.

„Units“ (Jednotky)

V podnabídce „Units“ můžete nastavit všechny jednotky hodinek.

„Energy saving“ (Úspora energie)

Podnabídka „Energy saving“ umožňuje řídit spotřebu hodinek.

Aktivace a deaktivace režimu „Auto Sleep“ (Automatický režim spánku)

ⓘ INFO

Upozornění: Když je tento režim aktivován, hodinky se automaticky přepnou do režimu spánku, pokud nebyly nošeny alespoň 2 hodiny. Když jsou hodinky v režimu spánku, ručky se zastaví a displej, podsvícení a Bluetooth® se vypnou, aby se šetřila energie.

Do tohoto režimu můžete přejít ručně výběrem možnosti „Enter sleep mode“.



Aktivace a deaktivace úsporného režimu „Eco mode“

Tento režim prodlužuje výdrž baterie snížením výkonu hodinek. Například sníží rychlost spojení s telefonem a deaktivuje vibrace a podsvícení.

Níže naleznete kompletní seznam funkcí, které jsou kvůli prodloužení výdrže baterie omezeny:

- Vibrace jsou deaktivovány
- Bzučák je deaktivován, s výjimkou budíků a časovače.
- Automatické podsvícení je deaktivováno, ale ruční podsvícení je stále k dispozici.
- Výškoměr obnovuje nadmořskou výšku každých 5 sekund.
- Chronograf místo aktuálního času zobrazuje „IN PROGRESS“.

„Restore to factory settings“ (Obnovení továrního nastavení)

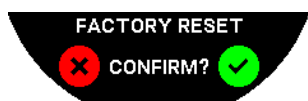

V této podnabídce můžete obnovit tovární nastavení hodinek.

! INFO

Upozornění: Pokud se rozhodnete obnovit tovární nastavení, všechna data, která dosud nebyla synchronizována s mobilní aplikací Tissot T-Connect, budou ztracena. Spojení s telefonem bude odstraněno a pokud budete chtít znovu navázat připojení, budete muset hodinky odebrat z nastavení připojení telefonu.



Profil uživatele

V podnabídce „User profile“ můžete změnit všechny údaje svého uživatelského profilu a nastavení příjmu upozornění.

„Move alerts“ (Upozornění na pohyb)



Aktivace a deaktivace příjmu upozornění na to, že se nepohybujete dostatečně.

! INFO

Upozornění: Pokud se po určitou dobu dostatečně nepohybujete, hodinky vás upozorní, abyste se začali hýbat.

„Goal alerts“ (Upozornění na cíl)



Zapínání a vypínání upozornění, že jste nedosáhli cíle, který jste si stanovili pro denní počet kroků.



Kalibrace

V podnabídce „Calibration“ můžete kalibrovat a nastavit všechny snímače a motory hodinek.

„Compass“ (Kompas)

Chcete-li maximalizovat přesnost kompasu, můžete nastavit správnou hodnotu magnetické deklinace (pro místo a datum), a to buď automaticky, nebo ručně. Kompas můžete také kalibrovat, jak je vysvětleno v kapitole „NAVIGATION/Compass“.

„Barometer“ (Barometr)

Abyste získali co nejpřesnější údaje barometru, můžete nastavit polokouli a klimatické pásmo podle své zeměpisné polohy.

„Altimeter“ (Výškoměr)

Chcete-li získat co nejpřesnější údaje výškoměru, můžete nastavit polokouli a klimatické pásmo podle své zeměpisné polohy.

„Motors“ (Motory)

Pokud ručičky hodinek přestanou ukazovat správný čas, můžete v této podnabídce provést automatickou kalibraci motorů. Tato synchronizace probíhá automaticky každou noc.



O hodinkách

V podnabídce „About“ najdete veškeré informace o hodinkách.



E-labelling

V nabídce „E-labelling“ naleznete všechny informace o elektronickém označování



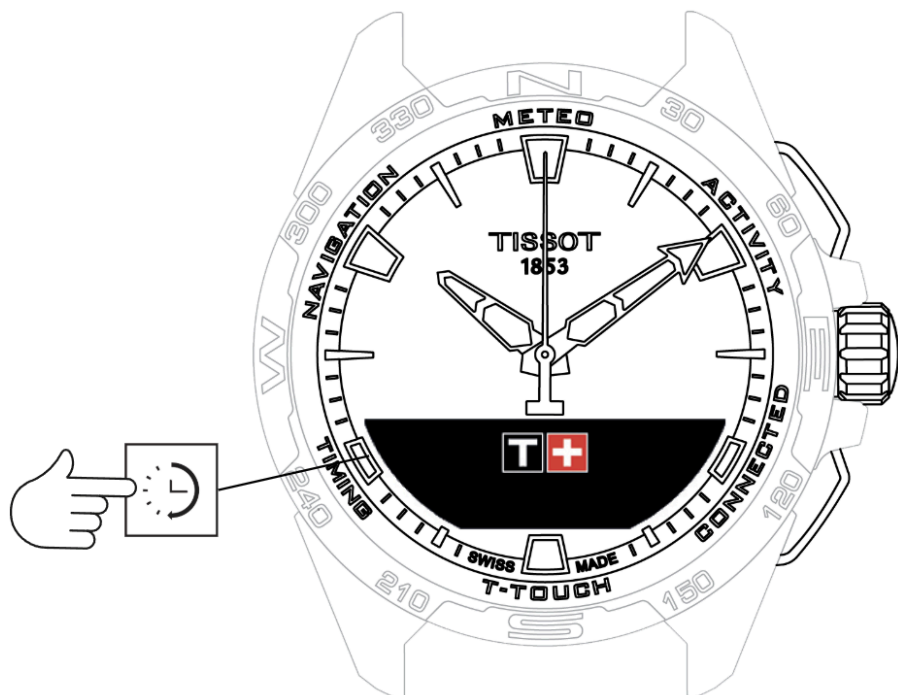

TIMING (Časování a budík)



Přístup k funkcím „TIMING“ (časování a budík):

1. Hodinky odemkněte dlouhým stisknutím tlačítka START.
2. Stiskněte dotykovou zónu „TIMING“.

Stisknutím a otáčením korunky získáte přístup k následujícím funkcím:

-  **CHRONO (Měření času)**
-  **ČASOVAČ**
-  **BUDÍK**

Upozornění: Pomocí tlačítka ZPĚT se můžete kdykoli vrátit zpět.



CHRONO (Měření času)



V režimu „CHRONO“ jsou kromě základního měření času k dispozici další různé typy, například měření času na kolo a mezičasů.

Aktivace časových funkcí:

1. Krátkým stisknutím tlačítka „START“ spustíte časomíru.
2. Krátkým stisknutím tlačítka „ZPĚT“ zadáte mezičas (např. čas kola nebo příchod prvního běžce).
3. Krátkým stisknutím tlačítka „START“ zastavíte časomíru (např. konec posledního kola nebo příchod posledního běžce).
4. Krátkým stisknutím tlačítka „START“ časomíru vynulujete.

Volba mezi měřením času na kolo a mezičasů:

- Stisknutím a otáčením korunky zvolte „Set mode“ (Nastavit režim). Nyní budete mít přístup k nabídce „Set mode“, která vám umožní volit mezi typy časování, a zápisníku „LOGBOOK“ pro poslední zaznamenané časy.

-  **LAP (měření času na kolo)**
-  **SPLIT (měření mezičasů)**
-  **LOGBOOK**



LAP (měření času na kolo)

Funkce „Lap Timing“ je časomíra na měření času na kolo pro jednoho závodníka, vozidlo atd. Maximální limit měření: 99 dní 23 hodin 59 minut 59 sekund.



SPLIT (měření mezičasů)

Funkce „Intermediate Timing“ je časomíra pro měření celkové doby trvání závodu až pro 99 běžců nebo vozidel, kteří se účastní stejného měřeného závodu. Například: měření času doběhnutí do cíle několika běžců v závodě na 100 metrů.





LOGBOOK

Bez ohledu na typ spárování vám funkce „LOGBOOK“ umožní přístup k poslednímu provedenému měření času a také k některým statistikám specifickým pro daný typ měření času. Chcete-li získat přístup k těmto údajům, stiskněte a otočte korunkou.



! INFO

Upozornění: Uložená data se při spuštění nového časování od nuly vymažou.

- Čtení uložených údajů o čase kola:

-  : v nespárovaném režimu se všechny časy získané funkcí měření času kola ukládají a lze je zobrazit na hodinkách ve funkci „LOGBOOK“ spolu se statistikami celkové doby trvání závodu a nejrychlejšího, nejpomalejšího a průměrného času kola.
-  : ve spárovaném režimu najdete v aplikaci T-Touch Connect Solar také nejnovější zaznamenané časy. Pod položkou Historie máte také přístup k posledním zaznamenaným časům.

- Čtení uložených mezičasových údajů:

-  : v nespárovaném režimu jsou všechny časy naměřené funkcí mezipaměti uloženy a lze je zobrazit na hodinkách ve funkci „LOGBOOK“.
-  : ve spárovaném režimu a s vynulovaným časovačem můžete v aplikaci T-Touch Connect Solar zobrazit poslední zaznamenané časy. Pod položkou Historie máte také přístup k posledním zaznamenaným časům.



ČASOVAČ



Funkce „TIMER“ umožňuje spustit odpočítávání až na 23 hodin 59 minut 59 sekund.

1. Chcete-li nastavit dobu odpočítávání, stiskněte a otočte korunkou
2. Krátkým stisknutím tlačítka „START“ volbu potvrďte.
 - Na konci odpočítávání zazní akustický signál
3. Zastavte zvukový signál stisknutím symbolu „X“ na levé straně MIP displeje nebo stiskněte tlačítko ZPĚT.
4. Časovač znovu spustíte stisknutím symbolu „reload“ vpravo na MIP displeje nebo stisknutím tlačítka
 -  : ve spárovaném režimu lze upravit nastavení odpočítávání a spustit jej z aplikace T-Touch Connect Solar.



BUDÍK

Hodinky T-Touch Connect Solar mají funkci budíku. Budík se může opakovat v různých intervalech. Můžete naprogramovat až 30 různých budíků.

-  **Nastavení budíku**
-  **Změna, aktivace nebo deaktivace budíku**



Nastavení budíku

- : v nespárovaném režimu se nastavení provádí pouze z hodinek:

1. Stiskněte korunku
 - „ADD ALARM“ (PŘIDAT BUDÍK)
2. Stiskněte korunku
3. Pomocí korunky zadejte čas budíku a potvrďte.
4. Pro zadání opakování použijte korunku:

ONCE:	budík zazvoní pouze jednou
WEEKDAY:	budík zazvoní každý všední den (pondělí až pátek)
EVERY DAY:	budík se spustí každý den (od pondělí do neděle)
PERSONALIZED:	budík se rozezní ve dnech v týdnu, které si uživatel vybere stisknutím a otáčením

- : ve spárovaném režimu lze budíky nastavovat a upravovat také přímo z aplikace T-Touch Connect Solar.



Když budík zazní, můžete jej vypnout nebo nastavit odložení, v takovém případě se budík ozve znovu za 5 minut. Upozornění: je možné nastavit maximálně 3 zdřímnutí.



1. Zastavení budíku: stiskněte tlačítko „X“ nebo ZPĚT
2. Odložení budíku: stiskněte „ZZ“ nebo START



Změna, aktivace nebo deaktivace budíku

-  : v nespárovaném režimu se nastavení provádí pouze z hodinek:
 1. Stiskněte korunku
 2. Pomocí korunky vyberte budík, který chcete změnit.
 3. Korunka vám nabídne tři možnosti:
 - „Enable“/„Disable“?: Aktivace nebo deaktivace budíku
 - „Modify“?: Změna budíku
 - „Delete“?: Smazání jednoho nebo všech budíků.
-  : ve spárovaném režimu lze budíky měnit také přímo z aplikace T-Touch Connect Solar.



NAVIGACE

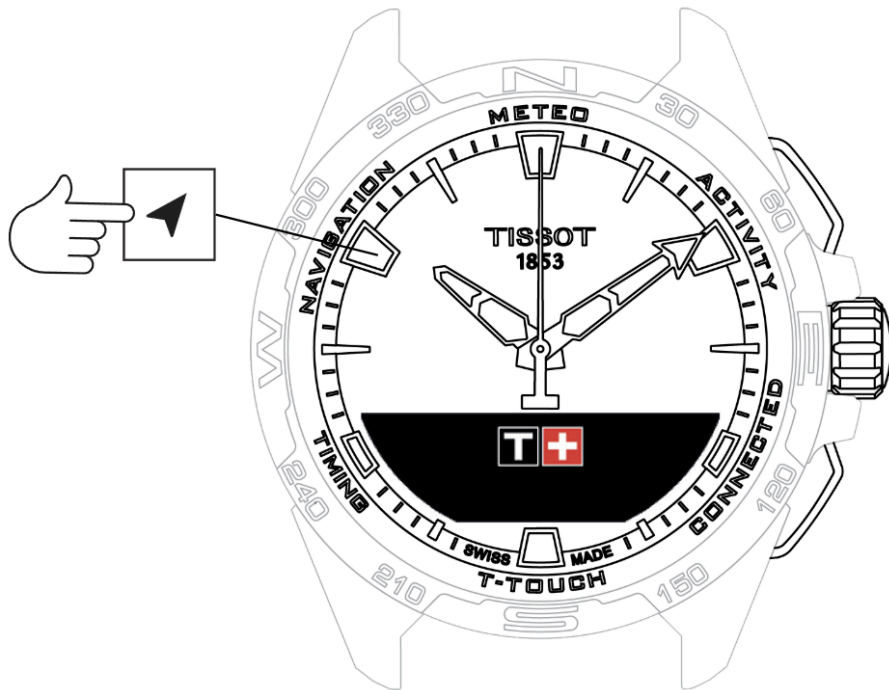



Přístup k funkcím navigace „NAVIGATION“:

1. Hodinky odemkněte dlouhým stisknutím tlačítka START.
2. Stiskněte dotykovou zónu „NAVIGATION“.
 - Stisknutím korunky přejdete do funkce kompasu se zvoleným režimem zobrazení.

Ve výchozím nastavení kompas ukazuje magnetický sever. K dispozici jsou i další režimy zobrazení, například indikace zeměpisného severu nebo azimutálního směru.

- Druhým stisknutím korunky při otáčení získáte přístup k následujícím funkcím:

-  Nastavení režimu
-  Azimut
-  Kalibrace

-  Slovníček

 **INFO**

Upozornění: Pomocí tlačítka ZPĚT se můžete kdykoli vrátit zpět.



Nastavení režimu

K dispozici jsou tři typy zobrazení: „Magn. North“ (magnetický sever), „True north“ (zeměpisný sever) a „Azimuth“ (azimut).

- Stisknutím a otáčením korunky vyberte požadované zobrazení.

! INFO

Poznámka: V režimu „Azimuth“ ukazuje T-Touch Connect Solar azimutální směr (kurz), který je třeba sledovat.



Azimut

„Set azimuth“ (Nastavení azimutu)

Azimut je vodorovný úhel mezi směrem objektu (kurzem) a zeměpisným severem. Azimut se měří od severu ve stupních od 0° do 359° a lze jej nastavit stisknutím a otáčením korunky. Při použití kompasu v azimutovém režimu ukazují červené šipky na MIP displeji směr, kterým máte hodinky otočit, aby vteřinová ručička ukazovala v naprogramovaném azimutovém směru (kurzu).

V azimutálním režimu hodinky T-Touch Connect Solar vydávají akustický signál a zobrazují vizuální signál („Go“), když se osa hodinek mezi 6. a 12. hodinou zarovná s nastaveným azimutálním směrem. Směr minutové ručičky představuje azimutový směr vzhledem k zeměpisnému severu, zatímco směr hodinové ručičky představuje zeměpisný sever.

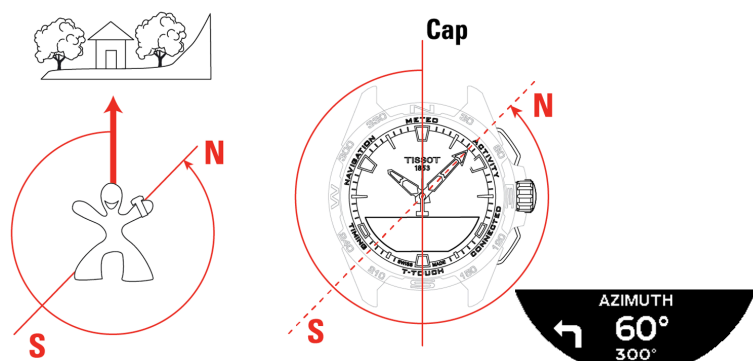



Kalibrace

Přesnost funkce kompasu ovlivňují různé faktory, a proto může být nutné kompas překalibrovat.

1. Pro přesnou kalibraci se ujistěte, že se nacházíte venku a v dostatečné vzdálenosti od kovových nebo magnetických těles.
2. Nyní po dobu 60 sekund zápěstím rychle opisujte tvar osmičky, dokud neuslyšíte krátké pípnutí nebo se na MIP displeji nezobrazí zpráva „Calibrated“, což znamená, že kalibrace je dokončena.
3. Pokud se na MIP displeji zobrazí zpráva „Calibration is unsuccessful“, kalibrace se nezdařila a je třeba ji provést znovu.

! INFO

Poznámka: Pro přesnou kalibraci by hodinky při opisování osmičky neměly zůstat ve vodorovné poloze a ani není nutné provádět dokonalé pohyby, nejdůležitější je, aby se hodinky pohybovaly v prostoru.



Slovníček

V režimu kompasu hodinky ukazují magnetický sever. K dispozici jsou i další režimy zobrazení, například indikace zeměpisného severu nebo azimutálního směru.

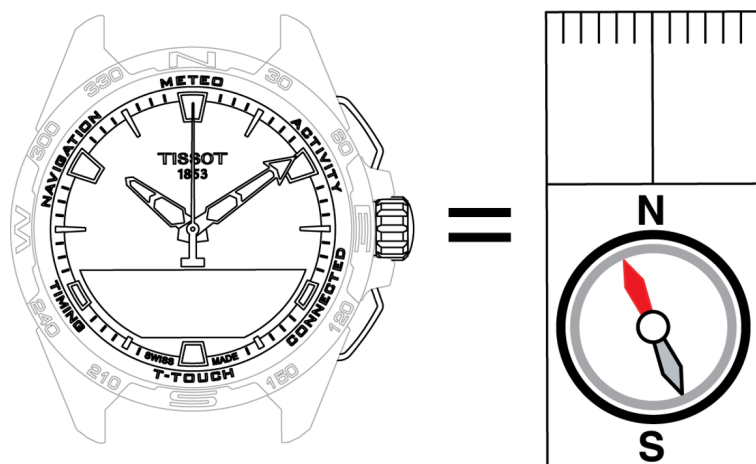

Na zeměpisné mapě světa se svislé čáry (poledníky) sbíhají ke geografickému severnímu pólu (gN), a udávají tak jeho směr. Ručička standardního kompasu, která je obvykle červená, ukazuje na severní magnetický pól (mN). Úhel (α) mezi těmito dvěma směry, gN a mN, se nazývá magnetická deklinace. Hodnota magnetické deklinace tedy závisí na tom, kde na zeměkouli se právě nacházíte.

Severní magnetický pól se navíc neustále posouvá. Hodnota magnetické deklinace tedy závisí také na aktuálním datu. Pokud je nastavena správná hodnota magnetické deklinace (pro danou polohu a datum), ať už automaticky, nebo ručně (viz postup nastavení v části „T-Touch“), minutová ručička T-Touch Connect Solar ukazuje na zeměpisný sever (gN). Když je magnetická deklinace vynulována, hodinky ukazují na magnetický sever (mN).

Hodnoty a data magnetické deklinace jsou zobrazeny na topografických mapách nebo je lze vyhledat ve specializovaných softwarových balíčcích dostupných on-line.

Pro celý svět: www.ngdc.noaa.gov/geomag/calculators/magcalc.shtml

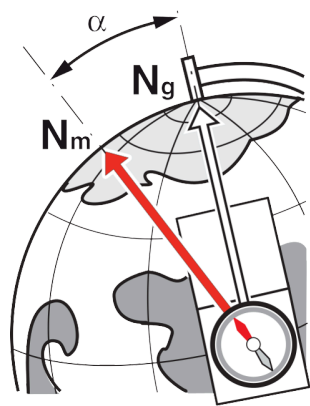

Přesnost: $\pm 8^\circ$

Rozlišení: 1°

Poznámka 1:





Pro co nejpřesnější indikaci severu držte hodinky co nejvíce vodorovně.

Poznámka 2:

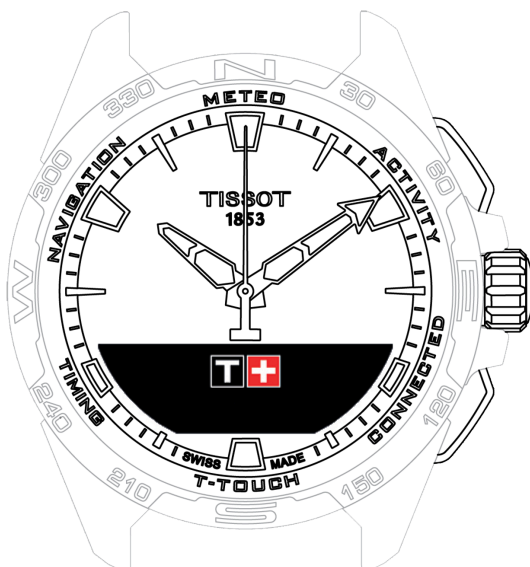
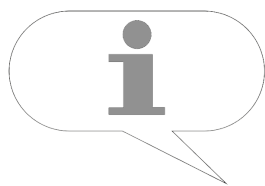
Funkce kompasu by se stejně jako jakýkoli jiný kompas neměla používat v blízkosti kovových nebo magnetických těles a měla by se používat nejlépe venku. V případě pochybností můžete kompas překalibrovat.

OBECNÉ INFORMACE



-  **Základní operace**
-  **Obnovení hesla pomocí chytrého telefonu**
-  **Obnovení hesla z hodinek**
-  **Kompatibilita**
-  **Verze a nové funkce**



Základní operace

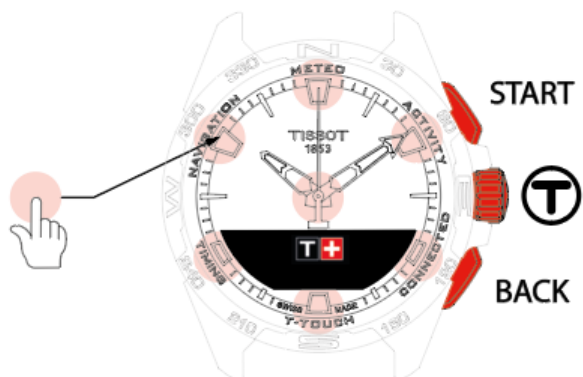

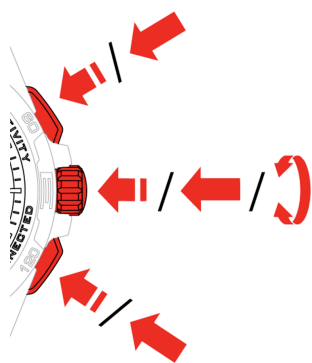

 : Dotykové zóny

 : Displej



 : Dlouhé stisknutí (více než ½ sekundy)

 : Otáčení (platí pouze pro korunku)

 : Krátké stisknutí (méně než ½ sekundy)

Tlačítko START:

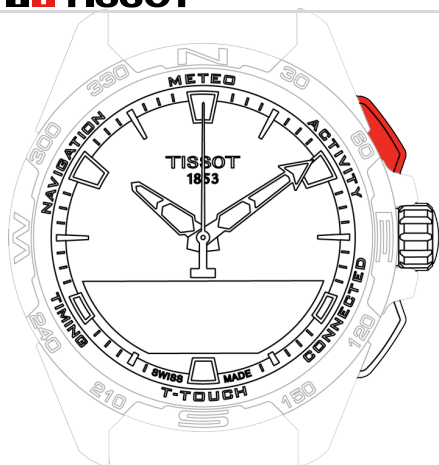

Krátké stisknutí: spustit nebo zastavit časovač /

odpočet

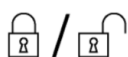

: Dlouhé stisknutí: zamknout/odemknout hodinky

Tlačítko ZPĚT:

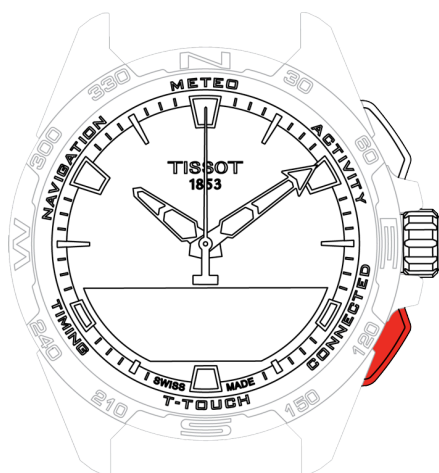

- Dlouhé stisknutí: přejít do hlavní nabídky
- Krátké stisknutí: resetovat časovač / odpočet
- Krátké stisknutí: zrušit nastavení / odmítnout příchozí hovor / zastavit budík / přejít na předchozí obrazovku nebo ukončit režim

Korunka:

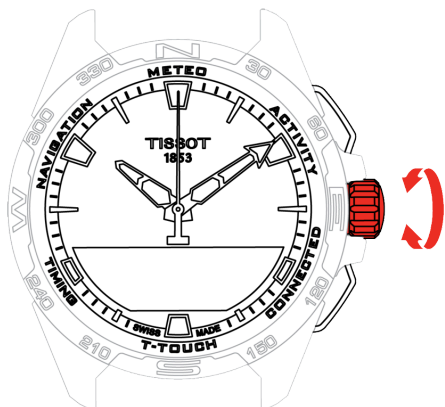









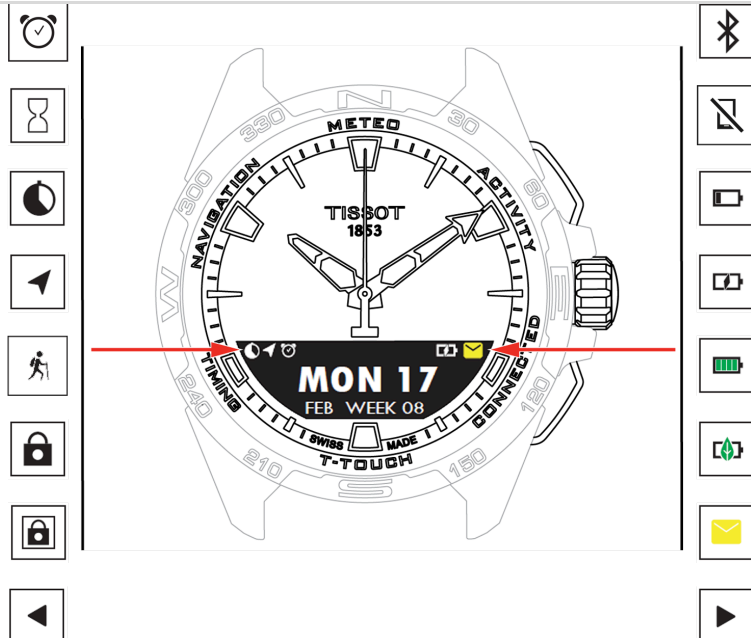



- Otáčení: procházet / posouvat funkce a nabídky / změnit hodnotu
- Dlouhé stisknutí: aktivovat podsvícení obrazovky
- Krátké stisknutí: potvrdit / vstoupit do podnabídky / odložit budík / zastavit zvonění budíku při příchozím hovoru





! INFO

Poznámka: Všechny dotykové akce lze provádět také pomocí tlačítek a korunky.

K aktivaci funkcí na hodinkách T-Touch Connect Solar stačí jemně stisknout tlačítko nebo se dotknout sklíčka. Použití nadměrné síly může hodinky poškodit.



-  Jeden nebo více budíků je aktivní
-  Odpočítávání probíhá
-  Časovač běží
-  Navigace probíhá
-  Aktivita probíhá
-  Hodinky jsou zamčeny
-  Hodinky jsou zamčeny v zabezpečeném režimu (heslo)
-  Obrazovka dostupná vlevo
-  Bluetooth® aktivován
-  Hodinky odpojeny
-  Nízká úroveň baterie

-  Baterie se nabíjí
-  Baterie nabitá
-  Hodinky v úsporném režimu
-  Nepřečtená oznámení
-  Obrazovka dostupná vpravo

Obnovení hesla pomocí chytrého telefonu

Pokud jste zapoměli heslo a hodinky jsou uzamčené, můžete je resetovat pomocí aplikace T-Touch Connect Solar podle níže uvedeného postupu:

- Hodinky jsou spárované s chytrým telefonem a připojené k němu.
1. V aplikaci otevřete kartu „PARAMETERS“.
 2. Stiskněte nabídku „My watch“ (Moje hodinky).
 3. Poté v části „CONFIGURATION“ stiskněte tlačítko „Watch password“ (Heslo hodinek).
 4. Stiskněte tlačítko „RESET PASSWORD“ (Obnovit heslo).



5. Na MIP displeji hodinek T-Touch Connect Solar potvrďte resetování.

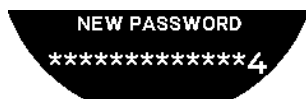

6. Pomocí dotykových zón vytvořte nové heslo.
 - Každá zóna odpovídá jednomu znaku: 0, 2, 4, C, 6, 8 a X.
 - POZN: minimálně 6 znaků, maximálně 14.

7. Po zadání kódu jej potvrďte pomocí korunky.
 - Pomocí tlačítka ZPĚT se můžete kdykoli vrátit na předchozí zobrazení.



8. Zopakujte a potvrďte nové heslo stisknutím korunky.

Obnovení hesla z hodinek

Pokud jste zapoměli heslo a hodinky jsou uzamčené, můžete je resetovat pomocí aplikace T-Touch Connect Solar podle níže uvedeného postupu:

- Hodinky jsou uzamčeny heslem.

1. Stiskněte a podržte tlačítko START;

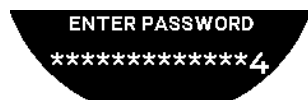

- Na MIP displeji hodinek T-Touch Connect Solar se zobrazí výše uvedené zobrazení.

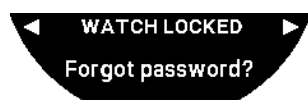

2. Otáčením korunky procházejte nabídku „Code forgotten“ (Zapomenutý kód).

3. Potvrďte korunkou a proveďte resetování.

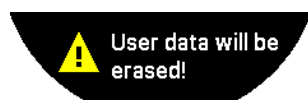

4. Stiskněte korunku.



5. Potvrďte obnovení továrního nastavení hodinek.

- Hodinky se vrátí do továrního nastavení a restartují. Aplikace v chytrém telefonu je již nerozpozná.

6. V aplikaci otevřete kartu „PARAMETERS“.

7. Stiskněte nabídku „My watch“ (Moje hodinky).

8. Poté v části „CONFIGURATION“ (Konfigurace) stiskněte tlačítko „REMOVE WATCH“ (Odstranit hodinky), čímž odstraní nastavení hodinek z chytrého telefonu.

- V systému iOS odeberte hodinky ze seznamu periferních zařízení Bluetooth® v telefonu.

9. Potvrzením vyskakovacích oken dokončíte odstranění nastavení z aplikace.

Po odstranění nastavení hodinek z aplikace T-Touch Connect Solar v chytrém telefonu je třeba zopakovat postup párování mezi hodinkami a aplikací, aby spolu mohly opět komunikovat, viz Používání hodinek T-Touch Connect Solar spárovaných s chytrým telefonem. [Používání hodinek T-Touch Connect Solar spárovaných s chytrým telefonem.](#)



Kompatibilita

Hodinky T-Touch Connect Solar jsou vybaveny funkcí Bluetooth® a vyžadují použití chytrého telefonu, který splňuje následující požadavky:

Požadavky na systém Android	Operační systém 9.0 nebo novější. Tato verze systému je k dispozici od 7. března 2018. Většina zařízení vyrobených po tomto datu bude tento požadavek splňovat.
Požadavky pro Apple iOS	iOS 16 nebo novější. Kompatibilní s iPhone dostupnými od září 2022.
Požadavky pro Huawei	HarmonyOS 2.0 nebo novější. K dispozici pro některé chytré telefony Huawei od června 2021.

Společnost Tissot zajišťuje kompatibilitu svých výrobků s mobilními zařízeními se systémem Android, který je celosvětově nejznámější a nejrozšířenější. Některá zařízení však nejsou s hodinkami T-Touch Connect Solar kompatibilní:

- Mezinárodní verze Xiaomi Mi 8 lite;
- Blackberry Key2 LE;
- Samsung A21S;
- Sony XZ3;
- Caterpillar S60.

Aplikace T-Touch Connect Solar je podporována pouze v následujících zemích a jazycích:

Podporované země	Podporované znakové sady (oznámení)	Jazyky aplikace	Jazyky hodinek
Albánie	Afrikánština	Němčina	Němčina
Německo	Albánština	Angličtina	Angličtina

Podporované země	Podporované znakové sady (oznámení)	Jazyky aplikace	Jazyky hodinek
Andorra	Němčina	Čínština (zjednodušená)	Čínština (zjednodušená)
Austrálie	Angličtina	Čínština (tradiční)	Korejština
Rakousko	Baskičtina	Korejština	Španělština
Běloruština	Bretonština	Dánština	Francouzština
Bosna a Hercegovina	Katalánština*	Španělština	Italština
Belgie	Čínština (zjednodušená)	Finština	Japonština
Bulharština	Korejština	Francouzština	Ruština
Kanada	Korsičtina	Italština	
Chile	Dánština*	Japonština	
Čínština	Skotština	Holandština	
Kypr	Španělština	Norština	
Kolumbie	Estonština*	Polština	
Korea	Faerština	Portugalština	
Chorvatsko	Finština*	Rumunština	
Dánsko	Francouzština	Švédština	
Spojené arabské emiráty	Skotská gaelština		
Španělsko	Galicijština		

Podporované země	Podporované znakové sady (oznámení)	Jazyky aplikace	Jazyky hodinek
Estonsko	Velština*		
USA	Maďarština*		
Fínština	Indonéština		
Francie	Irština		
Gibraltar	Irská gaelština* (tradiční hláskování)		
Řecko	Islandština		
Grónsko	Italština		
Hongkong	Japonština		
Maďarsko	Kurdština		
Faerské ostrovy	Leonština		
Irsko	Litevština		
Island	Lucemburština		
Izrael	Malajština		
Itálie	Manština		
Japonsko	Holandština*		
Jordánsko	Norština		
Kosovo	Okcitánština		
Lotyšsko	Polština		

Podporované země	Podporované znakové sady (oznámení)	Jazyky aplikace	Jazyky hodinek
Lichtenštejnsko	Portugalština		
Litva	Rétorománština		
Lucembursko	Jižní sámština		
Macao	Slovenština		
Severní Makedonie	Švédština		
Malta	Svahilština		
Mexiko	Tagalština		
Moldavsko	Čeština		
Monako	Valonština		
Černá Hora			
Norsko			
Nový Zéland			
Nizozemsko			
Polsko			
Portugalsko			
Česká republika			
Rumunsko			

Podporované země	Podporované znakové sady (oznámení)	Jazyky aplikace	Jazyky hodinek
Spojené království			
San Marino			
Srbsko			
Singapur			
Slovensko			
Slovinsko			
Švédsko			
Švýcarsko			
Tchaj-wan			
Turecko			
Ukrajina			
Vatikán			

ⓘ INFO

Upozorňujeme, že některé znaky mohou chybět.



Verze a nové funkce

Verze	Dostupnost	Úpravy
7.3	Listopad 2023	VYLEPŠENÍ A OPRAVY CHYB
6.2	Únor 2023	BRING ME BACK (navigovat zpět) Hodinky vedou uživatele zpět do výchozího bodu podle trasových bodů na zaznamenané trase (v opačném pořadí). Uživatel si může vybrat mezi dvěma režimy funkce „BRING ME BACK“: přímá cesta nebo body na trase. DALŠÍ REGIONY Hodinky jsou nyní k dispozici v korejštině. VYLEPŠENÍ Odstraněna otázka na heslo k hodinkám. Pokud je kvalita dat GNSS nedostatečná nebo nedostupná, hodinky informují uživatele, že již neukládají trasové body. Pokud z jakéhokoli důvodu chybí body GNSS, vypočítá se vzdálenost během příslušného časového intervalu na základě počítadla kroků. Ručičky lze posunout mimo displej krátkým stisknutím tlačítka T0, když jsou hodinky uzamčené. VYLEPŠENÍ A OPRAVY CHYB
6.1	Listopad 2022	VYLEPŠENÍ A OPRAVY CHYB
6.0	Červenec 2022	AKTIVITA - POLOHA GPS Nyní můžete zaznamenávat outdoorové aktivity se sledováním GPS. Spusťte novou funkci z hodinek a v aplikaci si zobrazte ušlou trasu. AKTIVITA - BRING ME BACK Během aktivity hodinky navádějí uživatele zpět do výchozího bodu pomocí GPS a kompasu. ALTIMETER Hodinky automaticky dvakrát denně kalibrují nadmořskou výšku. HESLO Přidání postupu resetování hesla hodinek z aplikace nebo z hodinek. VYLEPŠENÍ A OPRAVY CHYB
5.2	Únor 2022	VYLEPŠENÍ A OPRAVY CHYB
5.0	Listopad 2021	OUTDOOR TRACKER Přidání měřiče výškového rozdílu: Zobrazuje kumulativní výškové přírůstky a úbytky a průměrné vertikální rychlosti stoupání a klesání. NBA Na hodinkách

Verze	Dostupnost	Úpravy
		najdete v reálném čase výsledky zápasu vašeho oblíbeného týmu. DALŠÍ REGIONY Nový překlad hodinek do japonštiny.
4.1	Srpen 2021	OUTDOOR TRACKER Uživatel může ukládat údaje o sledování, když s hodinkami provádí outdoorovou aktivitu: Doba aktivity, počet kroků, počet kalorií a aktuální nadmořská výška. OZNÁMENÍ CYKLISTICKÝCH APLIKACÍ Na hodinkách se zobrazují se specifickou ikonou oznámení cyklistických aplikací třetích stran.
4.0	Červen 2021	VYLEPŠENÍ UŽIVATELSKÉHO ROZHRANÍ Na základě zpětné vazby našich zákazníků: - Přepracovaný ovládací panel s novými widgety a sloučený se stránkou „My watch“ - Po aktualizaci se zobrazí výhody nové verze hodinek nebo aplikace - Zjednodušená úprava budíků a časových pásem - V aplikaci se zobrazuje úroveň nabití baterie a vlastní čas hodinek NBA WIDGET - Utkání vašeho oblíbeného týmu s možností přidání zápasu do kalendáře v telefonu - Všechny tabulky aktuální sezóny (podle konferencí, divizí) a play-off - Týmové výsledky a statistiky - Kdykoli se můžete rozhodnout sledovat jiný tým - Na hodinkách se zobrazí také příští a poslední hra DALŠÍ REGIONY Nový překlad aplikace (dánština, finština, nizozemština, norština, polština, portugalština a švédština) VYLEPŠENÍ A OPRAVY CHYB Vylepšení a opravy chyb pro lepší uživatelský zážitek
3.1	Březen 2021	DALŠÍ JAZYKY: Hodinky jsou k dispozici v angličtině, francouzštině, němčině, italštině, španělštině nebo čínštině. DALŠÍ REGIONY: Uživatelská data obyvatel Číny jsou uložena v Číně. OZNÁMENÍ: Uživatel může řádky oznámení procházet otáčením korunky. HODINKY: Mezi hodinkami a telefonem je větší dosah připojení. BAROMETR: Kromě ruček je vývoj počasí znázorněn příslušnou ikonou.
2.0	Prosinec 2020	ČASOVAČ: správa seznamu odpočítávání v aplikaci a spuštění přímo z aplikace NAJÍT TELEFON: nová funkce vyhledávání telefonu, která běží na hodinkách NAJÍT HODINKY: nová funkce vyhledávání hodinek spuštěná v telefonu ENERGIE:

Verze	Dostupnost	Úpravy
		podrobné zobrazení stavu nabití baterie a solárního nabití v rychlém nastavení „QUICK SETTINGS“ hodinek OZNÁMENÍ: nová funkce umožňující vymazat všechna oznámení PÁROVÁNÍ: zjednodušený postup párování: mobilní aplikace rozpozná nejbližší hodinky a naváže spojení ZVUK A VIBRACE: přidání samostatného nastavení zvuku a vibrací pro oznámení SPOJENÍ: lepší obnovení spojení po několika hodinách, kdy byl telefon mimo dosah
1.1	Září 2020	Základní verze produktu

Dokumenty

Vztahující se dokumenty

- Záruka
- Prohlášení o shodě (bezdrátová nabíječka)
- Prohlášení o shodě